

## Prisinter HYPRA 16/32/63 A

Référence(s) : 519 10 - 520 02/03/04/12/49/59 - 522 02/03/04/13/14/49/59  
527 02/03/05/06/13 - 529 03/04/06/07/13/14/49/59  
536 01/02/03/04/05/06 - 537 03/06/07/11/12/49/93/94  
538 00/01/03/09/12/13/14

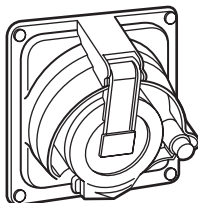
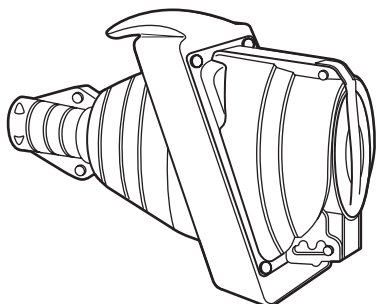

### SOMMAIRE

Page

1. Caractéristiques générales .....	1/2
2. Matière .....	3
3. Gamme .....	3/4
4. Accessoires .....	4
5. Encombrements .....	5

### 1. CARACTERISTIQUES GENERALES

- Système compact associant une prise et un interrupteur
- Interdit toute connexion ou déconnexion en charge
- Permet le remplacement d'anciennes Prisinter Martin Lunel 16 A et 32 A en tableau sans modification du perçage central (sauf 16 A 3P + N + T).
- Encombrement identique entre Prisinter 32 A et 63 A
- Couvercle cadénassable
- Possibilité de réaliser un prolongateur grâce à la prisinter mobile
- IP55 volet fermé, IP44 fiche connectée
- IP55 connecté **avec fiche coudée Hypra 16/32A IP67/66-55**
- IP54 connecté **avec une fiche droite 16/32A IP66/67-55**
- Matière : plastique et métal
- IK09 (plastique) , IK10 (métal)

#### 1.1. Conforme aux normes et décrets

- Répond aux exigences du décret du 14/11/88 sur la protection des travailleurs
- Conforme aux normes NF EN 60 309.1 et CEI 60 309.1
- Conforme aux normes NF EN 60 309.2 et CEI 60 309.2
- Conforme aux normes NF EN 60 529 et CEI 60 529 (IP)
- Conforme à la norme NF EN 62 262 et CEI 62 262 (IK)
- Conforme à la norme NF EN 60 947-1 et NF EN 60 947-3

#### 1.2 La sécurité Prisinter

Même si elle n'est réglementairement exigée qu'au-delà de 32A, la déconnexion hors charge des prises apporte indéniablement un niveau de sécurité complémentaire qui fait recommander l'usage de la prisinter Hypra pour des intensités inférieures (16A et 32A) et cela sans pénaliser l'encombrement.

Conformément à la réglementation (NFC 15-100 et décret du 14/11/88), tous les conducteurs actifs, neutre compris, sont coupés hors charge. La continuité du circuit de protection (terre) est bien entendu assurée. Le niveau de sécurité apporté par cette coupure systématique et totale de tous les pôles actifs, prise non connectée est équivalent à celui qu'apporte l'éclipse d'obturation sur les prises domestiques (sécurité enfants, utilisation dans les lieux publics, tels que écoles, gymnases)

#### 1.3 Pouvoirs de coupure

**AC1** : charges non inductives ou faiblement inductives, fours à résistances (selon CEI 60 947.1-4)

**AC23** : Charges constituées par des moteurs ou autres charges fortement inductives (selon CEI 60 947.-3)

**AC3** : Moteur à cage : démarrage, coupure des moteurs lancés (selon CEI 60 947.1-4)

#### Pouvoir de coupure sous 3 x 400 V<sub>~</sub>

	16 A	32 A	63 A
Ac <sub>1</sub>	16 A	32 A	63 A
Ac <sub>23</sub>	8,4 kW	16,8 kW	33 kW
Ac <sub>3</sub>			

#### 1.4 Résistance au fil incandescent et rigidité diélectrique

- Fil incandescent :  
960 °C pour les supports des parties actives.  
650 °C pour les autres pièces.
- Rigidité diélectrique : 3000V 50 Hz

#### 1.5 Températures

- Installation : - 20°C / + 40°C
- Utilisation : - 20°C / + 100°C

#### 1.6 Résistance aux U.V

- Pas d'altération de la matière, ni de changement de teinte suivant essai :
- Intensité d'irradiation : 550W/m<sup>2</sup>.
- Durée de l'essai : 168 heures.
- Testés sous filtres IR et UV.

#### 1.7 Test de vieillissement

- Matière thermoplastique : Vieillessement 7 jours à 80°C
- Aucune craquelure de la matière.
- Résistance des ressorts de volets : 5 000 ouvertures / fermetures sont effectuées
- Résultat conforme.
- Résistance des joints : Vieillessement 10 jours à 70° puis vérification de l'IP
- Résultat conforme.

#### 1.8 Résistance aux environnements sévères

- Connecté avec **une fiche coudée IP66/67-55**, le prisinter est IP55.
- **Résistance aux procédures de nettoyage industriel : pré lavage haute-pression / nettoyage détergent / lavage haute pression – haute température**



- > **Essai pré lavage dégraissage** : essai conduit avec un appareil haute pression réglé entre 70 et 90 bars. Eau chaude comprise entre 70 et 80 °C. Pulvérisation à 50 cm pendant une minute sans application directe sur le produit testé.

## 1. CARACTERISTIQUES GENERALES (suite)

→ **Nettoyage détergent** : deux détergents sont appliqués : Galorox acide et Galorox 3%.  
 Chaque détergent est appliqué à l'aide d'un pulvérisateur tout autour du produit pendant 10 secondes.  
 On laisse ensuite agir le détergent pendant 30 minutes.  
 → **Lavage** : appareil haute pression réglé entre 110 et 120 bars.  
 Pulvérisation d'eau chaude entre 70 et 80 °C.  
 Les autres paramètres sont identiques à l'essai de pré-lavage dégraissage.

**Résultat** : tous les produits testés ont subi avec succès les essais aux détergents suivant les spécifications pré-citées.

### 1.8 Socle de prisinter et boîtier

Inclinaison du socle : 20°.  
 Réalisation de socle saillie simple ou socle saillie à repiquage.  
 Matière : plastique et métal.

#### Boîtier réversible 16A

3 entrées ISO 20 dont 2 obturées par un bouchon.  
 2 entrées possibles par l'arrière sur boîtier plastique par opercules défonçables.

#### Boîtier réversible 32A

2 entrées ISO 25 dont 1 obturée par un bouchon.  
 1 entrée ISO 20 obturée par un bouchon.  
 2 entrées possibles par l'arrière sur boîtier plastique par opercules défonçables.

#### Boîtier réversible 63A

2 entrées ISO 32 dont 1 obturée par un bouchon.  
 1 entrée ISO 20 obturée par un bouchon.  
 2 entrées possibles par l'arrière sur boîtier plastique par opercules défonçables.

#### Boîtier réversible 63A pour repiquage

3 entrées ISO 32 dont 1 obturée par un bouchon.  
 1 entrée ISO 20 obturée par un bouchon.

### 1.9 Prisinter mobile

La Prisinter mobile Hypra permet de constituer des prolongateurs qui conservent, à distance, les mêmes fonctionnalités que la Prisinter fixe.

Capot caoutchouc ergonomique pour la préhension et l'accrochage

Socle plastique



Serre-câble anti-arrachement

Selon l'environnement d'utilisation du prolongateur Prisinter, le schéma d'installation est différent

### 1.9 Le Prolongateur 32A ou 63 A 63A (décret du 14/11/88)

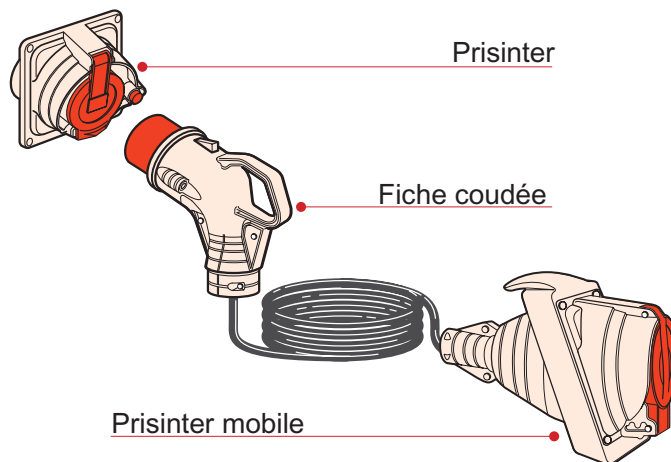

Conseillé en 32A....  
**OBLIGATOIRE en 63A!!**

### L'exclusivité HYPRA

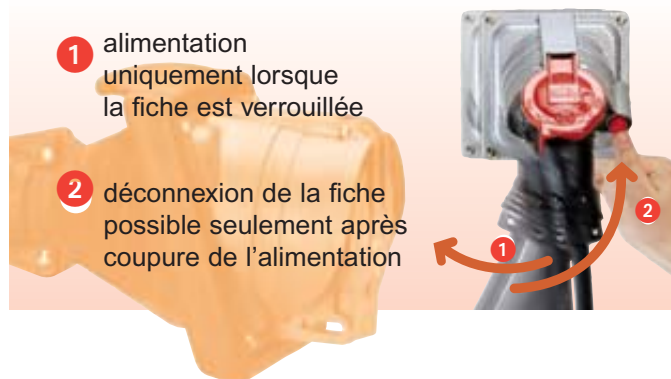

### 1.10 Raccordement par borne (mm²)

	16 A	32 A	63 A
<b>Prisinter fixe</b> (rigide)	mini 1,5 maxi 4	mini 2,5 maxi 10	mini 6 maxi 25
<b>Prisinter mobile</b> (souple)	—	mini 2,5 maxi 6	mini 6 maxi 16

### Rappel : norme EN 60 309.1 §25.5

Les parties transportant le courant, autres que les bornes, doivent être :

- soit en cuivre
- soit en un alliage contenant au moins 50% de cuivre
- soit en un autre métal résistant aussi bien à la corrosion que le cuivre et ayant des propriétés mécaniques au moins équivalentes

**2. MATIÈRE**

	Matière principale	Volet
<b>Solutions aqueuses</b>		
Eau froide	++	++
Eau chaude	+	-
Vapeur	-	--
Eau salée 5 %	+	+
Eau oxygénée	-	-
Eau + lessive	++	++
Eau + tensioactifs	+	+
Aldéhyde formique	++	++
<b>Alcools</b>		
Ethanol	++	++
Méthanol	+	-
Propanol	++	+
Butanol	++	+
<b>Glycols</b>		
Ethylène glycol	-	++
Phénols	--	-
Crésols	-	-
<b>Bases</b>		
Ammoniaque	+	+
Hydroxyde de sodium (soude)	+	--
Hypochlorite de sodium (javel 12°)	+	-
Hydroxyde de potassium (potasse)	+	+
<b>Acides forts oxydants</b>		
Acide acétique concentré	--	+
Acide nitrique 5 %	-	-
Acide sulfurique 10 %	-	+
Acide chlorydrique 30 %	-	+
Acide perchlorique 70 %	-	-
Acide fluorydrique 70 %	--	-
Acide chromique 50 %	--	-
Acide phosphorique 30 %	-	-
<b>Acides faibles</b>		
Acide acétique dilué < 25 %	-	+
Acide citrique	+	+
Acide lactique	-	+
Acide formique	--	-
Acide urique	++	++
<b>Huiles et graisses d'origine animale</b>		
Saindoux	++	++
Beurre, crème	++	++
<b>Huiles et graisses d'origine végétale</b>		
Huile de lin	++	++
Arachide / olive	++	++
Ricin	++	++
Glycérine	++	++
<b>Huiles et graisses d'origine minérale</b>		
Paraffine (vaseline)	++	++
Huile moteur d'automobile	++	+
Huiles silicone	+	++
Huiles de coupe	++	++
Huiles hydrauliques	++	++
<b>Hydrocarbures</b>		
Essence sans plomb	++	++
Gas-oil	++	++
Kérosène	++	++
White spirit	++	+
<b>Solvants chlorés</b>		
Trichloréthylène	+	-
Trichloréthane	++	--
Perchloréthylène	++	-
Chlorure de méthylène	-	--
Tétrachlorure de carbone	+	-
Chloroforme	+	-

**2. MATIÈRE (suite)**

	Matière principale	Volet
<b>Solvants aromatiques</b>		
Benzène	++	+
Toluène	++	+
Xylène	++	+
<b>Solvants aliphatiques</b>		
Hexane	++	+
<b>Solvants fluorés</b>		
Trichlorofluoro méthane	--	-
<b>Cétones</b>		
Acétone	+	+
Méthyléthylcétone	+	+
Acétate d'éthyle	+	+
<b>Terpènes</b>		
Térébentine	+	-

**Résistance aux agents chimiques à température ambiante par rapport à un risque d'exposition par aspersion**

- (++) excellente résistance (exposition continue)
- (+) bonne résistance (exposition durable)
- (-) résistance limitée (exposition momentanée possible)
- (--) résistance faible (exposition à éviter)

# Boîtiers industriels plastique

Référence(s) : 519 10 - 520 02/03/04/12/49/59 - 522 02/03/04/13/14/49/59  
 527 02/03/05/06/13 - 529 03/04/06/07/13/14/49/59  
 536 01/02/03/04/05/06 - 537 03/06/07/11/12/49/93/94  
 538 00/01/03/09/12/13/14

## 3. GAMME

### Prisinter fixe plastique et métal 16A

		Plastique		Métal	
		soCLE	boîtier	soCLE	boîtier
200V/ 250V..	2P + T	520 02	520 49	520 12	520 59
	3P + T	520 03	520 49		
	3P + N + T	520 04	522 49		
380V/ 415V..	2P + T	522 02	520 49		
	3P + T	522 03	520 49	522 13	520 59
	3P + N + T	522 04	522 49	522 14	529 59

### Prisinter fixe plastique et métal 32A

		Plastique		Métal	
		soCLE	boîtier	soCLE	boîtier
200V/ 250V..	2P + T	527 02	529 49		
	3P + T	527 03	529 49	527 13	522 59
380V/ 415V..	3P + T	529 03	529 49	529 13	522 59
	3P + N + T	529 04	529 49	529 14	522 59

### Prisinter fixe plastique et métal 63A

		Plastique		Métal	
		soCLE	soCLE	soCLE	soCLE
200V/ 250V..	2P + T	536 01		538 12	
	3P + T	536 02			
380V/ 415V..	3P + T	536 03		537 00	
	3P + N + T	536 04		538 01	

### Boîtier

	Plastique	Métal
	537 49 simple	538 09 simple
	537 03 passage	538 03 passage

### Prisinter mobile

		32A		63A	
200V/ 250V..	2P + T	527 05		536 05	
	3P + T	527 06		536 06	
380V/ 415V..	3P + T	529 06		537 06	
	3P + N + T	529 07		537 07	

### 3.1 Equivalence de références

#### Prisinters fixes

		Plastique		Métal	
		Ancienne	Version compacte	Ancienne	Version compacte
200V/ 250V..	2P + T	537 12	536 01	536 12	538 12
	3P + T	537 11	536 02		
380V/ 415V..	3P + T	537 13	536 03	538 13	538 00
	3P + N + T	537 14	536 04	538 14	538 01

#### Prisinters mobiles

		Ancienne	Version compacte
380V/ 415V..	3P + T	537 93	537 06
	3P + N + T	537 94	537 07

#### Boîtiers

	Jusqu'en 2001	2002	Maintenant
Plastic		537 49	537 49 : boîtier simple 537 03 : boîtier passage
		537 03	
Métal		538 09	538 09 : boîtier simple 538 03 : boîtier passage
		538 03	

## 4. ACCESSOIRES

### Cadenas

Pose d'un cadenas possible pour interdire l'accès à la prise (lieux publics par exemple)



Exemple :  
Référence : 520 02  
condamnée  
par un cadenas 227 97

### Contacts auxiliaires de signalisation

Toutes les prisinters, quel que soit le calibre, peuvent être équipées d'un ou deux contacts auxiliaires de signalisation (NO + NF) qui permettent de reporter la position de l'interrupteur.

→ courant fort : 10 (1,5)A ..... Référence 521 96

Température mini et maxi d'utilisation : -20°C / +85°C

→ courant faible : 0,1A ..... Référence 520 96

Température mini et maxi d'utilisation : -20°C / +100°C

Se monte par clipsage

Raccordement 1,5 mm<sup>2</sup> souple (cosses fournies)

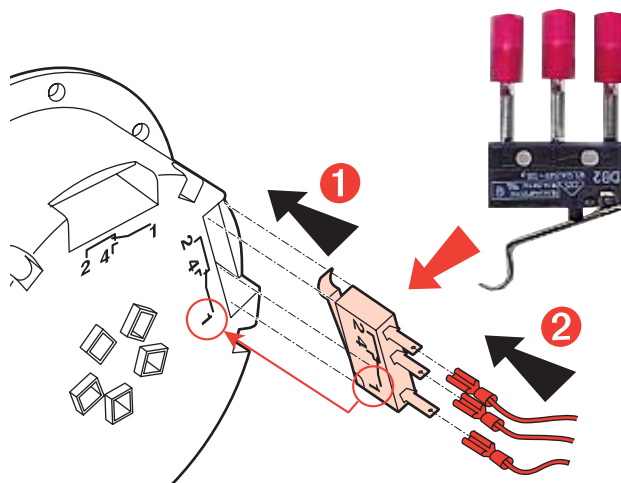

### Bouton poussoir (protection renforcée)



Possibilité de renforcer l'IP à la poussière grâce à une protection caoutchouc

Sur demande

# Prisinter HYPRA 16/32/63 A

Référence(s) : 519 10 - 520 02/03/04/12/49/59 - 522 02/03/04/13/14/49/59  
 527 02/03/05/06/13 - 529 03/04/06/07/13/14/49/59  
 536 01/02/03/04/05/06 - 537 03/06/07/11/12/49/93/94  
 538 00/01/03/09/12/13/14

## 5. ENCOMBREMENT

### 5.1 Prisinters fixes 16A, 32A et 63A

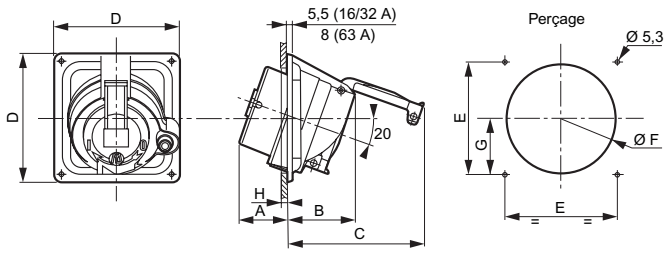

	Matière	Poids (kg)	A	B	C	D	E	F mini	F maxi	G	H maxi
16 A	Plastique	0,42									
	Métal	1,25	46	70	132	115	100	92	98	46	6 à 10
3 P + T	Plastique	0,48									
	Métal	1,33	46	70	138	115	100	92	96	46	6 à 10
3 P + N + T	Plastique	0,57									
	Métal	1,47	46	75	156	125	110	102	106	51,5	7
32 A	Plastique	0,57									
	Métal	1,47	54	77	153	143	125	115	122	58,5	10 à 20
3 P + T	Plastique	0,61									
	Métal	1,5	54	77	153	143	125	115	122	58,5	10 à 20
3 P + N + T	Plastique	0,65									
	Métal	1,8	55	79	169	143	125	119	122	58,5	9 à 13
63 A	Plastique	0,87									
	Métal	1,5	55	99	205	143	125	120	122	59,5	10 à 20
3 P + T	Plastique	0,95									
	Métal	1,85	55	99	205	143	125	120	122	59,5	10 à 20
3 P + N + T	Plastique	0,98									
	Métal	2,2	55	99	205	143	125	120	122	59,5	10 à 20

### 5.2 Prisinters mobiles 32A et 63A

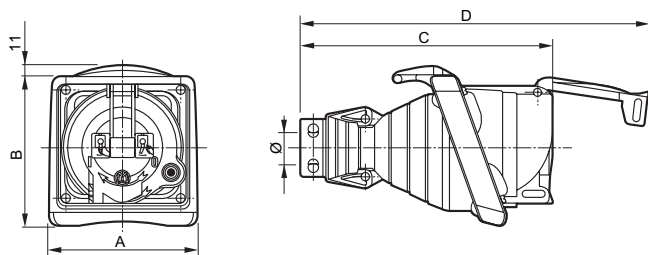

	Poids (kg)	A	Encombrement			Serrage/Amarrage Ø
			B	C	D	
32 A						
2 P + T	1,315	160	162	224	313	10 à 18
3 P + T	1,350					
3 P + N + T	1,385	160	162	224	313	12 à 22
63 A						
2 P + T	1,735	160	162	274	377	16 à 26
3 P + T	1,768	160	162	274	377	18,5 à 29
3 P + N + T	1,800	160	162	274	377	20,5 à 32



**Autres spécifications :**  
 Tension, brochage, IP, intensité ...

**Consultez le guide des solutions sur mesure**

### 5.3 Boîtiers pour Prisinter 16/32/63A

#### Boîtier réversible pour Prisinter 16A

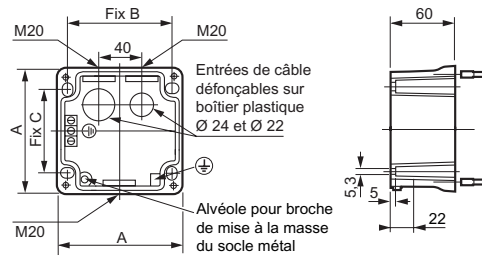

Equipés de :

- 1 borne de terre extérieure sur boîtier métal (décret du 14/11/88)
- 1 barrette de terre intérieure à 2 connexions pour boîtiers métal et plastique

	Matière	Poids (kg)	A	B	C
2 P + T	Plastique	0,14	115	97	78
	Métal	0,8	115	97	78
3 P + N + T	Plastique	0,16	125	107	88
	Métal	0,9	125	107	88

#### Boîtier réversible pour Prisinter 32A

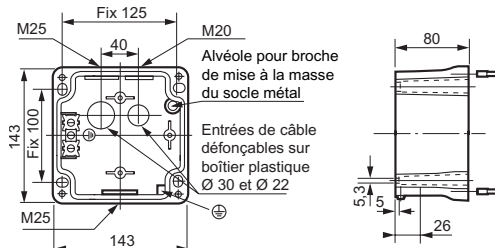

Matière	Poids (kg)
Plastique	0,3
Métal	1,69

Equipés de :

- 1 borne de terre extérieure sur boîtier métal (décret du 14/11/88)
- 1 barrette de terre intérieure à 2 connexions pour boîtiers métal et plastique

#### Boîtier réversible pour Prisinter 63A

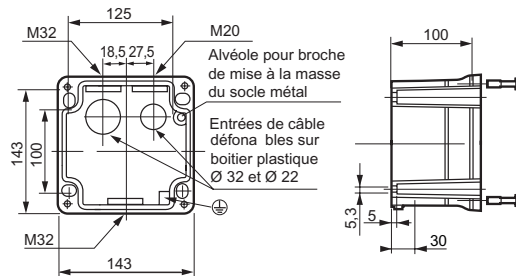

Matière	Poids (kg)
Plastique	0,35
Métal	1,75

- 1 borne de terre extérieure sur boîtier métal (décret du 14/11/88)

#### Boîtier réversible pour Prisinter BT 63 A (alimentation en passage)

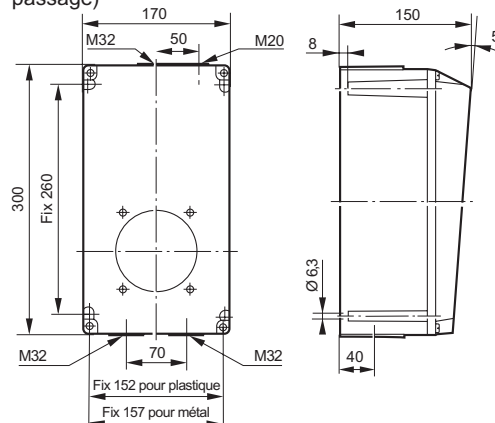

Matière	Poids (kg)
Plastique	2
Métal	4,3