



# Table des matières

<b>Introduction</b>	<b>4</b>
<b>Atouts offerts par ce produit</b>	<b>4</b>
<b>Logiciel</b>	<b>5</b>
À propos du logiciel Control Center	5
<b>Manuels liés à ce produit</b>	<b>6</b>
<b>Avis</b>	<b>7</b>
<b>Accessoires</b>	<b>8</b>
<b>Noms et fonctions des éléments</b>	<b>9</b>
<b>Panneau arrière</b>	<b>9</b>
<b>Panneau supérieur</b>	<b>10</b>
<b>Préparatifs</b>	<b>12</b>
<b>Montage du support (si nécessaire)</b>	<b>12</b>
<b>Connexion à l'ordinateur</b>	<b>15</b>
<b>Installation du logiciel TOOLS for CC1</b>	<b>16</b>
<b>Vérifier si l'unité est parée pour l'utilisation</b>	<b>17</b>
<b>Configuration des paramètres de cette unité</b>	<b>19</b>
<b>Configuration des réglages</b>	<b>19</b>
<b>Questions fréquemment posées (FAQ)</b>	<b>20</b>
<b>Vérifiez d'abord ces informations en cas de problème</b>	<b>20</b>
<b>Dépannage (alimentation)</b>	<b>21</b>
Impossible de mettre l'unité sous tension	21
<b>Dépannage (paramètres sur cette unité)</b>	<b>22</b>
La pédale/le commutateur au pied ne fonctionne pas de manière normale	22
Le curseur motorisé ne fonctionne pas normalement	23
Les voyants DEL et les écrans sont trop sombres ou trop lumineux	24
<b>Désactivation du lancement automatique de l'Explorateur (uniquement pour Windows)</b>	<b>25</b>
<b>Montage d'un support disponible dans le commerce à ce produit</b>	<b>26</b>

<b>Spécifications</b>	<b>27</b>
<b>Spécifications générales</b> .....	<b>27</b>
<b>Annexe</b>	<b>28</b>
<b>Software License and Copyrights</b> .....	<b>28</b>

# Introduction

## Atouts offerts par ce produit

### ■ Contrôleur USB

Le CC1 est un contrôleur USB exploitant le logiciel Control Center dédié, ce qui permet de personnaliser les assignations des touches et des commandes du matériel.

Les 12 touches à LCD sur le dessus de cette unité indiquent les fonctions et le statut de chacune des touches. Cela rend votre flux de travail plus performant, car vous pouvez piloter l'unité tout en contrôlant de visu ces informations.

### ■ Touches à LCD (compatibles avec Stream Deck)

Les touches à LCD du CC1 prennent en charge l'utilisation de Stream Deck, une application de contrôle d'Elgato. Moyennant l'installation d'Stream Deck et l'utilisation des plug-ins fournis avec Marketplace, vous pourrez piloter bien davantage d'applications. Vous pouvez aussi contrôler le logiciel de diffusion en direct OBS, ainsi qu'un dispositif de contrôle Yamaha connecté au même ordinateur et prenant en charge l'utilisation de l'application Stream Deck.

### ■ Curseur motorisé

Le CC1 est doté d'un curseur motorisé avec capteur tactile, d'une course de 100 mm. Ce curseur motorisé, qui équipe aussi les consoles numériques professionnelles de Yamaha, offre une fiabilité et une durabilité remarquables, une sensibilité supérieure et un glissement agréable, le tout dans un boîtier mince de format compact.

Quand il est utilisé en combinaison avec un logiciel DAW compatible tel que Cubase, le curseur motorisé se déplace vers le haut et vers le bas en réponse à l'augmentation et à la réduction des valeurs de paramètres dans le logiciel DAW. Vous obtenez ainsi un contrôle lisse et intuitif sur votre audio.

## Logiciel

### À propos du logiciel Control Center

---

Control Center est un logiciel dédié au contrôle de produits Yamaha. Ce logiciel vous permet de piloter les fonctions assignées aux touches, boutons et commandes de chaque produit. Chaque utilisateur peut ainsi créer un environnement personnalisé et adapté à ses besoins spécifiques.

## Manuels liés à ce produit

Ce produit comporte les manuels suivants.

### Manuels imprimés

- **CC1 Guide de sécurité** (fourni)  
Contient les informations nécessaires pour une utilisation sûre de ce produit. Veillez à lire ces informations avant l'utilisation.
- **CC1 Guide de démarrage** (fourni)  
Décrit les premières étapes à exécuter pour préparer le produit à l'utilisation après son achat.

### Manuels en ligne

- **CC1 Manuel d'installation**  
Décrit les étapes à exécuter pour préparer ce produit avant son utilisation et fournit des explications sur les logiciels fournis. Vous pouvez accéder à ce guide en ouvrant le fichier « Getting Started » sur la clé USB (cette unité), ou en cliquant sur le lien affiché ci-dessous.  
[https://manual.yamaha.com/audio/streaming\\_gaming/cc1/sp/](https://manual.yamaha.com/audio/streaming_gaming/cc1/sp/)
- **CC1 Guide d'utilisation (ce guide)**  
Décrit les noms et fonctions des éléments du CC1, détaille les préparatifs à effectuer avant d'utiliser ce produit, les paramètres disponibles, les spécifications, etc.
- **Control Center Guide d'utilisation**  
Décrit l'utilisation des fonctions de base du logiciel Control Center, comment configurer les écrans, etc.  
[https://manual.yamaha.com/audio/apps\\_software/control\\_center/](https://manual.yamaha.com/audio/apps_software/control_center/)

Conservez les manuels fournis en lieu sûr et facile d'accès pour pouvoir les consulter à tout moment. Ces divers manuels peuvent être téléchargés sur le site internet de Yamaha. Consultez ces manuels en cas de besoin.

<https://download.yamaha.com/>

## Avis

### ■ À propos de ce guide

- Les précautions ainsi que d'autres informations dans ce guide sont repérées comme suit.



#### AVERTISSEMENT

Ce contenu indique « un risque de blessures graves ou de mort ».



#### ATTENTION

Ce contenu indique « un risque de blessures ».

#### • AVIS

Indique des consignes à respecter impérativement pour éviter une défaillance, un endommagement ou un dysfonctionnement du produit et la perte de données, ainsi que pour protéger l'environnement.

#### • NOTE

Indique des remarques liées aux instructions, des restrictions liées aux fonctions et d'autres informations utiles.

- Les illustrations et saisies d'écran incluses dans ce guide sont destinées à clarifier le propos.
- USB Type-C™ et USB-C™ sont des marques commerciales de USB Implementers Forum.
- Windows est une marque déposée de Microsoft Corporation aux États-Unis et dans d'autres pays.
- Mac et macOS sont des marques commerciales d'Apple Inc., déposées aux États-Unis et dans d'autres pays.
- Elgato et Stream Deck sont des marques déposées de Corsair Memory, Inc. (USA) aux États-Unis et dans d'autres pays.
- Les noms de sociétés et noms de produits repris dans ce guide sont des marques déposées ou des marques commerciales de leurs détenteurs respectifs.

### ■ À propos du droit d'auteur

- Toute copie du logiciel et reproduction de ce guide, totale ou partielle, par quelque procédé que ce soit, sont strictement interdites sans l'accord écrit du fabricant.

### ■ Protection du droit d'auteur

- N'utilisez jamais ce produit à toute fin qui pourrait enfreindre les droits de tout tiers, y compris le droit d'auteur, tels qu'ils sont définis par la loi de chaque pays ou région.
- Yamaha décline toute responsabilité pour toute infraction des droits de tiers pouvant résulter de l'utilisation de ce produit.

## Accessoires

Les éléments ci-dessous sont fournis avec ce produit. Assurez-vous que l'emballage du produit contient bien tous ces éléments.

- Câble USB 2.0 (USB Type-C™ - USB Type-C™) 1,5 m × 1

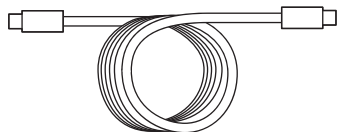

- Support × 1

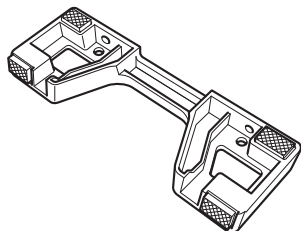

- CC1 Guide de sécurité × 1

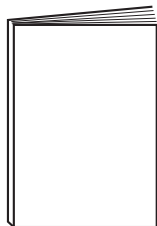

- CC1 Guide de démarrage × 1

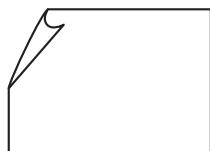

- Cubase AI License Card × 1

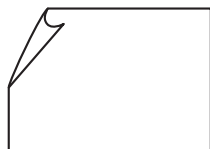

# Noms et fonctions des éléments

## Panneau arrière

Cette section décrit les noms et fonctions des éléments sur la face arrière de cette unité.

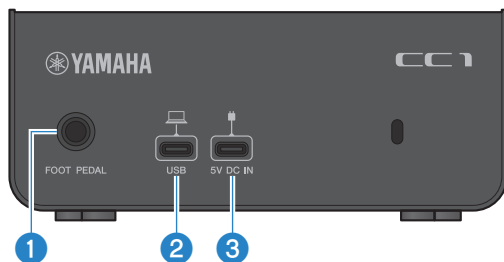

### 1 Prise [FOOT PEDAL]

Cette prise permet de brancher une pédale utilisée pour contrôler un paramètre assigné. Branchez une pédale (comme la FC7 ou FC5 de Yamaha, disponibles en option) à cette prise.

#### AVIS

- Veillez à brancher ou débrancher la pédale quand l'application ou le matériel contrôlé par le CC1 n'est pas utilisé.

### 2 Port [USB]

Branchez votre ordinateur à ce port.

#### Précautions liées à l'utilisation du port [USB]

Quand vous branchez l'ordinateur au port [USB], veillez à observer les consignes suivantes. Le non-respect de ces consignes pourrait geler l'ordinateur et causer la corruption ou la perte des données.

- Utilisez uniquement le câble USB fourni.
- Après avoir débranché le câble USB, attendez au moins six secondes avant de le rebrancher.

### 3 Port [5V DC IN]

Permet de brancher un adaptateur USB, une batterie portable USB ou d'autres dispositifs similaires disponibles dans le commerce. Utilisez ce port quand le courant fourni par l'ordinateur branché à cette unité est insuffisant.

#### NOTE

- Vous pouvez vérifier que l'ordinateur fournit un courant suffisant via l'écran Device List du logiciel Control Center.

#### AVIS

- Utilisez un adaptateur USB ou une batterie portable USB produisant un courant d'au moins 5V CC et 1,5A.

## Panneau supérieur

Cette section décrit les noms et fonctions des éléments sur la face supérieure de cette unité.

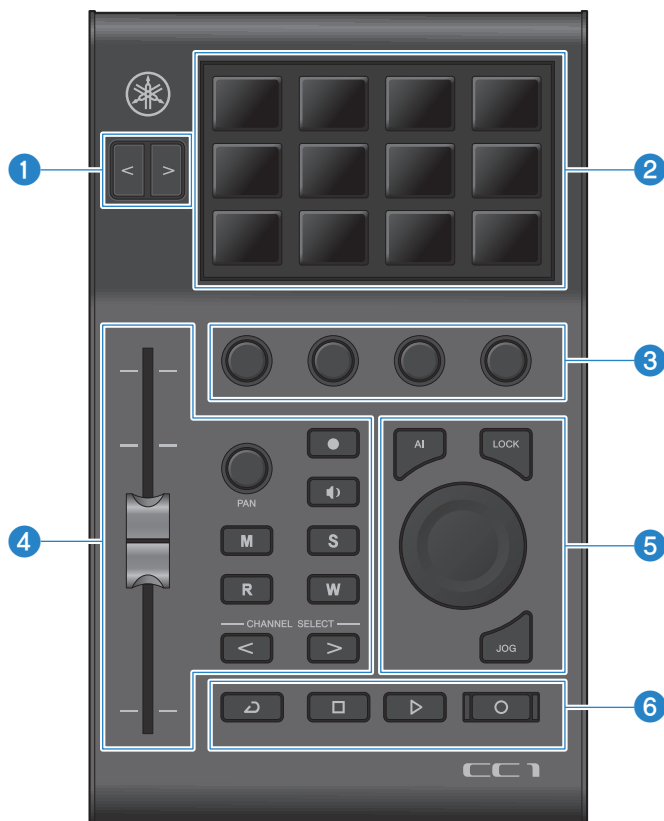

### 1 Boutons de sélection des profils

Ces boutons permettent de changer de profil.

### 2 Section des touches à LCD

Ces touches exécutent les fonctions affichées sur les touches à LCD.

### 3 Section des commandes multifonction

Ces commandes contrôlent les paramètres assignés.

### 4 Section Channel (Canal)

Utilisez cette section pour exécuter diverses opérations (comme le contrôle de curseur, basculement solo/assourdissement, panoramique, etc.) sur le canal sélectionné dans votre logiciel DAW. Utilisez le logiciel Control Center pour activer/couper la motorisation de curseur et régler la sensibilité à toucher.

**5 Section AI KNOB**

Utilisez la commande pour contrôler les paramètres sélectionnés à l'emplacement du pointeur de la souris et à la position actuelle dans le projet.

**6 Section Transport**

Cette section permet d'exécuter les opérations de transport dans le logiciel DAW (activation/désactivation du cycle, arrêt, lecture, enregistrement).

# Préparatifs

## Montage du support (si nécessaire)

Si vous souhaitez pouvoir régler la hauteur de ce produit, vous pouvez le monter sur le support fourni. Le support peut être monté dans deux positions différentes en fonction de la hauteur visée.

Position basse

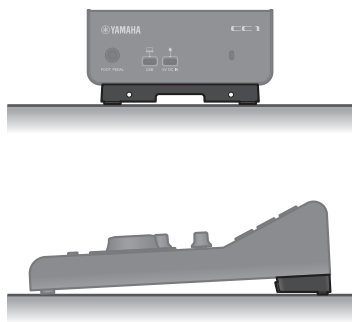

Position élevée

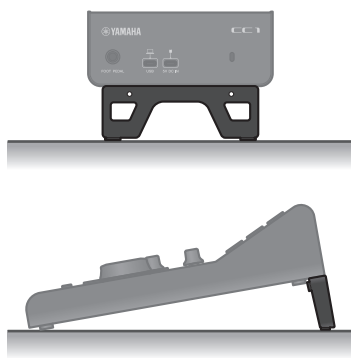

### ■ Méthode de montage du support

#### AVIS

- Avant de monter ou de démonter le support, débranchez tous les câbles connectés à ce produit.
- N'utilisez aucune vis autre que celles fournies. L'utilisation de toute autre vis peut causer des endommagements.
- Veillez à serrer fermement les vis. En outre, si vous utilisez le support pendant une période prolongée, vérifiez régulièrement que les vis ne se desserrent pas. L'utilisation du support avec des vis mal serrées pourrait causer l'endommagement du produit ou du support.
- Placez un chiffon doux ou un matériau similaire en dessous du support avant son montage ou démontage. Si vous ignorez cette précaution, le produit risque d'être rayé ou ses commandes risquent d'être endommagées.

## 1 Retirez les vis sur le dessous de l'unité

Retirez les deux vis à l'arrière du dessous de l'unité avec un tournevis cruciforme. Ces vis seront nécessaires pour exécuter l'étape 2.

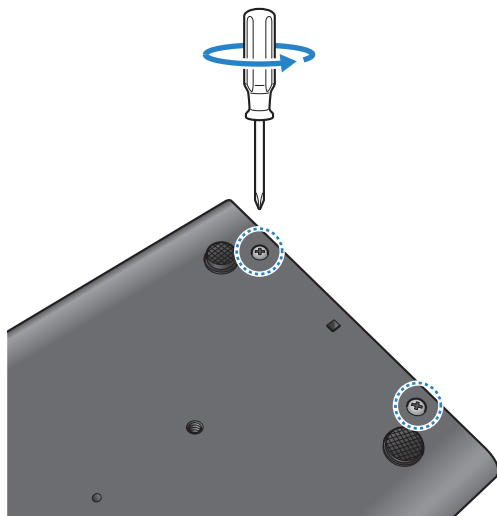

## 2 Montez le support

Utilisez les deux vis retirées à l'étape 1 pour monter le support sur cette unité.

Montage en position basse

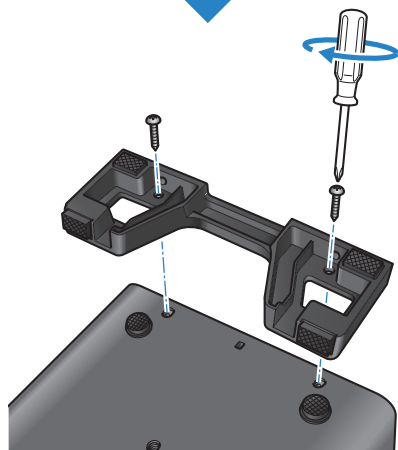
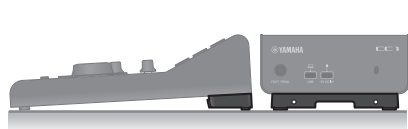

Montage en position élevée

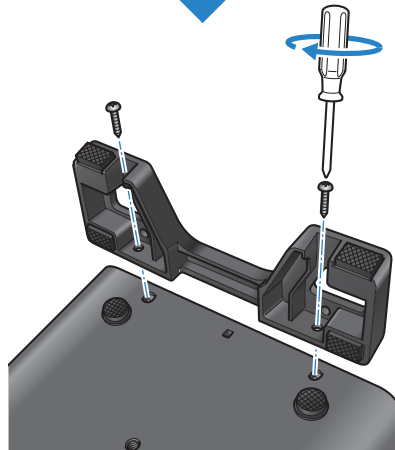
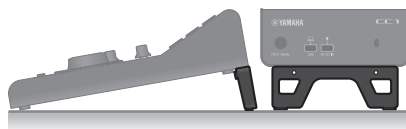

Le montage du support est terminé.

### NOTE

Vous pouvez utiliser les orifices sur le dessous de ce produit pour monter un support disponible dans le commerce. Pour plus de détails, voyez les liens connexes ci-dessous.

### Liens connexes

« Montage d'un support disponible dans le commerce à ce produit » (p.26)

## Connexion à l'ordinateur

### 1 Branchez ce produit à votre ordinateur à l'aide du câble USB fourni

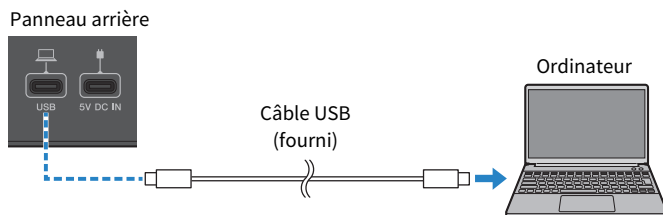

Quand ce produit est connecté à votre ordinateur, le bouton [□] sur le dessus de l'unité s'allume en blanc.

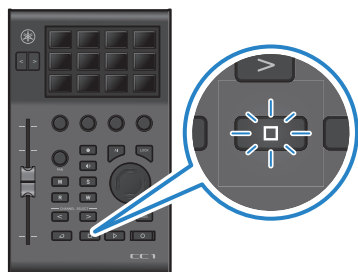

#### NOTE

- Quand vous branchez ce produit à un ordinateur, il est identifié comme lecteur USB.
- Le fichier « Getting Started » est inclus dans le lecteur. Quand vous ouvrez le fichier, le Guide de configuration s'affiche, décrivant comment préparer rapidement ce produit pour l'utilisation. Ce guide décrit les étapes à exécuter pour utiliser ce produit avec votre ordinateur et fournit des explications sur les logiciels fournis.
- Si vous utilisez un ordinateur tournant sous Windows, l'Explorateur pourrait s'ouvrir automatiquement quand vous connectez ce produit à l'ordinateur, selon les réglages. Pour prévenir l'ouverture automatique de l'Explorateur, voyez les liens connexes ci-dessous.

#### Liens connexes

« Désactivation du lancement automatique de l'Explorateur (uniquement pour Windows) » (p.25)

## Installation du logiciel TOOLS for CC1

TOOLS for CC1 est un progiciel requis pour la connexion et l'utilisation de ce produit avec votre ordinateur. Installez TOOLS for CC1 sur votre ordinateur en suivant les étapes ci-dessous.

**1 Surfez sur le site internet suivant pour télécharger TOOLS for CC1**

<https://www.yamaha.com/2/cc1/>

**2 Décompressez (extrayez) le fichier téléchargé**

**3 Lancez TOOLS for CC1 Installer**

**4 Installez le logiciel en suivant les instructions affichées à l'écran**

L'installation de TOOLS for CC1 est terminée.

## Vérifier si l'unité est parée pour l'utilisation

### 1 Affichez l'écran Device List du logiciel Control Center

Exécutez les étapes suivantes pour lancer Control Center et afficher l'écran Device List.

- Windows : Lancez le logiciel Control Center depuis la zone de notification de la barre des tâches

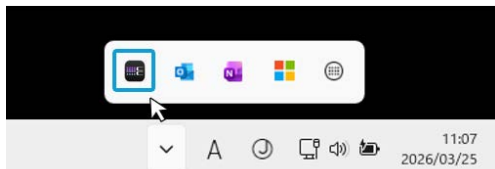

- Mac : Lancez le logiciel Control Center depuis le dossier Applications

### 2 Vérifiez le contenu de l'écran Device List

Un témoin indiquant le statut de connexion entre le CC1 et Control Center est affiché sur l'écran Device List. Vérifiez que le témoin est allumé en vert et que le message « power full » est affiché.



Si le message « power low » est affiché en dessous du témoin, cela indique que le courant d'alimentation fourni par l'ordinateur est insuffisant. Branchez un adaptateur USB ou une batterie portable USB disponibles dans le commerce à la prise [5V DC IN].

#### AVIS

- Utilisez un adaptateur USB ou une batterie portable USB produisant un courant d'au moins 5 V CC et 1,5 A.

Le CC1 est maintenant paré pour être utilisé avec votre ordinateur.

Préparatifs > Vérifier si l'unité est parée pour l'utilisation

### **En cas de problèmes durant la configuration**

« Vérifiez d'abord ces informations en cas de problème » (p.20)

# Configuration des paramètres de cette unité

## Configuration des réglages

Utilisez l'écran Device Settings du logiciel Control Center pour mettre à jour le microprogramme et configurer les divers paramètres de cette unité. Pour des détails, reportez-vous au Control Center Guide d'utilisation.

[https://manual.yamaha.com/audio/apps\\_software/control\\_center/](https://manual.yamaha.com/audio/apps_software/control_center/)

# Questions fréquemment posées (FAQ)

## Vérifiez d'abord ces informations en cas de problème

Si ce produit ne fonctionne pas normalement, vérifiez d'abord les points suivants.

● **L'ordinateur et l'adaptateur USB ou la batterie portable USB sont-ils branchés aux ports corrects ?**

- Branchez votre ordinateur au port [USB].
- Branchez votre adaptateur USB ou la batterie portable USB au port [5V DC IN].

● **L'alimentation est-elle suffisante ?**

Si le message « power low » est affiché en dessous du témoin de statut de connexion sur l'écran Device List du logiciel Control Center, cela signifie que le courant d'alimentation est insuffisant.

- Si vous alimentez ce produit via un bus USB, veillez à utiliser uniquement le câble USB fourni.
- Branchez un adaptateur USB ou une batterie portable USB disponibles dans le commerce au port [5V DC IN]. Utilisez un adaptateur USB ou une batterie portable USB produisant un courant d'au moins 5 V CC et 1,5 A.

● **La connexion avec le logiciel Control Center a-t-elle été rompue ?**

Si seul le bouton [ ] sur le panneau supérieur de cette unité est allumé en blanc, cela indique que ce produit est sous tension, mais que la connexion avec le logiciel Control Center a été rompue.

- Débranchez et rebranchez le câble USB, ou relancez Control Center.

## Dépannage (alimentation)

### Impossible de mettre l'unité sous tension

---

● **L'ordinateur est peut-être hors tension**

Si vous alimentez ce produit via le bus USB, l'ordinateur doit être sous tension.

## Dépannage (paramètres sur cette unité)

### La pédale/le commutateur au pied ne fonctionne pas de manière normale

---

- **Utilisez-vous une pédale/un commutateur au pied d'un fabricant autre que Yamaha ?**  
Utilisez une pédale et un commutateur au pied FC7/FC5 de Yamaha, disponibles en option.
- **Les paramètres du mode Volume/Switch de la pédale sont peut-être mal réglés.**  
Changez les réglages des paramètres de la pédale avec le logiciel Control Center.

## **Le curseur motorisé ne fonctionne pas normalement**

---

● **Le curseur motorisé est peut-être désactivé**

Pour pouvoir utiliser le curseur motorisé, vous devez l'activer dans le logiciel Control Center.

● **Le fonctionnement du curseur motorisé est imprécis**

Calibrez le curseur avec le logiciel Control Center.

**AVIS**

- Ne touchez pas le curseur pendant que le calibrage est en cours.

● **Le curseur manque de sensibilité tactile ou est trop sensible**

Réglez la sensibilité tactile du curseur avec le logiciel Control Center.

## **Les voyants DEL et les écrans sont trop sombres ou trop lumineux**

---

- **Le réglage de luminosité des voyants DEL et de l'écran LCD est peut-être trop élevé ou trop bas**  
Ajustez la luminosité des voyants DEL et de l'écran LCD avec le logiciel Control Center.

## **Désactivation du lancement automatique de l'Explorateur (uniquement pour Windows)**

Si vous utilisez un ordinateur tournant sous Windows, l'Explorateur pourrait s'ouvrir automatiquement quand vous connectez ce produit à l'ordinateur, selon les réglages.

Pour éviter l'ouverture automatique de l'Explorateur, désactivez la fonction d'ouverture automatique pour les disques amovibles dans les paramètres Windows.

## Montage d'un support disponible dans le commerce à ce produit

Vous pouvez utiliser les orifices sur le dessous de ce produit pour le monter sur un support disponible dans le commerce, comme un panneau ou un pied. Lisez et suivez les consignes ci-dessous lors du montage.

### AVIS

- Veuillez à serrer fermement les vis, de sorte qu'elles ne se desserrent pas.

### Dessous de l'unité

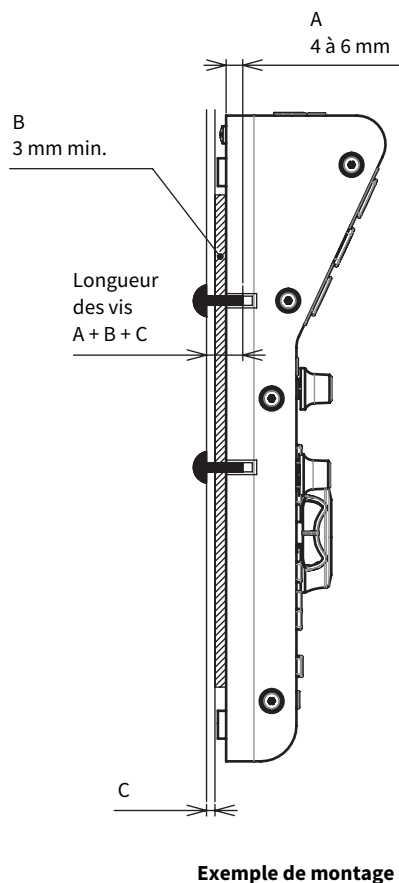
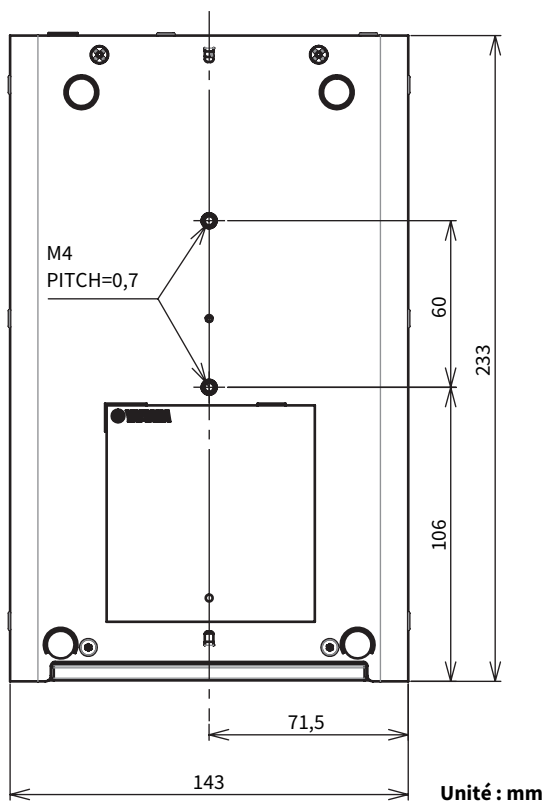

A	Profondeur d'insertion des vis dans cette unité : 4 à 6 mm
B	Épaisseur de l'entretoise nécessaire pour éviter un contact avec les pieds en caoutchouc et les vis protubérantes : 3 mm min.
C	Épaisseur du support à monter

# Spécifications

## Spécifications générales

### Prises

---

- |                      |               |
|----------------------|---------------|
| • Port [USB]         | USB de type C |
| • Port [5V DC IN]    | USB de type C |
| • Prise [FOOT PEDAL] | Jack TRS      |

### Généralités

---

- |                                      |  |
|--------------------------------------|--|
| • Courant d'alimentation             | 5 V/1,5 A  |
| • Consommation                       | 7,5 W  |
| • Dimensions (sans le pied)          | 144 × 61 × 234 mm (largeur × hauteur × profondeur) |
| • Poids                              | 1,1 kg   |
| • Plage de température d'utilisation | 0 à 40°C   |
| • Plage de température de rangement  | -20 à 60°C   |

### Accessoires

---

- |   |   |
|---|---|
| • Câble USB 2.0 de Type-C vers Type-C (1,5 m) | 1 |
| • Support                                     | 1 |
| • CC1 Guide de sécurité                       | 1 |
| • CC1 Guide de démarrage                      | 1 |
| • Cubase AI License Card                      | 1 |

\* Le contenu de ce guide s'applique aux dernières caractéristiques techniques connues à la date de publication. La version la plus récente des manuels peut être téléchargée sur le site internet de Yamaha.

# Annexe

## Software License and Copyrights

### The MIT License (MIT)

Permission is hereby granted, free of charge, to any person obtaining a copy of this software and associated documentation files (the "Software"), to deal in the Software without restriction, including without limitation the rights to use, copy, modify, merge, publish, distribute, sublicense, and/or sell copies of the Software, and to permit persons to whom the Software is furnished to do so, subject to the following conditions:

The above copyright notice and this permission notice shall be included in all copies or substantial portions of the Software.

THE SOFTWARE IS PROVIDED "AS IS", WITHOUT WARRANTY OF ANY KIND, EXPRESS OR IMPLIED, INCLUDING BUT NOT LIMITED TO THE WARRANTIES OF MERCHANTABILITY, FITNESS FOR A PARTICULAR PURPOSE AND NONINFRINGEMENT. IN NO EVENT SHALL THE AUTHORS OR COPYRIGHT HOLDERS BE LIABLE FOR ANY CLAIM, DAMAGES OR OTHER LIABILITY, WHETHER IN AN ACTION OF CONTRACT, TORT OR OTHERWISE, ARISING FROM, OUT OF OR IN CONNECTION WITH THE SOFTWARE OR THE USE OR OTHER DEALINGS IN THE SOFTWARE.

FreeRTOS Kernel V10.5.0

Copyright (C) 2021 Amazon.com, Inc. or its affiliates. All Rights Reserved.

<https://www.FreeRTOS.org>

<https://github.com/FreeRTOS>

Yamaha Global Site  
<https://www.yamaha.com/>

Yamaha Downloads  
<https://download.yamaha.com/>

© 2025 Yamaha Corporation

Published 04/2026 AM-B0