









# AVX

Notice d'emploi du système





# Sommaire

	<b>Consignes de sécurité importantes</b> .....	2
	<b>AVX – Un son parfait sur lequel vous pouvez compter</b> .....	5
	<b>Contenu</b> .....	6
	<b>Vues d'ensemble des produits</b> .....	7
	Récepteur EKP AVX .....	7
	Émetteurs SKM AVX, SKM AVX-S et SK AVX .....	9
	Bloc chargeur USB .....	12
	Micro cravate ME 2 .....	12
	Micro cravate MKE 2 .....	12
	<b>Mise en service des produits</b> .....	13
	Mise en service du récepteur .....	14
	Mise en service de l'émetteur de poche .....	15
	Mise en service des micros cravates .....	16
	Mise en service de l'émetteur main .....	20
	Charger le pack accu .....	21
	<b>Utilisation des produits</b> .....	23
	Allumer/éteindre les appareils .....	23
	Vérifier l'état de charge des packs accus .....	24
	Vérifier le niveau du signal radio .....	25
	Mettre en sourdine l'émetteur de poche ou l'émetteur main SKM AVX-S ..	25
	Appairer le récepteur et l'émetteur .....	26
	Identifier des appareils appairés .....	26
	Afficher ou régler le niveau de sortie audio du récepteur .....	27
	<b>Nettoyage et entretien des produits</b> .....	28
	<b>En cas d'anomalies</b> .....	29
	<b>Caractéristiques techniques</b> .....	30
	Licenses .....	34
	<b>Accessoires</b> .....	36
	<b>Déclarations du fabricant</b> .....	37



## Consignes de sécurité importantes



1. Lisez ces consignes de sécurité et les notices d'emploi des produits.
2. Lisez ces consignes de sécurité et les notices d'emploi des produits et joignez les consignes de sécurité et les notices d'emploi toujours aux produits si vous remettez ces derniers à un tiers.
3. Respectez tous les avertissements.
4. Respectez toutes les instructions.
5. N'utilisez pas les produits à proximité d'eau.
6. N'utilisez pas les produits à proximité de sources de chaleur, telles que des radiateurs, registres de chaleur, fours ou autres appareils (y compris les amplificateurs) générant de la chaleur.
7. Utilisez exclusivement les produits avec le type de source de courant spécifié dans le chapitre «Caractéristiques techniques» en page 30 et sur le bloc secteur.
8. Débranchez les blocs secteurs de la prise de courant,
  - pour complètement débrancher les produits du secteur,
  - en cas d'orage ou
  - en cas de périodes non utilisation prolongées.
9. Veillez à ce que les bloc secteurs
  - soient facilement accessible,
  - soient bien branché dans la prise de courant,
  - soient uniquement utilisé dans la plage de température admissible,
  - ne soient ni couverts ni exposés directement au soleil durant des périodes prolongées afin d'éviter l'accumulation de chaleur.
10. Veillez à ce que personne ne puisse marcher sur les câbles des blocs secteurs ni les écraser, notamment aux points où ils sortent des prises de courant, des blocs secteurs et des produits.
11. N'utilisez que les appareils supplémentaires, accessoires et pièces de rechange recommandés par Sennheiser.
12. Confiez tous les travaux d'entretien à un personnel qualifié. Les travaux d'entretien doivent être effectués lorsque les produits ont été endommagés par exemple en cas de la pénétration de liquide ou d'objets dans les produits, d'une exposition des produits à la pluie, de fonctionnement incorrect ou de chute des produits.
13. **AVERTISSEMENT** : n'exposez pas les produits à la pluie ni à l'humidité en raison du risque d'incendie ou d'électrocution.
14. N'exposez pas les produits aux projections ou aux gouttes d'eau. Ne posez aucun objet contenant de l'eau (p. ex. un vase) sur les produits.





### Consignes de sécurité sur les piles rechargeables lithium-ion



En cas de mauvaise utilisation ou d'utilisation abusive, les piles rechargeables peuvent couler. Dans des cas extrêmes, il y a un risque

- d'explosion,
- de dégagement de feu,
- de dégagement de chaleur,
- de dégagement de fumée ou de gaz.

Sennheiser décline toute responsabilité en cas de mauvaise utilisation ou d'utilisation abusive.



▶ Conservez les piles rechargeables hors de portée des enfants.



▶ Ne rechargez les piles rechargeables qu'avec le chargeur recommandé par Sennheiser.



▶ Respectez la polarité.



▶ Conservez les piles rechargeables de sorte que les terminaux n'entrent pas en contact avec les terminaux d'autres piles rechargeables – risque de court-circuit.



▶ N'exposez pas les piles rechargeables à l'humidité.



▶ Éteignez les produits alimentés par piles rechargeables lorsqu'ils ne sont plus utilisés.



▶ Ne rechargez les piles rechargeables qu'à une température ambiante entre 10 °C et 40 °C.



▶ En cas de non utilisation prolongée, rechargez les piles rechargeables régulièrement (tous les 3 mois environ).



▶ Ne désassemblez et ne déformez pas les piles rechargeables.



▶ N'exposez pas les piles rechargeables à des températures supérieures à +60 °C, par ex. ne les exposez pas au soleil ou ne les jetez pas au feu.



▶ Enlevez immédiatement les piles rechargeables d'un produit manifestement défectueux.



▶ Ne continuez pas à utiliser des piles rechargeables défectueuses.



▶ Utilisez uniquement des piles rechargeables spécifiées par Sennheiser.



▶ Déposez les piles rechargeables usagés dans un point de collecte spécifique, ou rapportez-les à votre revendeur.



▶ Conservez les produits dans un endroit frais et sec (env. 20 °C).



▶ Enlevez les piles rechargeables si vous prévoyez de ne pas utiliser les produits pendant une période prolongée.



### Utilisation conforme aux directives

Les microphones, les émetteurs et le récepteur ainsi que les accessoires du système Sennheiser AVX peuvent être combinés entre eux et sont spécialement conçus pour la prise de son lors des enregistrements vidéo en intérieur.

Pour que la parole, la musique et le chant soient transmis dans la meilleure qualité possible, le récepteur doit, comme décrit dans la présente notice, être raccordé à une caméra vidéo ou à un appareil photo reflex numérique avec fonction d'enregistrement vidéo.

Les produits peuvent être utilisés commercialement.

L'utilisation conforme aux directives implique :

- que vous ayez lu et compris ces consignes de sécurité et les notices d'emploi des produits.
- que vous n'utilisiez les produits que dans les conditions décrites dans ces consignes de sécurité et dans les notices d'emploi.

Est considérée comme non conforme aux directives toute utilisation différente de celle définie dans les notices d'emploi des produits.

Sennheiser décline toute responsabilité en cas de mauvaise utilisation ou d'utilisation abusive des produits et de leurs accessoires.



## AVX – Un son parfait sur lequel vous pouvez compter

L'AVX est le système de microphone sans fil numérique qu'il faut à vos projets de film et idéal pour une utilisation soit sur une caméra vidéo, soit sur un appareil photo reflex numérique.

Sa transmission numérique se configure de façon entièrement automatique, ce qui fait de la recherche de fréquences radio une chose appartenant au passé. Le récepteur ultracompact tourne autour de son connecteur XLR pour éviter tout choc avec d'autres éléments montés sur votre caméra. Il s'allume et s'éteint automatiquement avec votre caméra, économisant ainsi la batterie. L'AVX s'adapte parfaitement à la sensibilité d'entrée de votre caméra sans avoir à régler le niveau audio sur le microphone. Des vidéos professionnelles de mariage aux documentaires, des micros-trottoirs aux vidéos d'entreprise, l'AVX fait en sorte que vous puissiez vous concentrer sur la créativité.

- Configuration très rapide
- Récepteur s'enfichant directement sur l'entrée audio XLR
- Récepteur ultracompact
- Récepteur s'allumant et s'éteignant avec l'alimentation fantôme P48
- Plage dynamique optimisée
- Gestion automatique des fréquences
- Cryptage AES 256
- Bande sans licence des 1,9 GHz
- Accessoires inclus pour l'emploi sur appareil photo reflex numérique
- Boîtier en métal
- Fabriqué en Allemagne



# Contenu

Contenu	Lavalier Set	Lavalier Set Pro	Handheld Set	Combo Set <sup>1</sup>
	AVX-ME 2	AVX-MKE 2	AVX-835	AVX-MMD 42-1
Récepteur EKP AVX	1	1	1	1
Émetteur de poche SK AVX	1	1	–	1
Micro cravate ME 2	1	–	–	1
Micro cravate MKE 2	–	1	–	–
Émetteur main SKM AVX-S (avec commutateur Mute) avec tête de micro MMD 835-1 (cardioïde)	–	–	1	–
Émetteur main SKM AVX (sans commutateur Mute) avec tête de micro MMD 42-1 (omni)	–	–	–	1
Pack accu BA 10	–	–	1	1
Pack accu BA 20	1	1	1	1
Pack accu BA 30	1	1	–	1
Adaptateur EKP AVX	1	1	1	1
Bloc secteur NT 5-10U	1	1	1	1
Câble adaptateur CI 400	1	1	1	1
Pince microphone pour émetteur main	–	–	1	1
Étui	1	1	1	1

<sup>1</sup> uniquement disponible aux États-Unis





## Vues d'ensemble des produits

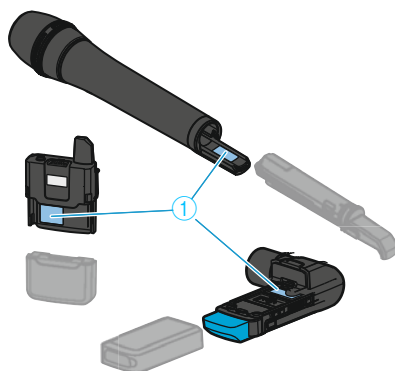

Les émetteurs et le récepteur sont disponibles en différentes variantes pays :

- Variante pays -3 pour l'Europe, le Moyen-Orient et l'Australie
- Variante pays -4 pour l'Amérique du Nord, l'Amérique centrale et l'Amérique du Sud (sauf le Brésil)
- Variante pays -5 pour le Japon
- Variante pays -6 pour Taïwan
- Variante pays -6 pour le Brésil

Vous trouverez la variante pays sur l'emballage et sur la plaque signalétique ①, comme représenté à gauche.

► N'utilisez que la variante pays autorisée sur le lieu d'exploitation.

► Ne combinez jamais les appareils de différentes variantes pays entre eux.

## Récepteur EKP AVX

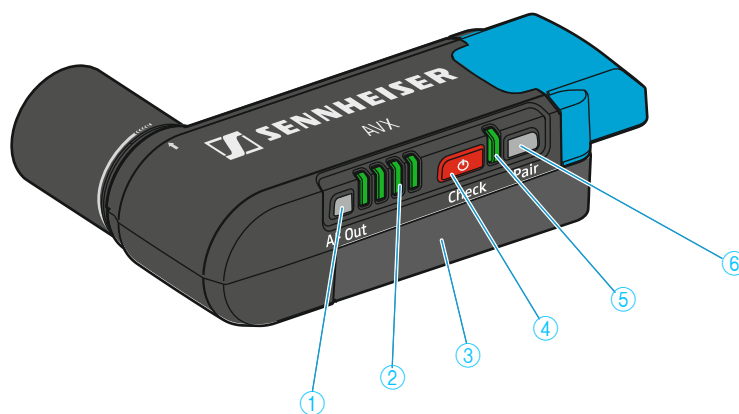

① Touche **AF Out**

② Affichage LED à quatre niveaux



③ Pack accu BA 20

④ Touche **On/Off/Check**

pour afficher et régler le niveau de sortie audio (voir page 27)

Si la touche **On/Off/Check** a été appuyée, l'affichage LED s'allume en vert pour indiquer l'autonomie restante du pack accu BA 20 du récepteur (voir page 24). Si la touche **AF Out** a été appuyée, l'affichage LED s'allume en rouge pour indiquer le niveau de sortie audio (voir page 27).

Si la LED droite de l'affichage LED clignote en rouge, cela indique que le pack accu BA 20 du récepteur n'offre qu'une autonomie maximale de 15 minutes.

Pour les détails, voir page 8.

Appuyer brièvement pour allumer le récepteur (voir page 23) ou pour afficher l'état de charge du pack accu (voir page 24).

Appuyer longuement pour éteindre le récepteur (pour les détails, voir page 23).



- ⑤ LED de statut
- \* s'allume en vert La liaison radio avec l'émetteur est établie. Le pack accu de l'émetteur reçu dispose d'une capacité suffisante.
  - \* \* \* \* clignote en vert La touche **Pair** a été appuyée brièvement. L'émetteur appairé est en cours d'identification.
  - \* \* \* \* clignote alternativement en vert et en rouge La touche **Pair** a été appuyée longuement. Le récepteur établit une liaison radio avec un émetteur dont la touche **Pair** a également été appuyée longuement.
  - \* s'allume en jaune L'émetteur reçu a été mis en sourdine à l'aide de son commutateur **Mute**.
  - \* \* \* \* clignote en rouge Le pack accu de l'émetteur reçu n'offre qu'une autonomie maximale de 15 minutes.
  - \* s'allume en rouge Pas de liaison radio avec un émetteur.

⑥ Touche **Pair** Appuyer brièvement pour identifier le récepteur appairé (voir page 26). Appuyer longuement pour changer l'appairage (voir page 26).

⑦ Connecteur XLR-3 pivotant pour le raccordement à la caméra ou à l'appareil photo reflex numérique. Le récepteur peut pivoter d'un angle maximal de 320°.

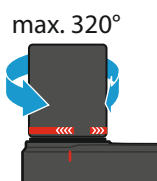

⑧ Adaptateur EKP AVX L'adaptateur EKP AVX consiste en un adaptateur griffe de flash et un clip de ceinture. Le clip de ceinture permet de fixer le récepteur à une ceinture ou à une sacoche (voir page 15). L'adaptateur griffe de flash permet de fixer le récepteur sur la griffe de flash d'un appareil photo reflex numérique. Le récepteur peut ensuite être raccordé à l'appareil photo reflex numérique à l'aide du câble adaptateur CI 400 (voir page 14).

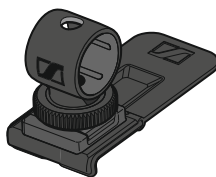

**Pack accu BA 20 pour le récepteur EKP AVX**

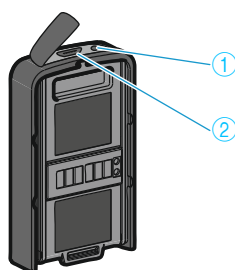

- ① LED d'état de charge
  - \* s'allume en vert : Le pack accu est complètement chargé.
  - \* s'allume en rouge : Le pack accu est en cours de chargement.
- ② Prise micro USB pour le chargement du pack accu (voir page 21)



## Émetteurs SKM AVX, SKM AVX-S et SK AVX

### Émetteurs à main SKM AVX et SKM AVX-S

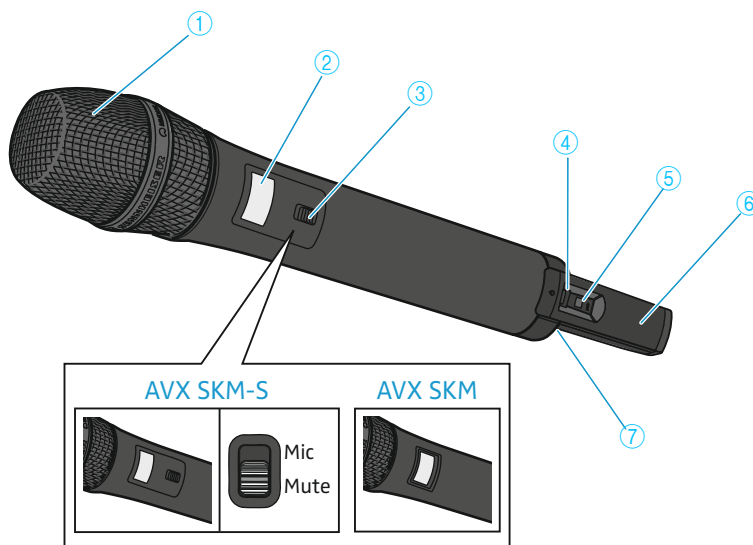

① Tête de micro dévissable

Pour les détails, voir page 21.

② Écran

Pour les détails, voir page 11.

③ Commutateur **MUTE**

pour mettre en sourdine l'émetteur main SKM AVX-S (pour les détails, voir page 25)

④ Touche **On/Off** avec LED de statut

Pousser brièvement pour allumer l'émetteur main. Pousser longuement pour éteindre l'émetteur main (pour les détails, voir page 24).

✱ s'allume en vert

La liaison radio avec le récepteur est établie. Le pack accu de l'émetteur main dispose d'une capacité suffisante.

✱ ✱ ✱ ✱...  
clignote en vert

La touche **Pair** a été appuyée brièvement. Les appareils appairés sont en cours d'identification.

✱ ✱ ✱ ✱...  
clignote alternativement en vert et en rouge

La touche **Pair** a été appuyée longuement. L'émetteur main établit une liaison radio avec un récepteur dont la touche **Pair** a également été appuyée longuement.

✱ s'allume en jaune

L'émetteur main SKM AVX-S a été mis en sourdine à l'aide de son commutateur **Mute**. De plus, **Muted** ☒ apparaît sur l'écran.

✱ ✱ ✱ ✱...  
clignote en rouge

Le pack accu de l'émetteur main n'offre qu'une autonomie maximale de 15 minutes.

✱ s'allume en rouge

Pas de liaison radio avec un récepteur. De plus, **No Link** △ apparaît sur l'écran.

⑤ Touche **Pair**

Appuyer brièvement pour identifier le récepteur appairé (voir page 26). Appuyer longuement pour changer l'appairage (voir page 26).

⑥ Antenne

**i** Ne couvrez pas l'antenne lors de la transmission pour éviter une réduction de la portée de transmission.

⑦ Pack accu BA 10

Pour les détails, voir page 10.

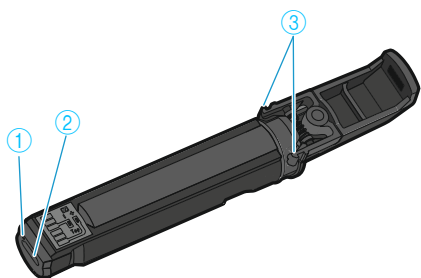

### Pack accu BA 10 pour les émetteurs main SKM AVX et SKM AVX-S

- ① LED d'état de charge
  - \* s'allume en vert : Le pack accu est complètement chargé.
  - \* s'allume en rouge : Le pack accu est en cours de chargement.
- ② Prise micro USB
- ③ Touches de déverrouillage

pour le chargement du pack accu (voir page 21)

Enfoncer simultanément pour retirer le pack accu de l'émetteur main.

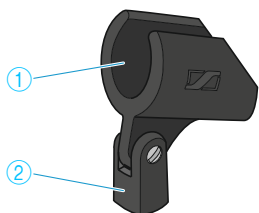

### Pince microphone pour les émetteurs main

- ① Pince microphone
- ② Filetage

pour la fixation de l'émetteur main

pour visser la pince microphone sur un pied

### Émetteur de poche SK AVX

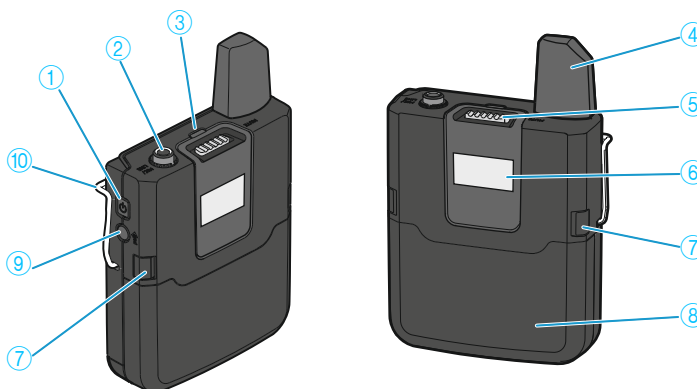

- ① Touche On/Off

Appuyer brièvement pour allumer l'émetteur de poche.  
Appuyer longuement pour éteindre l'émetteur de poche (pour les détails, voir page 23)

- ② Prise jack 3,5 mm Mic/Line

pour raccorder le micro cravate

- ③ LED de statut

\* s'allume en vert

La liaison radio avec le récepteur est établie. Le pack accu de l'émetteur de poche dispose d'une capacité suffisante.

\* \* \* \* \*  
clignote en vert

La touche **Pair** a été appuyée brièvement. Les appareils appairés sont en cours d'identification (pour les détails, voir page 26).

\* \* \* \* \*  
clignote alternativement en vert et en rouge

La touche **Pair** a été appuyée longuement. L'émetteur de poche établit une liaison radio avec un récepteur dont la touche **Pair** a également été appuyée longuement (pour les détails, voir page 26).

\* s'allume en jaune

L'émetteur de poche a été mis en sourdine à l'aide de son commutateur **Mute**. De plus, **Muted** ✕ apparaît sur l'écran (pour les détails, voir page 25).

\* \* \* \* \*  
clignote en rouge

Le pack accu de l'émetteur de poche n'offre qu'une autonomie maximale de 15 minutes.

\* s'allume en rouge

Pas de liaison radio avec un récepteur. De plus, **No Link** △ apparaît sur l'écran.



- ④ Antenne
- ⑤ Commutateur **Mute**
- ⑥ Écran
- ⑦ Touches de déverrouillage
- ⑧ Pack accu BA 30
- ⑨ Touche **Pair**
- ⑩ Clip de ceinture

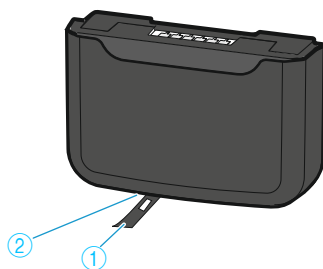

**i** Ne couvrez pas l'antenne lors de la transmission pour éviter une réduction de la portée de transmission.

pour mettre en sourdine l'émetteur de poche (pour les détails, voir page 25)

Pour les détails, voir page 11.

Enfoncer simultanément pour retirer le pack accu de l'émetteur de poche.

Pour les détails, voir page 11.

Appuyer brièvement pour identifier le récepteur appairé (voir page 26).

Appuyer longuement pour changer l'appairage (voir page 26).

Pour les détails, voir page 16.

### Pack accu BA 30 pour l'émetteur de poche SK AVX

- ① Cache de protection couvre la prise micro USB pour le chargement du pack accu (voir page 21)
- ② LED d'état de charge
  - \* s'allume en vert : Le pack accu est complètement chargé.
  - \* s'allume en rouge : Le pack accu est en cours de chargement.

### Affichages des émetteurs

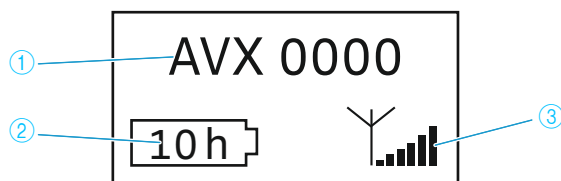

- ① Nom de la liaison radio
- ② Autonomie restante approximative du pack accu
- ③ Affichage à 6 segments du niveau du signal radio

Le nom de la liaison radio se compose de « AVX » suivi des quatre derniers chiffres du numéro de série du récepteur appairé. Vous trouvez le numéro de série du récepteur sur la plaque signalétique sous le pack accu.

Vous ne pouvez pas changer le nom de la liaison radio.

Pour les détails, voir page 25.

affiche l'intensité du signal radio transmis au niveau du récepteur



## Bloc chargeur USB

Le bloc chargeur USB NT 5-10U vous permet de charger les packs accus BA 10 (émetteur main), BA 20 (récepteur) ou BA 30 (émetteur de poche).

**i** Vous pouvez charger les packs accus BA 10, BA 20 et BA 30 comme suit :

- avec le bloc chargeur USB NT 5-10U de Sennheiser
- avec un bloc chargeur USB quelconque
- via le port USB d'un ordinateur
- via un concentrateur USB à alimentation externe
- via une banque d'alimentation USB (powerbank)

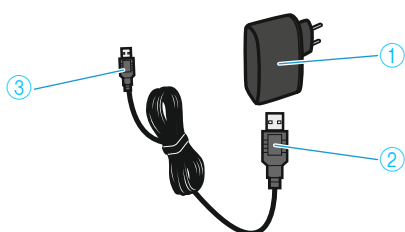

- |   |   |
|---|---|
| ① Bloc chargeur USB NT 5-10U (spécifique au pays) | pour le chargement des packs accus        |
| ② Connecteur USB de type A                        | pour le raccordement au bloc chargeur USB |
| ③ Connecteur micro USB                            | pour le raccordement à un pack accu       |

## Micro cravate ME 2

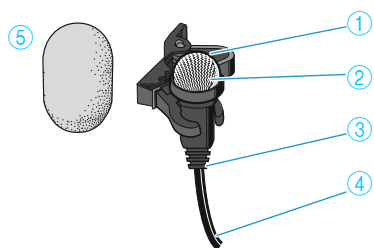

- |                                 |  |
|---------------------------------|--|
| ① Clip                          | pour la fixation du micro cravate aux vêtements                                      |
| ② Capsule de microphone         | avec directivité omnidirectionnelle  |
| ③ Protection anti-plierie       | pour éviter des dommages au câble  |
| ④ Câble de raccordement (1,6 m) | avec connecteur jack 3,5 mm verrouillable pour le raccordement à l'émetteur de poche |
| ⑤ Bonnette anti-vent en mousse  | pour une réduction des bruits de vent de 10 dB                                       |

## Micro cravate MKE 2

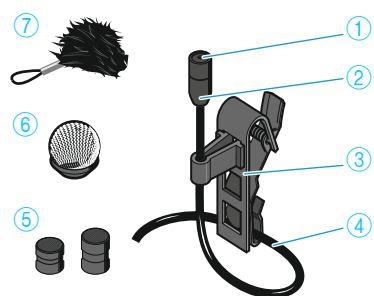

- |                                  |   |
|----------------------------------|---|
| ① Capsule de microphone          | avec directivité omnidirectionnelle   |
| ② Protection anti-plierie        | pour éviter des dommages au câble   |
| ③ Pince                          | pour la fixation du micro cravate aux vêtements   |
| ④ Câble de raccordement (1,6 m)  | avec connecteur jack 3,5 mm verrouillable pour le raccordement à l'émetteur de poche  |
| ⑤ Capuchons réponse en fréquence | pour optimiser le son   |
| ⑥ Bonnette anti-vent en métal    | pour une réduction des bruits de vent de 20 dB  |
| ⑦ Bonnette anti-vent à poils     | pour une réduction des bruits de vent de 10 dB supplémentaires ; avec dragonne élastique pour une fixation sûre de la bonnette sur le micro cravate |



## Mise en service des produits

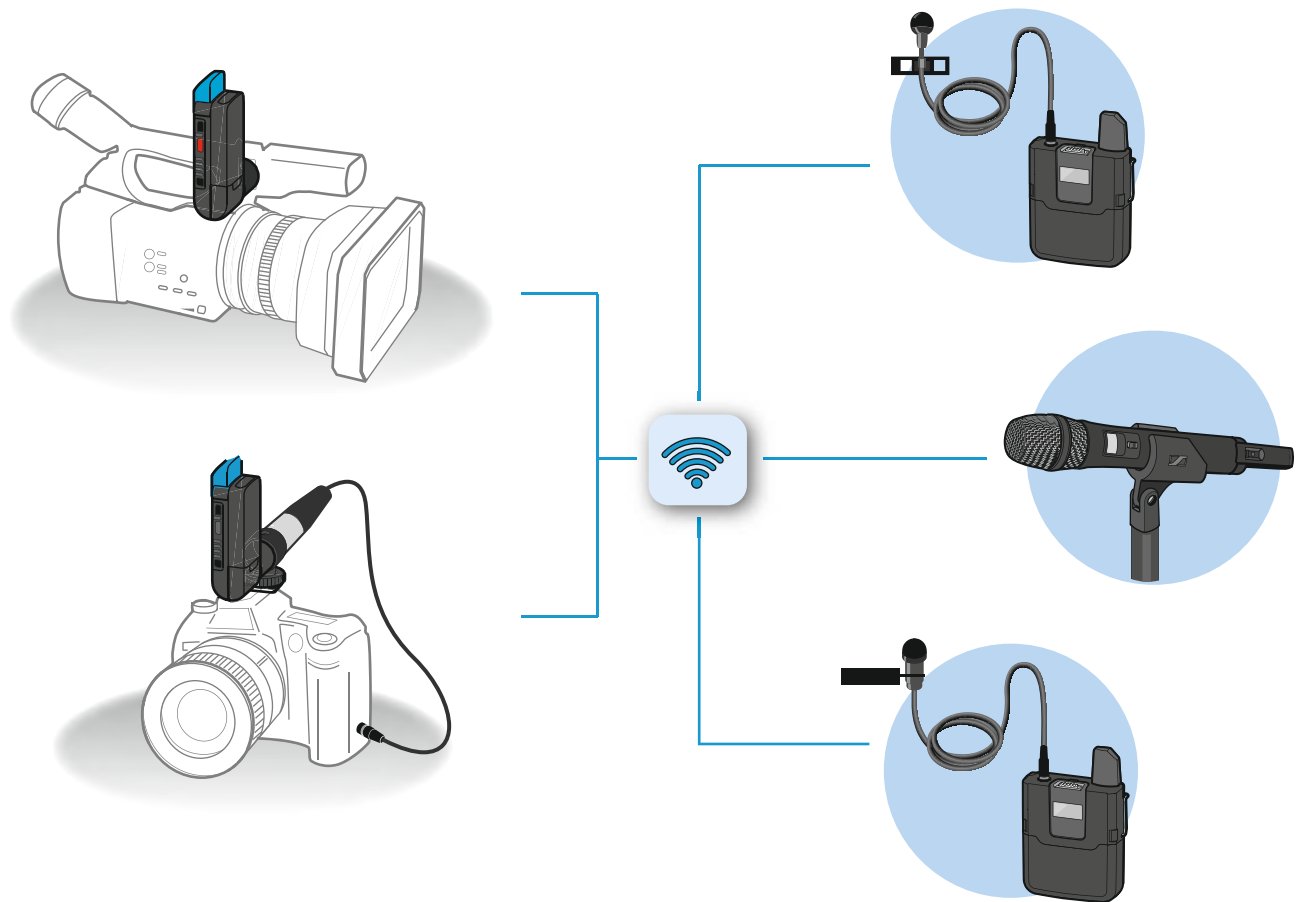

### Éviter les sources d'interférences

Les appareils de la série AVX, de par leur gestion automatique des interférences, sont en mesure d'éviter à tout moment les interférences en sélectionnant automatiquement des fréquences libres dans toute la bande des 1,9 GHz. Néanmoins, le nombre de liaisons radio utilisables diminue en cas de sources d'interférences actives à proximité des appareils.

- ▶ Respectez donc une distance suffisante par rapport aux sources d'interférences fonctionnant dans la bande des 1,9 GHz.

Les sources d'interférences possibles sont par exemples les stations de base des téléphones DECT.

Le WiFi, le Bluetooth, les systèmes Sennheiser ew D1, les télécommandes et casques à infrarouge et les liaisons radio UHF (par ex. Sennheiser evolution wireless G3) **ne constituent pas de sources d'interférences**. Il n'est donc pas nécessaire de respecter une distance par rapport à un tel équipement.

### Ligne de visée directe

Les murs et les autres obstacles réduisent la portée de transmission. C'est pourquoi il est conseillé de toujours avoir une ligne de visée directe entre l'antenne émettrice et l'antenne réceptrice d'une liaison radio.



## Mise en service du récepteur

Le récepteur peut pivoter d'un angle maximal de 320° autour de son connecteur XLR-3.

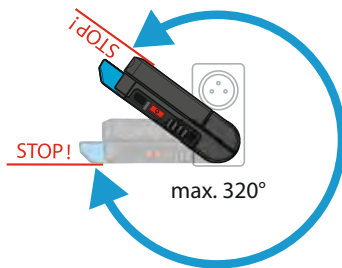

### Monter le récepteur sur une caméra

Pour monter le récepteur sur une caméra, procédez comme suit :

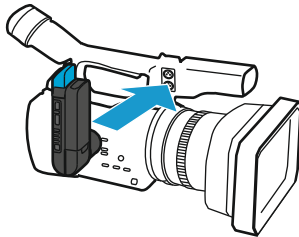

- ▶ Branchez le connecteur XLR-3 pivotable du récepteur sur l'entrée audio XLR-3 de votre caméra.

Si votre caméra dispose d'une entrée audio XLR-3 avec alimentation fantôme P48, le récepteur s'allume et s'éteint automatiquement avec la caméra – pourvu que l'alimentation fantôme s'allume et s'éteigne automatiquement avec la caméra.

- ▶ Faites pivoter le récepteur dans une position où il ne gêne pas pendant le tournage et veillez à ce qu'il ait, si possible, une ligne de visée directe entre le récepteur et l'émetteur.

### Monter le récepteur sur un appareil photo reflex numérique

Pour monter le récepteur sur un appareil photo reflex numérique, utilisez l'adaptateur EKP AVX fourni. L'adaptateur consiste en un adaptateur griffe de flash et un clip de ceinture.



- ▶ Dévissez la vis de blocage.

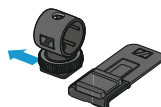

- ▶ Retirez l'adaptateur griffe de flash du clip de ceinture.

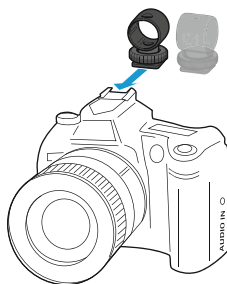

- ▶ Faites glisser l'adaptateur griffe de flash dans la griffe de flash de votre appareil photo reflex numérique comme représenté à gauche.

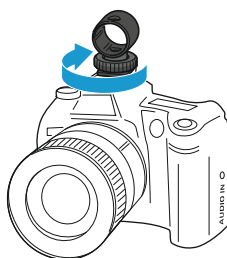

- ▶ Vissez l'adaptateur griffe de flash sur la griffe de flash à l'aide de la vis de blocage.



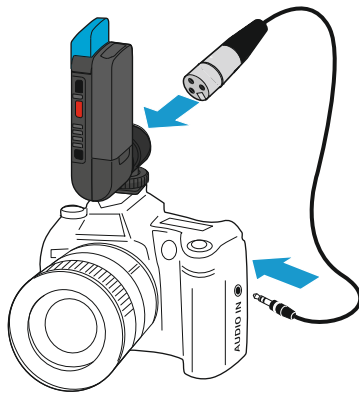

- ▶ Insérez le connecteur XLR-3 pivotable du récepteur dans l'adaptateur griffe de flash.
- ▶ Branchez la prise XLR-3 du câble adaptateur CI 400 fourni sur le connecteur XLR-3 du récepteur.
- ▶ Branchez le connecteur jack 3,5 mm du câble adaptateur CI 400 sur l'entrée audio 3,5 mm de l'appareil photo reflex numérique.

### Fixer le récepteur à l'aide du clip de ceinture

Vous pouvez utiliser le clip de ceinture pour fixer le récepteur, par exemple à une ceinture ou à la sacoche pour caméra.

Procédez comme suit :

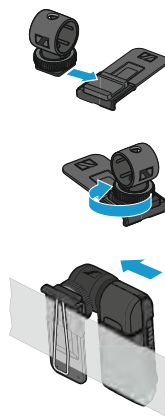

- ▶ Faites glisser l'adaptateur griffe de flash dans le clip de ceinture.
- ▶ Vissez l'adaptateur griffe de flash sur le clip de ceinture à l'aide de la vis de blocage.
- ▶ Insérez le connecteur XLR-3 pivotable du récepteur dans l'adaptateur griffe de flash.
- ▶ Fixez le récepteur à l'aide du clip de ceinture à une sacoche pour caméra ou à une ceinture

## Mise en service de l'émetteur de poche

### Retirer/insérer le pack accu

Vous pouvez alimenter l'émetteur de poche avec le pack accu BA 30 fourni. Le pack accu doit être chargé avant sa première utilisation. Vous n'avez pas besoin de retirer le pack accu de l'émetteur de poche pour le charger.

**i** Avant d'utiliser l'émetteur de poche pour la première fois, retirez la feuille de protection de son pack accu.

Pour retirer le pack accu de l'émetteur de poche :

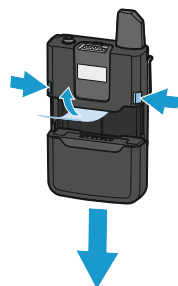

- ▶ Enfoncez simultanément les deux touches de déverrouillage et tirez le pack accu hors de l'émetteur de poche.
- ▶ Retirez la feuille de protection.

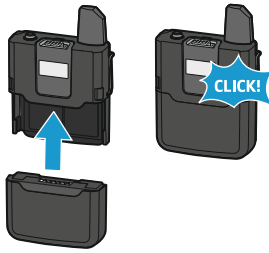

Pour insérer le pack accu dans l'émetteur de poche :

- ▶ En respectant l'orientation correcte du pack accu, faites-le glisser dans l'émetteur de poche.  
Le pack accu s'enclenche avec un clic audible.

### Fixer l'émetteur de poche aux vêtements

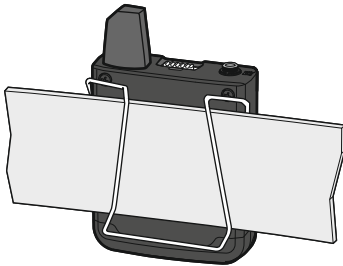

- ▶ Utilisez le clip de ceinture pour fixer l'émetteur de poche aux vêtements.
  - L'antenne de l'émetteur de poche ne devrait pas être touchée ou couverte lors de la transmission afin de ne pas réduire la portée de transmission.
  - Veillez, si possible, à une ligne de visée directe entre l'antenne de l'émetteur de poche et l'antenne réceptrice.

### Raccorder le micro cravate à l'émetteur de poche

Ne raccordez que l'un des micros cravates recommandés par Sennheiser à l'émetteur de poche. Ces microphones sont optimisés pour une utilisation avec l'émetteur de poche.

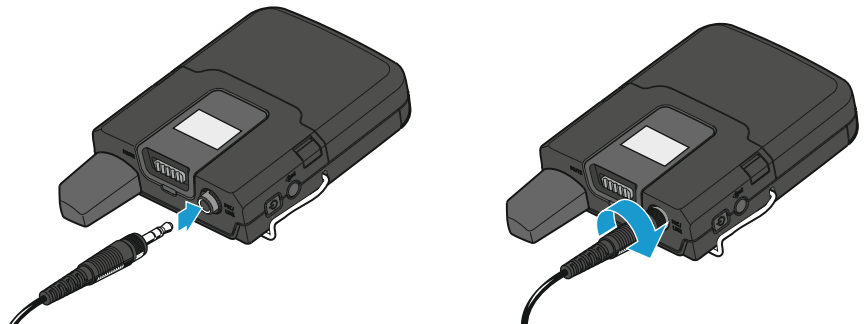

- ▶ Branchez le connecteur jack du micro cravate dans la prise jack 3,5 mm **Mic/Line** de l'émetteur de poche.
- ▶ Vissez l'écrou-raccord du connecteur jack.

## Mise en service des micros cravates

### Mise en service du micro cravate MKE 2

Le micro cravate MKE 2, livré avec l'ensemble Lavalier Set Pro, satisfait aux critères les plus exigeants au plan de la qualité sonore et de la robustesse.

#### Utiliser les capuchons réponse en fréquence

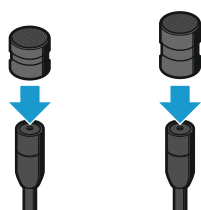

Les capuchons réponse en fréquence fournis vous permettent d'accentuer la réponse dans les aigus du MKE 2 et d'optimiser la qualité de vos prises de son. Utilisez ces capuchons si le son est trop étouffé ou si vous souhaitez améliorer l'intelligibilité de la parole.

- ▶ Faites glisser le capuchon de votre choix sur la capsule de micro jusqu'à ce qu'il s'enclenche avec un clic audible.
  - Le capuchon réponse en fréquence MZC 2-1 (court) donne une légère accentuation des aigus.
  - Le capuchon réponse en fréquence MZC 2-2 (long) donne une accentuation plus forte des aigus.



### Utiliser la bonnette anti-vent

Nous vous recommandons d'utiliser une bonnette anti-vent appropriée afin d'éviter les bruits de vent indésirables lors de vos prises de son.

Le MKE 2 est livré avec une bonnette anti-vent en métal et une bonnette anti-vent à poils. La bonnette en métal réduit les bruits de vent jusqu'à 20 dB et la bonnette à poils offre une réduction supplémentaire des bruits de vent jusqu'à 10 dB.

Vous ne pouvez utiliser la bonnette anti-vent à poils qu'en combinaison avec la bonnette anti-vent en métal.

Pour utiliser la bonnette anti-vent en métal :

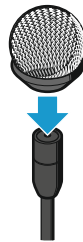

- ▶ Faites glisser la bonnette anti-vent en métal sur la capsule de micro du MKE 2.

Le microphone est prêt à l'emploi. Vous pouvez le fixer aux vêtements à l'aide du clip (voir page 18).

Pour utiliser la bonnette anti-vent à poils :

- ▶ Si vous utilisez déjà la bonnette anti-vent en métal ou un capuchon réponse en fréquence, retirez la bonnette ou le capuchon de la capsule de micro.
- ▶ Élargissez la dragonne en déplaçant le petit tube en direction de la bonnette à poils. Faites attention à ne pas retirer par erreur le petit tube de la dragonne.
- ▶ Faites passer le microphone à travers la dragonne de la bonnette à poils. La dragonne entoure de façon lâche le câble de raccordement du MKE 2.

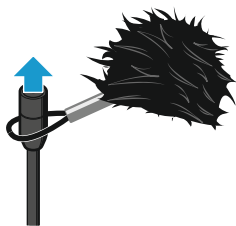

- ▶ Faites glisser la bonnette anti-vent en métal sur la capsule de micro.



- ▶ Élargissez doucement l'ouverture de la bonnette à poils et faites-la glisser sur la bonnette en métal du microphone. Veillez à ce que la bonnette à poils couvre complètement la bonnette en métal.



- ▶ Utilisez le petit tube pour bien serrer la dragonne autour du câble de raccordement. La dragonne assure une fixation sûre de la bonnette à poils sur le micro cravate.



### Fixer le micro cravate aux vêtements

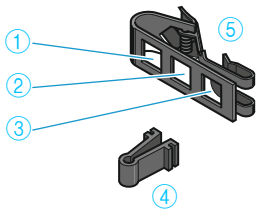

Le MKE 2 est livré avec une pince de fixation qui consiste en deux éléments :

- Support de micro ④
- Pince ⑤ pour la fixation du microphone aux vêtements

La pince dispose de trois trous. L'insertion du support de micro dans l'un des trous de la pince influe sur la pression de contact de la pince et assure ainsi que la pince tient bien en place, quel que soit le tissu du vêtement.

- Trou ①: pour la fixation de la pince aux vêtements faits de tissus très épais et solides
- Trou ②: pour la fixation de la pince aux vêtements faits de tissus moyens
- Trou ③: pour la fixation de la pince aux vêtements faits de tissus très fins

▶ Insérez le câble de raccordement du MKE 2 dans le support de micro comme représenté à gauche.

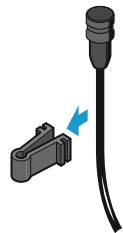

▶ Insérez le support de micro dans le trou souhaité de la pince de fixation. Pour ce faire, comprimez les deux extrémités du support de micro et accrochez-le dans le trou.

Vous pouvez fixer la pince aux vêtements au choix dans le sens vertical ou horizontal. Veillez à insérer le support de micro dans le trou selon l'orientation souhaitée de la pince.

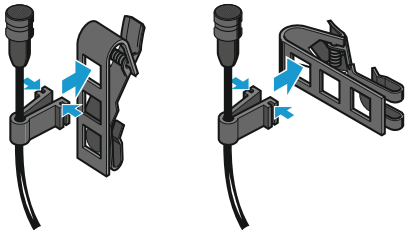

Si vous souhaitez fixer la pince aux vêtements dans le sens vertical :

▶ Passez le câble de raccordement dans le guide-câble de la pince de fixation.

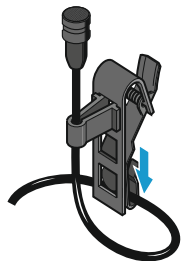

▶ Fixez le microphone aux vêtements (par ex. cravate, revers) à l'aide de la pince.

▶ Posez le câble de raccordement de manière à éviter le bruit produit par frottement sur les vêtements et veillez à ce que le câble de raccordement et l'antenne ne se croisent pas.

▶ Fixez le micro cravate à une distance d'environ 25 cm de la bouche.

Le micro cravate MKE 2 a une directivité omnidirectionnelle. Il n'est donc pas nécessaire de le positionner avec une grande précision.

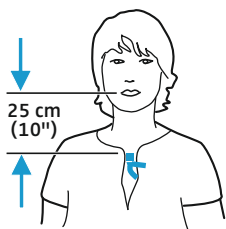



### Mise en service du micro cravate ME 2

Le ME 2, livré avec l'ensemble Lavalier Set, offre une excellente intelligibilité de la parole et est le micro cravate idéal pour les prises de son professionnelles.

#### Utiliser la bonnette anti-vent

Nous vous recommandons d'utiliser une bonnette anti-vent appropriée afin d'éviter les bruits de vent indésirables lors de vos prises de son.

Le ME 2 est livré avec une bonnette anti-vent en mousse qui permet de réduire les bruits de vent jusqu'à 10 dB.

Pour utiliser la bonnette anti-vent en mousse :

- ▶ Faites glisser la bonnette anti-vent en mousse sur la bonnette anti-vent en métal du ME 2.

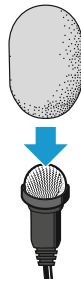

#### Fixer le micro cravate ME 2 aux vêtements

Le micro cravate ME 2 est livré avec un clip.

- ▶ Placez le microphone dans le support de micro du clip.

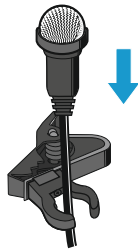

- ▶ Fixez le microphone aux vêtements (par ex. cravate, revers) à l'aide du clip.
- ▶ Posez le câble de raccordement de manière à éviter le bruit produit par frottement sur les vêtements et veillez à ce que le câble de raccordement et l'antenne ne se croisent pas.
- ▶ Fixez le micro cravate à une distance d'environ 25 cm de la bouche.

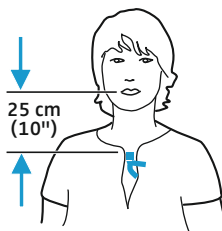

Le micro cravate ME 2 a une directivité omnidirectionnelle. Il n'est donc pas nécessaire de le positionner avec une grande précision.



## Mise en service de l'émetteur main

L'émetteur main est disponible en différents modèles (avec ou sans le commutateur **Mute**) et avec différentes têtes de micro.

**i** Avant d'utiliser l'émetteur main pour la première fois, retirez la feuille de protection de son pack accu.

### Retirer/insérer le pack accu

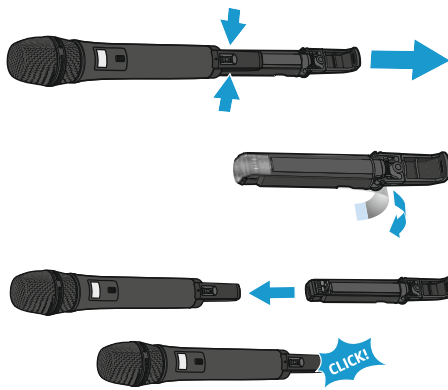

Pour retirer le pack accu :

- ▶ Enfoncez simultanément les deux touches de déverrouillage et tirez le pack accu hors de l'émetteur main.
- ▶ Retirez la feuille de protection.

Pour insérer le pack accu :

- ▶ En respectant l'orientation correcte du pack accu, faites-le glisser dans le corps de l'émetteur main. Le pack accu s'enclenche avec un clic audible.

### Tenir l'émetteur main

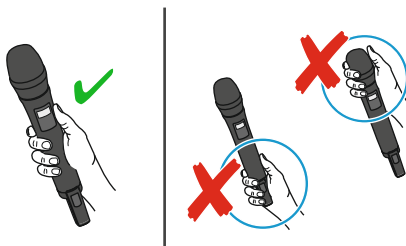

Si vous couvrez l'antenne de l'émetteur main lors de la transmission, la portée sera considérablement réduite. Si vous couvrez la tête de micro lors de la transmission, la directivité du micro est altérée, ce qui peut changer le son.

- ▶ Ne tenez l'émetteur main que par son corps.
- ▶ Tenez l'émetteur main à environ 5–10 cm devant la bouche.



La tête de micro MMD 835-1 a une directivité cardioïde.

- ▶ Avec cette tête de micro, l'émetteur main peut être tenu soit en position vertical devant la bouche, soit légèrement hors axe de la bouche.



La tête de micro MMD 42-1 a une directivité omnidirectionnelle.

- ▶ Il n'est pas nécessaire d'orienter le microphone avec une grande précision vers la bouche. Le microphone peut également être utilisé par plusieurs personnes simultanément.

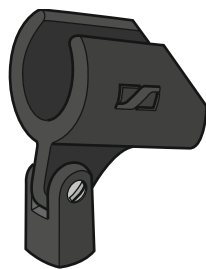

### Fixer l'émetteur main à l'aide de la pince microphone

- ▶ Vissez la pince microphone sur le pied et serrez la vis.
- ▶ Placez l'émetteur main dans la pince microphone.
- ▶ Orientez la pince microphone avec l'émetteur main vers la bouche.

### Changer la tête de micro

Disponible en différents sets, l'émetteur main est livré avec l'une des deux têtes de micro : MMD 835-1 ou MMD 42-1. Vous pouvez dévisser la tête de micro de l'émetteur main et la remplacer par une autre de la série Sennheiser evolution, disposant, par exemple, d'une autre directivité.

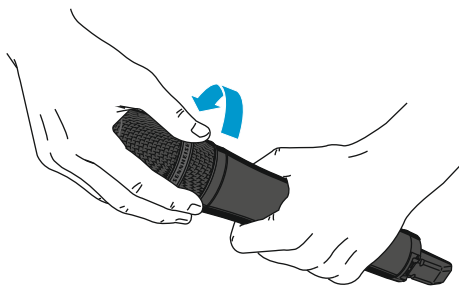

### Charger le pack accu

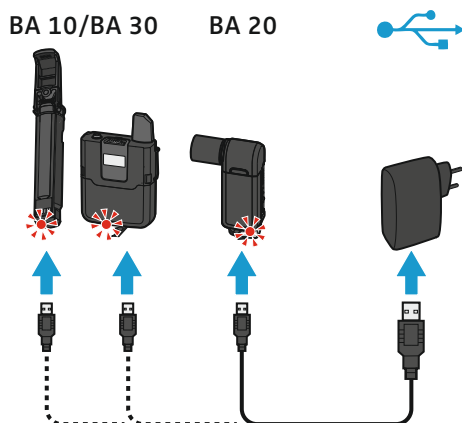

**i** Vous pouvez charger les packs accus BA 10, BA 20 et BA 30 fournis comme suit :

- avec le bloc chargeur USB NT 5-10U de Sennheiser
- avec un bloc chargeur USB usuel du commerce
- via le port USB d'un ordinateur
- via un concentrateur USB à alimentation externe
- via une banque d'alimentation USB (powerbank)

### Charger les pack accus avec le bloc chargeur USB NT 5-10U

Pour charger le pack accu BA 20 du récepteur ou le pack accu BA 30 de l'émetteur de poche, vous n'avez pas besoin de retirer le pack accu de l'appareil. Pour charger le pack accu BA 10 de l'émetteur main :

- ▶ Retirez le pack accu BA 10 de l'émetteur main (voir page 15).
- ▶ Si une cache de protection est disponible sur le pack accu : Ouvrez la cache de protection de la prise micro USB du pack accu et branchez le connecteur micro USB du câble USB sur la prise micro USB du pack accu.

Pour charger le pack accu via le port USB d'un ordinateur ou d'une banque d'alimentation USB (powerbank) :

- ▶ Branchez le connecteur USB du câble USB sur une prise USB de l'ordinateur ou de la banque d'alimentation USB.
- ▶ Allumez l'ordinateur ou la banque d'alimentation USB.



Pour charger le pack accu avec un bloc chargeur USB quelconque ou via un concentrateur USB à alimentation externe :

- ▶ Branchez le connecteur USB du câble USB sur la prise USB du bloc chargeur USB ou du concentrateur USB.
- ▶ Branchez le bloc chargeur USB ou l'alimentation du concentrateur USB sur la prise de courant

La LED d'état de charge du pack accu s'allume en rouge lorsque le pack accu est en cours de chargement. Lorsque le pack accu est complètement chargé, la LED d'état de charge du pack accu s'allume en vert.

Pack accu	Temps de recharge pour une capacité de ...			
	... 30 %	... 60 %	... 75 %	... 100 %
BA 10 (émetteur main)	1:00 h	2:00 h	3:00 h	4:30 h
BA 20 (récepteur)	0:15 h	0:30 h	0:40 h	1:15 h
BA 30 (émetteur de poche)	1:00 h	2:00 h	3:00 h	4:30 h





## Utilisation des produits

Les appareils sont conçus pour une manipulation facile et une mise en service rapide :

- L'émetteur et le récepteur d'un ensemble sont pré-appairés en usine et donc prêts à l'emploi immédiat.
- La gestion automatique des fréquences recherche automatiquement les fréquences libres disponibles sur le site.
- Si une transmission sans fil est perturbée, la gestion automatique des interférences opère une commutation automatique et inaudible vers une fréquence libre.
- Le réglage automatique de la sensibilité du microphone rend superflue tout besoin de réglage manuel.
- Le système garantit toujours une transmission audio parfait – que le son soit très faible ou très fort.

### Allumer/éteindre les appareils

**i** Après la mise en marche, le récepteur et l'émetteur prendront environ 10 secondes pour établir les liaisons radio. Plus les sources d'interférences actives sont nombreux et plus vous allumez des appareils AVX, plus longtemps l'établissement des liaisons radio prendra.

#### Allumer le récepteur

**i** Le récepteur s'allume automatiquement avec la caméra s'il est branché sur une entrée audio XLR-3 avec alimentation fantôme P48 – pourvu que l'alimentation fantôme s'allume automatiquement avec la caméra.

Pour manuellement allumer le récepteur :

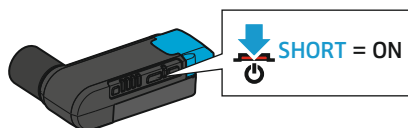

- ▶ Appuyez brièvement sur la touche **On/Off/Check**.  
La LED de statut indique le statut actuel du récepteur (voir page 7). La liaison radio avec le dernier émetteur appairé s'établit automatiquement dès que vous allumez l'émetteur appairé.

#### Éteindre le récepteur

**i** Le récepteur s'éteint automatiquement avec la caméra s'il est branché sur une entrée audio XLR-3 avec alimentation fantôme P48 – pourvu que l'alimentation fantôme s'éteigne automatiquement avec la caméra. La mise hors tension du récepteur peut prendre jusqu'à une minute.

Pour manuellement éteindre le récepteur :

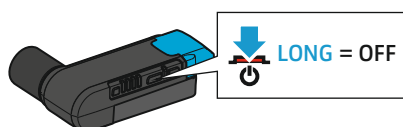

- ▶ Appuyez longuement sur la touche **On/Off/Check**.  
La LED de statut s'éteint.

#### Allumer l'émetteur de poche

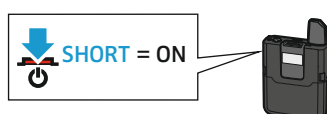

- ▶ Appuyez brièvement sur la touche **On/Off**.  
L'écran et la LED de statut indiquent le statut actuel de l'émetteur de poche (voir page 10 et page 11). La liaison radio avec le dernier récepteur appairé s'établit automatiquement dès que vous allumez le récepteur appairé.



### Éteindre l'émetteur de poche



- ▶ Appuyez longuement sur la touche **On/Off**. L'écran et la LED de statut s'éteignent.

### Allumer l'émetteur main

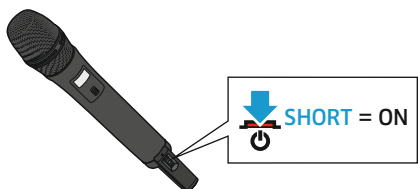

- ▶ Poussez brièvement la touche **On/Off** en direction du corps de l'émetteur main.

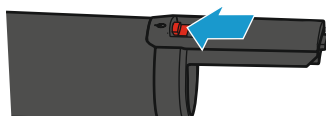

L'écran et la LED de statut indiquent le statut actuel de l'émetteur main (voir page 9 et page 11). La liaison radio avec le dernier récepteur appairé s'établit automatiquement dès que vous allumez le récepteur appairé.

### Éteindre l'émetteur main

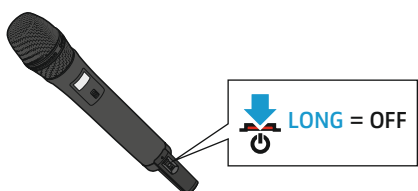

- ▶ Poussez longuement la touche **On/Off** en direction du corps de l'émetteur main.

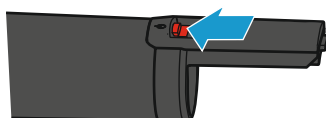

L'écran et la LED de statut s'éteignent.

## Vérifier l'état de charge des packs accus

### Vérifier l'état de charge du pack accu BA 20 du récepteur

Pour afficher l'autonomie restante approximative du pack accu BA 20 du récepteur :

- ▶ Appuyez brièvement sur la touche **On/Off/Check** du récepteur. L'affichage LED à 4 niveaux s'allume en vert pour indiquer l'autonomie restante approximative du pack accu.

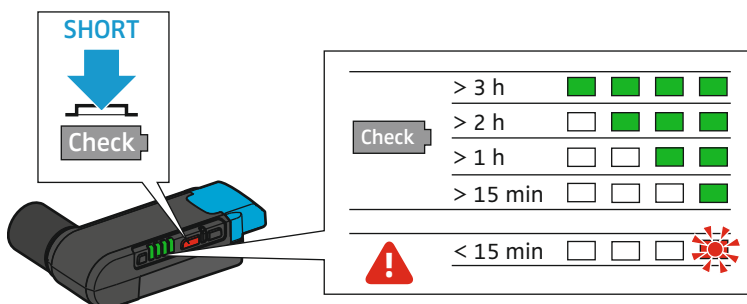

Si la LED droite de l'affichage LED clignote en rouge, que la touche **On/Off/Check** ait été appuyée ou non, cela indique que le pack accu BA 20 du récepteur n'offre qu'une autonomie maximale de 15 minutes.



### Vérifier l'état de charge du pack accu BA 10 de l'émetteur main ou du pack accu BA 30 de l'émetteur de poche.

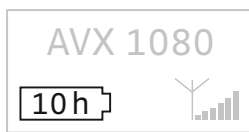

L'écran de l'émetteur affiche un icône de pile indiquant l'autonomie restante approximative du pack accu en heures.

Si la charge du pack accu ne suffit que pour une autonomie restante de moins de 30 minutes, les LED de statut de l'émetteur et du récepteur clignotent en rouge.

De plus, l'icône de pile vide clignote sur l'écran de l'émetteur.

### Vérifier le niveau du signal radio



L'écran de l'émetteur affiche la qualité du signal radio.

Si aucun signal radio n'est transmis, par exemple parce que le récepteur est éteint ou hors de portée, tous les segments de l'affichage du niveau du signal radio sont grisés. De plus, **No Link**  $\Delta$  apparaît sur l'écran.

### Mettre en sourdine l'émetteur de poche ou l'émetteur main SKM AVX-S

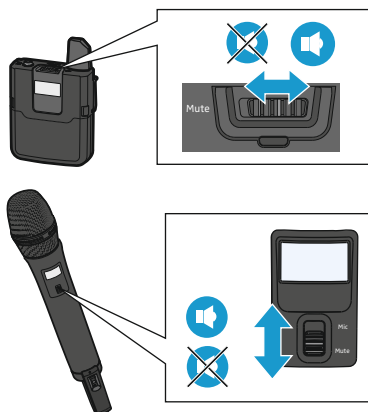

L'émetteur de poche et l'émetteur main SKM AVX-S disposent d'un commutateur **Mute** qui permet de couper le signal audio sans éteindre l'émetteur.

**i** L'émetteur main SKM AVX ne dispose pas d'un commutateur **Mute** et ne peut donc pas être mis en sourdine.

- ▶ Placez le commutateur **Mute** dans la position Mute. **Muted**  $\text{🔇}$  apparaît sur l'écran de l'émetteur. Les LED de statut de l'émetteur et du récepteur apparié s'allument en jaune  $\text{🟡}$ .
- ▶ Placez le commutateur **Mute** dans la position Mic pour transmettre le signal audio.



## Appairer le récepteur et l'émetteur



Le récepteur et l'émetteur d'un ensemble sont pré-appairés en usine et donc prêts à l'emploi immédiat. La liaison radio s'établit automatiquement dès que les deux appareils sont allumés. Vous pouvez déconnecter cette liaison radio et établir de nouvelles liaisons radio avec deux autres appareils.

Pour établir une nouvelle liaison radio entre un récepteur et un émetteur, procédez comme suit :

▶ Allumez le récepteur et l'émetteur que vous souhaitez appairer (voir page 23).

Les LED de statut du récepteur et de l'émetteur indiquent le statut respectif des appareils (voir page 9).



▶ Appuyez longuement et successivement sur les touches **Pair** du récepteur et de l'émetteur que vous souhaitez appairer jusqu'à ce que les LED de statut de ces deux appareils clignotent alternativement en vert et en rouge. Après avoir appuyé sur la première touche **Pair**, il vous reste 120 secondes pour appuyer sur la deuxième.

L'écran de l'émetteur affiche **Press pair on receiver**.

Une liaison radio existante est déconnectée.

▶ Attendez environ 10 secondes jusqu'à ce que la liaison radio soit établie.



- Une fois la liaison radio établie avec succès, **Paired** ✓ apparaît sur l'écran de l'émetteur et les LED de statut de l'émetteur et du récepteur s'allument en vert.



- Si aucune liaison radio ne peut être établie, **Pairing failed** △ apparaît sur l'écran de l'émetteur, suivi par **No Link** △. Les LED de statut de l'émetteur et/ou du récepteur s'allument en rouge.

Pour plus d'informations sur les problèmes potentiels relatifs à l'établissement d'une liaison radio, veuillez vous référer à la page 29.

## Identifier des appareils appairés

Vous pouvez effectuer une identification d'appairage pour savoir quel émetteur est appairé avec quel récepteur.

▶ Allumez tous les appareils dont vous souhaitez identifier l'appairage (voir page 23).



▶ Appuyez brièvement sur la touche **Pair** du récepteur ou de l'émetteur.

L'écran de l'émetteur affiche **This is AVX** et les quatre derniers chiffres du numéro de série du récepteur appairé. Les LED de statut des appareils appairés clignotent en vert pendant 10 secondes.

Si le récepteur ou l'émetteur n'est pas appairé ou que l'appareil appairé n'est pas allumé ou hors de portée, les LED de statut des appareils ne clignotent pas en vert.



## Afficher ou régler le niveau de sortie audio du récepteur

Pour afficher et régler correctement le niveau de sortie du récepteur :

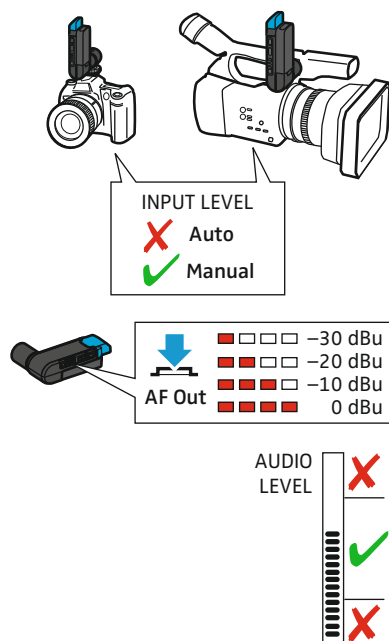

- ▶ Assurez-vous que la liaison radio est établie.
- ▶ Si votre caméra ou votre appareil photo reflex numérique dispose d'un contrôle automatique de niveau, vous devez désactiver ce contrôle automatique de niveau.

Le récepteur est également équipé d'un contrôle automatique de niveau qui ne peut pas être désactivé. Si le contrôle automatique de niveau de la caméra et le contrôle automatique de niveau du récepteur sont tous les deux activés, ils interfèrent entre eux.

- ▶ Appuyez brièvement sur la touche **AF Out** du récepteur. L'affichage LED à 4 niveaux indique le niveau de sortie actuel. Cet affichage s'éteint automatiquement après un certain temps.
- ▶ Vérifiez l'affichage du niveau de sortie de votre caméra ou de votre appareil photo reflex numérique pendant que vous utilisez le microphone comme d'habitude. Le niveau de sortie est correctement réglé quand l'affichage du niveau de sortie de la caméra n'indique le niveau maximal que pendant les passages les plus forts. Si votre caméra ou votre appareil photo reflex numérique dispose d'un affichage « clipping », cet affichage ne doit jamais s'allumer.

Si le niveau de sortie est réglé trop faible ou trop élevé :

- ▶ Appuyez brièvement sur la touche **AF Out** du récepteur pendant que l'affichage LED à 4 niveaux indique le niveau de sortie. À chaque pression sur la touche, le niveau de sortie diminue d'un palier. Quand le niveau de sortie le plus faible est atteint, vous pouvez de nouveau appuyer sur la touche **AF Out** pour rétablir le niveau de sortie le plus élevé.
- ▶ Alternativement, vous pouvez également régler la sensibilité d'entrée de la caméra.



## Nettoyage et entretien des produits

### Consignes de sécurité importantes

#### AVIS

Les liquides peuvent endommager les composants électroniques des appareils

Une infiltration de liquide dans les appareils peut causer des courts-circuits et endommager les composants électroniques.

- ▶ Ne nettoyez les appareils qu'à l'aide d'un chiffon doux et sec.

#### AVIS

Risque d'endommagement des surfaces des appareils

Les solvants ou détergents risquent d'endommager les surfaces des appareils.

- ▶ N'utilisez jamais de solvant ou de détergent.
- ▶ Veillez à ce que tous les appareils qui sont souvent portés près du corps n'aient pas de contact direct avec la peau et qu'ils soient protégés le mieux possible contre la transpiration.
- ▶ Nettoyez de temps en temps tous les appareils qui sont souvent portés près du corps à l'aide d'un chiffon sec.

### Nettoyage de la grille de l'émetteur main

- ▶ Dévissez la grille de l'émetteur main.

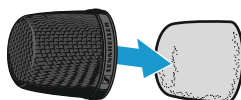
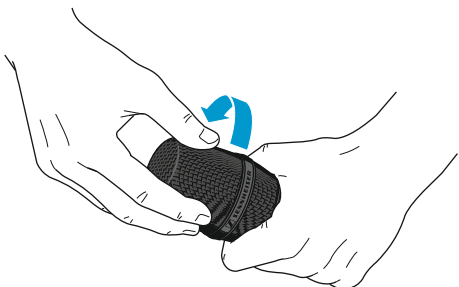
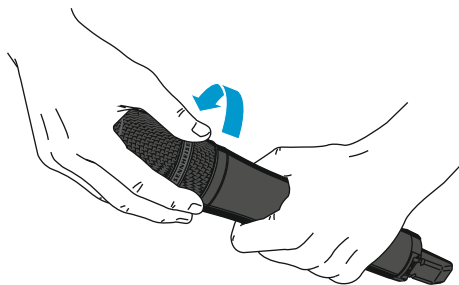

- ▶ Dévissez la partie supérieure de la partie inférieure de la grille.
- ▶ Enlevez la pièce en mousse de la partie supérieure de la grille.
- ▶ Nettoyez l'intérieur et l'extérieur de la partie supérieure de la grille à l'aide d'un chiffon sec.
- ▶ Remettez en place la pièce en mousse.
- ▶ Revissez la partie supérieure sur la partie inférieure de la grille.
- ▶ Revissez la grille sur l'émetteur main.

## En cas d'anomalies

Problème	Cause possible	Solution	Page
Pas de signal audio	Le récepteur est mal raccordé.	<ul style="list-style-type: none"> <li>Vérifiez les branchements du récepteur.</li> </ul>	14
	L'émetteur de poche ou l'émetteur main SKM AVX-S est mis en sourdine. <b>Muted</b> apparaît sur l'écran de l'émetteur et les LED de statut de l'émetteur et du récepteur s'allument en jaune.	<ul style="list-style-type: none"> <li>Placez le commutateur <b>Mute</b> de l'émetteur dans la position <b>Mic</b>.</li> </ul>	25
	L'émetteur et le récepteur ne sont pas appairés, la LED de statut s'allume en rouge.	<ul style="list-style-type: none"> <li>Appairez correctement l'émetteur avec le récepteur.</li> </ul>	26
Signal audio distordu	Le contrôle automatique de niveau de la caméra ou de l'appareil photo reflex numérique est activé.	Désactivez le contrôle automatique de niveau de la caméra ou de l'appareil photo reflex numérique.	–
Signal audio trop faible	Le niveau de sortie du récepteur ou/et la sensibilité d'entrée de la caméra est réglé trop faible.	<ul style="list-style-type: none"> <li>Augmentez le niveau de sortie du récepteur ou</li> <li>augmentez la sensibilité d'entrée de la caméra.</li> </ul>	27
Mauvaise réception	La distance entre l'émetteur et le récepteur est trop élevée ou il y a des obstacles entre l'émetteur et le récepteur.	<ul style="list-style-type: none"> <li>Réduisez la distance entre l'émetteur et le récepteur.</li> <li>Veillez à avoir une ligne de visée directe entre l'émetteur et le récepteur.</li> <li>Vérifiez la qualité du signal radio sur l'émetteur.</li> </ul>	13
Les liaisons radio prennent beaucoup de temps à s'établir	Les liaisons radio prennent plus de temps à s'établir parce que l'émetteur et le récepteur sont trop éloignés l'un de l'autre ou parce qu'il y a beaucoup de sources d'interférences actives à proximité.	<ul style="list-style-type: none"> <li>Utilisez l'émetteur appairé à proximité du récepteur.</li> </ul>	13
Les appareils ne peuvent pas être appairés.	Pas de liaison radio	<ul style="list-style-type: none"> <li>Réduisez la distance entre l'émetteur et le récepteur.</li> <li>Veillez à avoir une ligne de visée directe entre l'émetteur et le récepteur.</li> </ul>	13
	Appareils de différentes variantes pays	Des appareils de différentes variantes pays ne peuvent pas être appairés entre eux.	

Pour plus de conseils pratiques et de réponses, visitez notre site web sur [www.sennheiser.com/AVX-support](http://www.sennheiser.com/AVX-support)

Appelez votre partenaire Sennheiser si vous rencontrez des problèmes non répertoriés dans le tableau ou qui ne peuvent pas être résolus avec les solutions proposées. Pour trouver un revendeur Sennheiser dans votre pays, rendez-vous sur [www.sennheiser.com](http://www.sennheiser.com), rubrique « Service & Support ».



## Caractéristiques techniques

### Système

Réponse en fréquence BF	20 à 20.000 Hz
Plage dynamique	> 120 dB (A)
THD (1 kHz)	typ. < 0,1 %
Échantillonnage audio	24 bit/48 kHz
Rapport signal/bruit	> 90 dB (A)
Plages de fréquence HF	1.880 à 1.930 MHz (spécifique au pays)
Modulation	GFSK avec canal de retour
Méthode de transmission	TDMA diversité d'antenne à commutation rapide
Latence	19 ms
Humidité relative de l'air	max. 95 %
Plage de température	
Fonctionnement :	-10 °C à +55 °C
Stockage :	-20 °C à +70 °C

### Récepteur EKP AVX

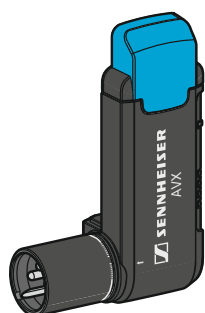

Sensibilité HF	< -90 dBm
Puissance de sortie HF canal de retour	typ. 15 dBm e.i.r.p.
Sortie audio	-30 dBu à 0 dBu, réglable en 4 paliers
XLR, symétrique	
Alimentation	pack accu BA 20 (Li-Ion, 3,7 V CC)
Autonomie avec pack accu	> 4 h
Prise de connexion BF	XLR, mâle
Poids (avec pack accu)	env. 87 g

CI 400



Connecteur BF	Connecteur jack 3,5 mm, asymétrique Brochage du connecteur :
---------------	---

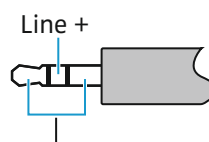

Prise de connexion BF	XLR, femelle Brochage :
-----------------------	----------------------------

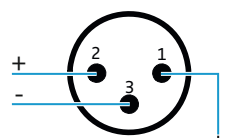

### SKM AVX

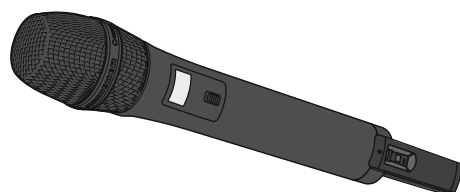

Puissance de sortie HF	auto-réglage adaptatif, jusqu'à 250 mW (spécifique au pays)
Réponse en fréquence BF	50 à 20.000 Hz
Sensibilité d'entrée	réglage automatique de la sensibilité
Alimentation	pack accu BA 10 (Li-Ion, 3,6 V)
Autonomie avec pack accu	typ. 15 h
Écran	LCD
Poids (sans pack accu)	env. 282 g avec tête de micro



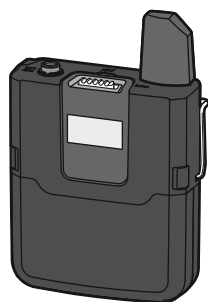

### SK AVX

Puissance de sortie HF	auto-réglage adaptatif, jusqu'à 250 mW (spécifique au pays)
Réponse en fréquence BF	
Microphone :	50 à 20.000 Hz
Ligne :	20 à 20.000 Hz
Niveau d'entrée max.	
Microphone :	1,5 V RMS
Ligne :	3,1 V RMS
Impédance d'entrée ligne	1 MΩ
Sensibilité d'entrée	réglage automatique de la sensibilité
Alimentation	pack accu BA 30 (Li-Ion, 3,7 V)
Autonomie avec pack accu	typ. 15 h
Prise de connexion BF	prise jack 3,5 mm, verrouillable
	Brochage du connecteur :

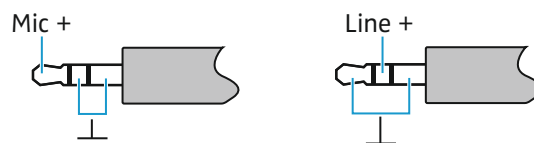

Poids (sans pack accu) env. 87 g

### Microphones



<b>MMD 835-1</b>	Type de micro	dynamique
	Sensibilité	2,1 mV/Pa
	Directivité	cardioïde
	Max. SPL	154 dB SPL

<b>MMD 42-1</b>	Type de micro	dynamique
	Sensibilité	1,8 mV/Pa
	Directivité	omni
	Max. SPL	154 dB SPL



<b>ME 2</b>	Type de micro	micro statique à polarisation permanente
	Sensibilité	20 mV/Pa
	Directivité	omni
	Max. SPL	130 dB SPL



<b>MKE 2</b>	Type de micro	micro statique à polarisation permanente
	Sensibilité	5 mV/Pa
	Directivité	omni
	Max. SPL	142 dB SPL

Conformes aux normes :

Europe



Radio	EN 301406
CEM	EN 301489-1/-6
Sécurité	EN 60950-1, EN 62311 (DAS)

États-Unis  
Canada

RoHS	EN 50581
	FCC 47 CFR 15
	Industrie Canada CNR 210
	CAN ICES-3(B)/NMB-3(B)



**Homologation pour :** États-Unis

SKM

FCC ID : DMOSKM1G49WE

SK

FCC ID : DMOSK1G9WE

EKP

FCC ID : DMOEKP1G9WE

Canada

SKM

IC : 2099A-SKM1G9WE

SK

IC : 2099A-SK1G9WE

EKP

IC : 2099A-EKP1G9WE

Australie/Nouvelle-Zélande



Japon



SKM R 202-SMC049  
SK R 202-SMC050  
EKP R 202-SMC051

**Bloc chargeur USB**

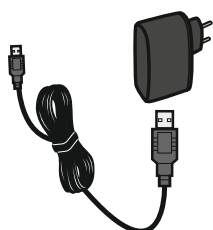

**NT 5-10U**

Tension d'entrée nominale

100 à 240 V~

Fréquence secteur

50 ou 60 Hz

Tension de sortie nominale

5 V = = =

Courant de sortie

1 A

Consommation en mode veille

≤ 0,1 W

Catégorie de rendement énergétique

V

Température de fonctionnement

0 °C à +40 °C

Température de stockage

-20 °C à +70 °C

Humidité relative de l'air

max. 90 %

Poids

env. 55 g

**Conformes aux normes :**

Europe



CEM EN 55022, EN 55024, EN 60950-1  
Sécurité EN 50581

RoHs

Règlement CE no 1275/2008

États-Unis/Canada

CEM FCC 47 CFR 15 B

ICES 003,

CAN ICES-3(B)/NMB-3(B)

Sécurité UL 60950-1

CAN/CSA-C22.2 No. 60950-1

Australie

CEM AS/NZ CISPR 22

Sécurité AS/NZL 60950.1

**Certifications :**

Europe

ENEC 22 SIQ

États-Unis/Canada



Australie/Nouvelle-Zélande



Japon



ゼンハイザージャパン(株)

**Packs accus optionnels**



**BA 10**

Capacité de chargement

2.200 mAh

Tension de sortie

3,6 V

**BA 20**

Capacité de chargement

430 mAh

Tension de sortie

3,7 V



**BA 30**

Capacité de chargement  
Tension de sortie

2.030 mAh  
3,7 V

Conformes aux normes :

Europe  
États-Unis/Canada  
Japon  
Corée  
Homologation ONU Transport  
de Matières Dangereuses



CEM  
Sécurité  
Cellules accus  
Pack accu  
DENAN Ordinance Article 1 ;  
Appendix 9 Lithium Ion  
Sécurité  
selon le Manuel d'épreuves et de critères,  
3e partie, section 38.3, piles ou batteries  
Lithium-Ion

Certifications :

États-Unis/Canada  
Japon  
Corée



センハイザージャパン(株)



### Dimensions

Récepteur

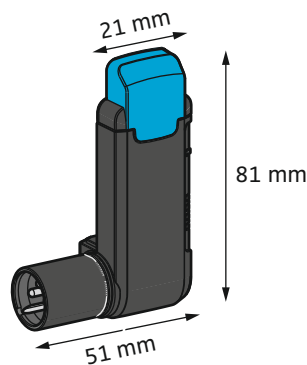

Émetteur main

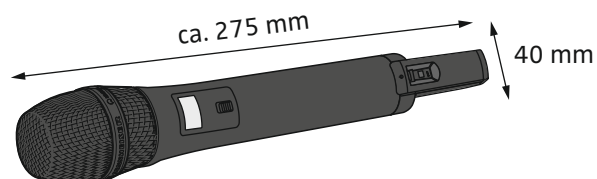

Émetteur de poche

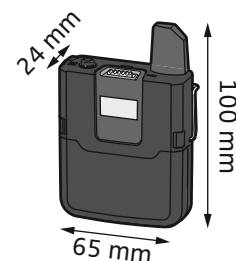



## Licenses

### CELT Codec

Copyright (c) 2014 IETF Trust and the persons identified as authors of the code. All rights reserved.

Redistribution and use in source and binary forms, with or without modification, are permitted provided that the following conditions are met:

- Redistributions of source code must retain the above copyright notice, this list of conditions and the following disclaimer.
- Redistributions in binary form must reproduce the above copyright notice, this list of conditions and the following disclaimer in the documentation and/or other materials provided with the distribution.
- Neither the name of Internet Society, IETF or IETF Trust, nor the names of specific contributors, may be used to endorse or promote products derived from this software without specific prior written permission.

THIS SOFTWARE IS PROVIDED BY THE COPYRIGHT HOLDERS AND CONTRIBUTORS "AS IS" AND ANY EXPRESS OR IMPLIED WARRANTIES, INCLUDING, BUT NOT LIMITED TO, THE IMPLIED WARRANTIES OF MERCHANTABILITY AND FITNESS FOR A PARTICULAR PURPOSE ARE DISCLAIMED. IN NO EVENT SHALL THE COPYRIGHT OWNER OR CONTRIBUTORS BE LIABLE FOR ANY DIRECT, INDIRECT, INCIDENTAL, SPECIAL, EXEMPLARY, OR CONSEQUENTIAL DAMAGES (INCLUDING, BUT NOT LIMITED TO, PROCUREMENT OF SUBSTITUTE GOODS OR SERVICES; LOSS OF USE, DATA, OR PROFITS; OR BUSINESS INTERRUPTION) HOWEVER CAUSED AND ON ANY THEORY OF LIABILITY, WHETHER IN CONTRACT, STRICT LIABILITY, OR TORT (INCLUDING NEGLIGENCE OR OTHERWISE) ARISING IN ANY WAY OUT OF THE USE OF THIS SOFTWARE, EVEN IF ADVISED OF THE POSSIBILITY OF SUCH DAMAGE.

### Ubuntu Font License

Version 1.0

#### Preamble

This license allows the licensed fonts to be used, studied, modified and redistributed freely. The fonts, including any derivative works, can be bundled, embedded, and redistributed provided the terms of this license are met. The fonts and derivatives, however, cannot be released under any other license. The requirement for fonts to remain under this license does not require any document created using the fonts or their derivatives to be published under this license, as long as the primary purpose of the document is not to be a vehicle for the distribution of the fonts.

#### Permission & Conditions

This license does not grant any rights under trademark law and all such rights are reserved.

Permission is hereby granted, free of charge, to any person obtaining a copy of the Font Software, to propagate the Font Software, subject to the below conditions:

1. Each copy of the Font Software must contain the above copyright notice and this license. These can be included either as stand-alone text files, human-readable headers or in the appropriate machine-readable metadata fields within text or binary files as long as those fields can be easily viewed by the user.



2. The font name complies with the following:
  1. The Original Version must retain its name, unmodified.
  2. Modified Versions which are Substantially Changed must be renamed to avoid use of the name of the Original Version or similar names entirely.
  3. Modified Versions which are not Substantially Changed must be renamed to both
    1. retain the name of the Original Version and
    2. add additional naming elements to distinguish the Modified Version from the Original Version. The name of such Modified Versions must be the name of the Original Version, with "derivative X" where X represents the name of the new work, appended to that name.
3. The name(s) of the Copyright Holder(s) and any contributor to the Font Software shall not be used to promote, endorse or advertise any Modified Version, except
  1. as required by this license,
  2. to acknowledge the contribution(s) of the Copyright Holder(s) or
  3. with their explicit written permission.
4. The Font Software, modified or unmodified, in part or in whole, must be distributed entirely under this license, and must not be distributed under any other license. The requirement for fonts to remain under this license does not affect any document created using the Font Software, except any version of the Font Software extracted from a document created using the Font Software may only be distributed under this license.

#### Termination

This license becomes null and void if any of the above conditions are not met.

#### Disclaimer

THE FONT SOFTWARE IS PROVIDED "AS IS", WITHOUT WARRANTY OF ANY KIND, EXPRESS OR IMPLIED, INCLUDING BUT NOT LIMITED TO ANY WARRANTIES OF MERCHANTABILITY, FITNESS FOR A PARTICULAR PURPOSE AND NONINFRINGEMENT OF COPYRIGHT, PATENT, TRADEMARK, OR OTHER RIGHT. IN NO EVENT SHALL THE COPYRIGHT HOLDER BE LIABLE FOR ANY CLAIM, DAMAGES OR OTHER LIABILITY, INCLUDING ANY GENERAL, SPECIAL, INDIRECT, INCIDENTAL, OR CONSEQUENTIAL DAMAGES, WHETHER IN AN ACTION OF CONTRACT, TORT OR OTHERWISE, ARISING FROM, OUT OF THE USE OR INABILITY TO USE THE FONT SOFTWARE OR FROM OTHER DEALINGS IN THE FONT SOFTWARE.

# Accessoires

## Récepteur

- Récepteur EKP AVX  
avec bloc secteur NT 5-10U

## Câbles d'antenne et de raccordement

- Câble adaptateur CI 400

## Émetteurs

- Émetteur de poche SK AVX  
avec pack accu BA 30
- Émetteur main SKM AVX (sans commutateur Mute)  
sans tête de microphone  
avec pack accu BA 10
- Émetteur main SKM AVX-S (avec commutateur Mute)  
sans tête de microphone  
avec pack accu BA 10

## Microphones pour émetteur de poche

- Micro cravate ME 2 avec accessoires
- Micro cravate MKE 2 avec accessoires

## Têtes de microphone pour émetteur main

- MMD 42-1, dynamique, omni
- MMD 835, dynamique, cardioïde

## Bonnettes anti-vent

- MZW 1 pour émetteur main

## Blocs secteurs

- Bloc chargeur USB NT 5-10U

## Packs accus

- Pack accu BA 10 pour émetteur main
- Pack accu BA 20 pour récepteur
- Pack accu BA 30 pour émetteur de poche

## Emballage de protection

- Étui pour émetteur main ou émetteur de poche

# Déclarations du fabricant

## Garantie

- Sennheiser electronic GmbH & Co. KG offre une garantie de 24 mois sur ce produit.
- Pour avoir les conditions de garantie actuelles, veuillez visiter notre site web sur [www.sennheiser.com](http://www.sennheiser.com) ou contacter votre partenaire Sennheiser.

## En conformité avec les exigences suivantes



- Directive WEEE (2012/19/UE)  
En fin de vie veuillez rapporter les produits à la déchetterie communale ou à un centre de recyclage.
- Directive Piles et Accumulateurs (2006/66/CE)  
Les accus ou piles fournis doivent être recyclés. Jetez les accus ou piles usagés dans un conteneur de recyclage ou ramenez-les à votre revendeur. Afin de protéger l'environnement, déposez uniquement des accus ou piles complètement déchargés.

## Déclaration de conformité pour la CE

- CE 0682
- Directive R&TTE (1999/5/CE)
- Directive RoHS (2011/65/UE)
- Directive CEM (2004/108/CE)
- Directive Basse Tension (2006/95/UE)

Vous trouvez ces déclarations sur [www.sennheiser.com](http://www.sennheiser.com). Avant d'utiliser ces produits, veuillez observer les dispositions légales en vigueur dans votre pays !

## FCC

### Information sur l'exposition aux radiofréquences :

Cet équipement est conforme aux limites d'exposition aux rayonnements de la FCC et d'Industrie Canada établies pour un environnement non contrôlé. Le EM D1 doit être installé et utilisé avec un minimum de 20 cm de distance entre la source de rayonnement et votre corps.

Ces appareils ne doivent pas être positionnés à proximité d'une autre antenne ou d'un autre émetteur, ni utilisés avec une autre antenne ou un autre émetteur.

Ces appareils sont conformes à la Partie 15 des réglementations de la FCC et aux CNR d'Industrie Canada applicables aux appareils radio exempts de licence.

L'exploitation est autorisée aux deux conditions suivantes :

- (1) l'appareil ne doit pas produire de brouillage, et
- (2) l'appareil doit accepter tout brouillage radioélectrique subi, même si le brouillage est susceptible d'en compromettre le fonctionnement.

### AVIS :

Toute modification non expressément approuvée par Sennheiser electronic Corporation peut annuler le droit de l'utilisateur à l'emploi de l'équipement en question.

NOTE : Cet équipement a été testé et trouvé conforme aux limites définies pour un dispositif numérique de classe B, dans le cadre de la Partie 15 des réglementations de la FCC. Ces limites sont conçues pour offrir une protection raisonnable contre les interférences nocives pour une installation résidentielle. Cet équipement produit, utilise et peut émettre une énergie haute fréquence et, s'il n'est pas installé et utilisé conformément aux instructions, provoquer des interférences gênantes pour les communications radio. Des risques d'interférences ne peuvent toutefois pas être totalement exclus dans certaines installations. Dans le cas d'interférences gênantes pour la réception des émissions de radio ou télédiffusées (il suffit, pour le constater, d'allumer et d'éteindre l'équipement), l'utilisateur est invité à prendre l'une des mesures suivantes pour les éliminer :

- Réorienter ou déplacer l'antenne réceptrice.
- Éloigner l'équipement du récepteur.
- Brancher l'équipement sur une prise ou un circuit différent de celui du récepteur.
- Consulter un revendeur ou un technicien de radio ou télévision expérimenté.

Ces appareils numériques de la classe B sont conformes à la norme NMB-003 du Canada.







**Sennheiser electronic GmbH & Co. KG**

Am Labor 1, 30900 Wedemark, Germany  
[www.sennheiser.com](http://www.sennheiser.com)

Publ. 06/15, 560094/A01