

PROJECTEURS DE DECOUPE

SERENILED

Une puissance lumière LED unique!

Grâce à sa technologie **CRYSTAL Clear®**, RVE est le premier constructeur à proposer aux théâtres, studios de télévisions et prestataires, une gamme de découpes LED forte puissance pouvant remplacer réellement des projecteurs halogènes

Un faisceau puissant et homogène

Des versions avec une correction de fréquence spécialement adaptées à une utilisation télévision

Une consommation de seulement 160 Watts

Aucune maintenance nécessaire liée à la durée de vie de la source : 50 000 heures**

Des nez et des angles interchangeables

La possibilité d'adapter la technologie LED sur des découpes existantes d'autres marques(*)

Compatibilité multimarque des accessoires(*)

Une découpe des couteaux parfaitement nette

Angle au choix : 10/29° - 15/40° - 30/54°

Plusieurs températures de couleurs : 3200°K, 5600°K

Option WIRELESS DMX :

Récepteur wireless (lumen radio technology) connectable sur l'ensemble de la gamme de projecteurs SERENILED

(*) nous consulter

(**) donnée constructeur



SERENILED®, un concentré de puissance et d'efficacité au service du spectacle

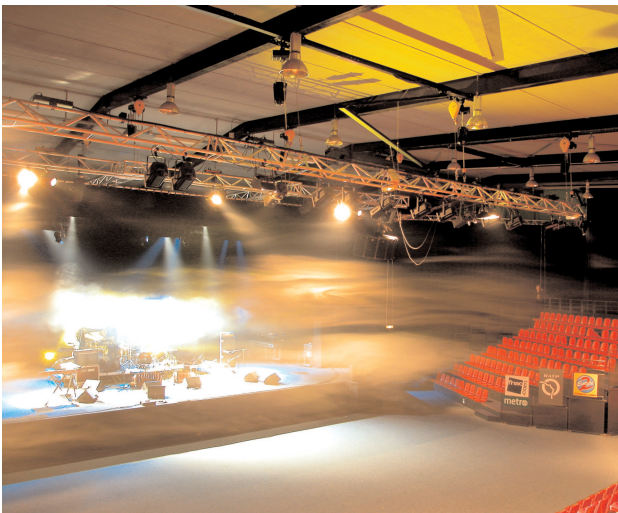

Température de couleur

3 200°K (IRC >85), 5 600°K (IRC >85)

Angles d'ouverture

10/29°, 15/40°, 30/54°

Poids en kg

Angle	10/29°	15/40°	30/54°
réf	3204	3203	325
poids	17.7	16.9	15.7

Tension d'alimentation: 100 / 240 Volts

Consommation: 160 Watts

Possibilité de chaîner 12 projecteurs



CARACTERISTIQUES LUMIERES

Eclairages mesurés en lux avec une technologie LED alimentée sous sa tension nominale.

Distances	3204				3203				3205			
	$\alpha = 10^\circ$		$\alpha = 29^\circ$		$\alpha = 15^\circ$		$\alpha = 40^\circ$		$\alpha = 30^\circ$		$\alpha = 54^\circ$	
	Diamètre	E lux	Diamètre	E lux	Diamètre	E lux	Diamètre	E lux	Diamètre	E lux	Diamètre	E lux
1 m	0,32	98300	0,70	28400	0,35	80100	0,75	23000	0,50	38700	1,20	11150
3 m	0,65	11600	1,75	4010	0,80	11650	2,00	2950	1,5	4600	3,50	1580
5 m	0,92	4580	2,85	1580	1,40	3900	3,50	1100	2,5	1800	6,50	640

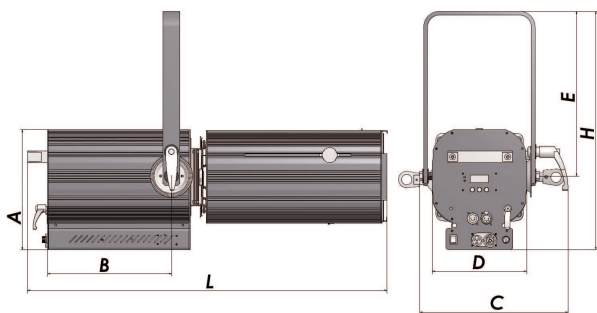
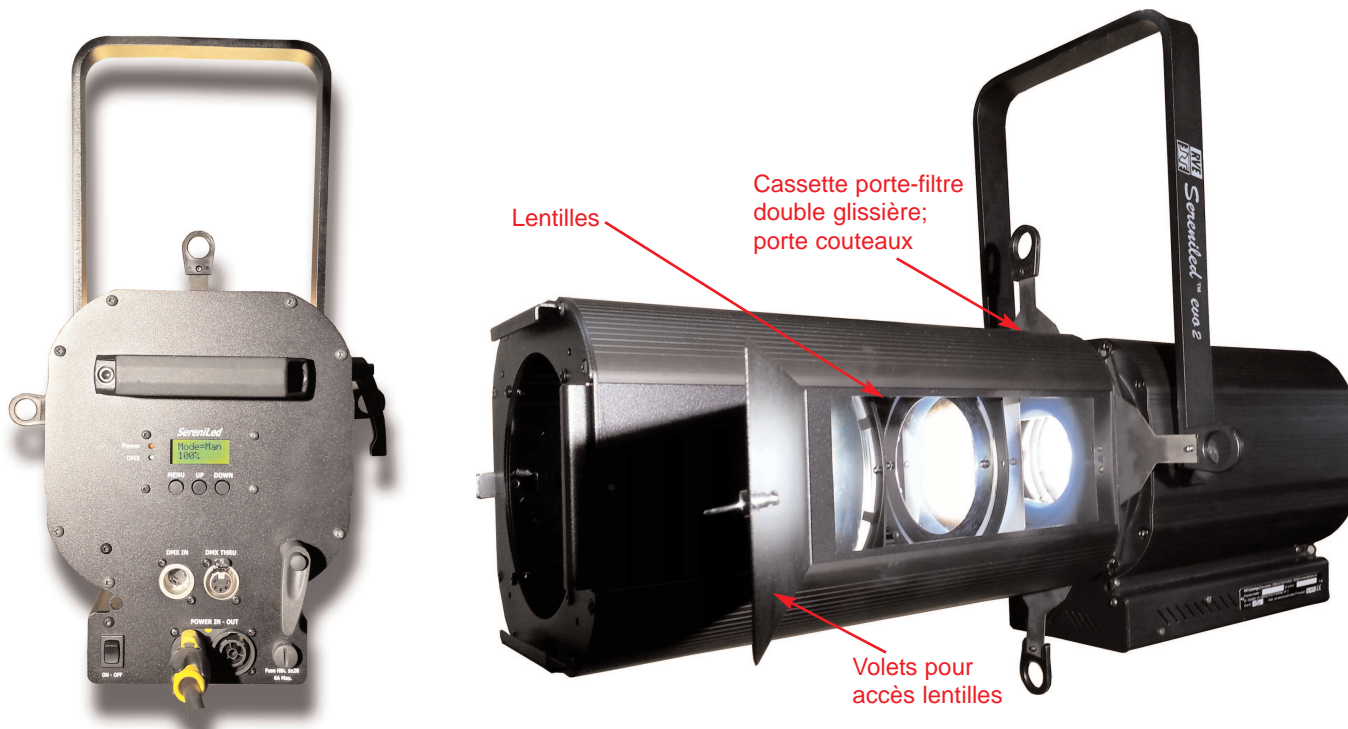

DIMENSIONS

Dimensions (mm)								
Réf.	A	B	L	H	E	D	C	
3203	254	305	762	505	348	200	314	
3204	254	305	892	505	348	200	314	
3205	254	305	660	505	348	200	314	

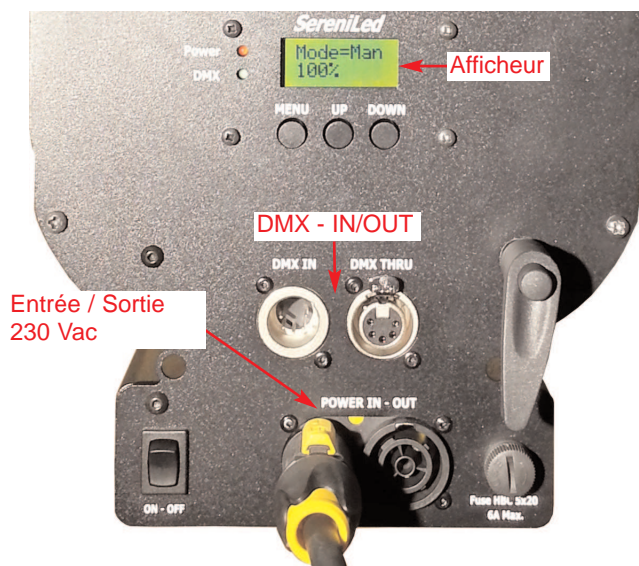

Livrés avec le projecteur :

- Cable 3 x 2,5 mm² L= 2 m (POWERCON / épanoui)
- Porte filtre carton 180 x 180 mm
- 4 couteaux droits **ref. 2807**
- Cassette porte-filtre double glissière **ref. 2805**

Options

- Bretelle longueur 2m POWERCON 3x2.5mm² **ref. 3327**
- Porte-filtre métal (180 x 180 mm) **ref. 2802**
- Porte-gobo taille A **ref. 2803**
- Obturateur à iris fermeture partielle + support **ref. 2804**
- Projecteur version TV **ref. Fabbos**

Conforme à la norme EN60598-2-17 07/92 - Marquage CE effectué suivant les directives 89/336/CEE & 73/23/CEE. Environnement 1.
SERENILED et CRYSTALCLEAR sont des marques déposées de RVE.

Cet appareil, conçu pour fonctionner sur tout réseau public ou privé d'alimentation répondant à la norme NF EN 50160, est destiné à un usage professionnel.

Photo : Réalisation actes.sceno

decoupe_sereniled_ft5_11/04/14 _ Document non contractuel, RVE Technologie se réserve le droit d'apporter, sans avis préalable toute modification dans les spécifications ou la construction du matériel décrit.

