

MH 1 Profile Plus

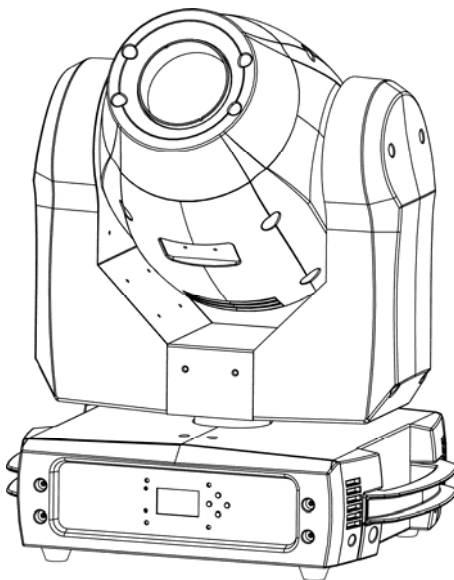

Mode d'emploi



Professional Entertainment Technology

© 2013-2015 Martin Professional ApS. Contenu sujet à modifications sans préavis. Martin Professional ApS et ses filiales déclinent toute responsabilité en cas de blessure, dommage, direct ou indirect, consécutif ou économique ou de toute autre type occasionné par l'utilisation ou l'impossibilité d'utiliser ou la fiabilité des informations contenues dans ce manuel. Le logo Martin, le logo RUSH, la marque RUSH, la marque Martin et toutes les autres marques contenues dans ce document concernant des services ou des produits de Martin Professional, du groupe ou de ses filiales sont des marques déposées ou sous licence de Martin Professional, du groupe ou de ses filiales.

Martin Professional • Olof Palmes Allé 18 • 8200 Aarhus N • Denmark • www.martin.com

Manuel: Révision D

Table des matières

Précautions d'emploi	4
Introduction	9
Avant la première mise en service de ce produit	9
Installation physique	10
Fixation à une surface plane	10
Fixation à une structure scénique	10
Sécurisation de l'accroche	11
Alimentation électrique	12
Alimentation des projecteurs en cascade	13
Vue d'ensemble	13
Télécommande DMX	14
Conseils pour une transmission fiable	15
Connexion de la ligne de télécommande DMX	15
Configuration de l'appareil	15
Utilisation des menus	15
Section DMX FUNCTIONS	16
Section Show settings	17
Section Fixture settings	18
<i>Étalonnage de la luminosité</i>	19
Section Display settings	20
Section Fixture test	21
Section Fixture information	22
Initialisation des fonctions et des effets	22
Retour aux réglages d'usine (Factory settings)	22
Réglage des positions de repos (Menu OFFSET)	22
Effets	23
Pan et tilt	23
Gobos	23
Iris	24
Mise au net motorisée	24
Prisme	24
Stroboscope	24
Gradateur électronique	24
Roues de couleur	24
Maintenance	25
Nettoyage	25
Remplacement du fusible	26
Remplacement des gobos	26
Protocole DMX	29
Menus du panneau de contrôle	33
Menu Offset	35
Messages d'erreur	36
Problèmes courants	37
Spécifications	39

Précautions d'emploi



ATTENTION!

Lisez les précautions d'emploi contenues dans ce manuel avant d'installer, d'allumer, d'utiliser ce produit ou d'en faire la maintenance.

Les symboles suivants sont utilisés pour identifier les informations importantes de sécurité sur le produit comme au long du manuel:



Attention!

**Risque important.
Risque de blessure
sévère voire
mortelle.**



Attention!

**Source de lumière
puissante.
Risque de lésions
oculaires.**



Attention!

**Lisez le
manuel pour
d'importantes
informations
de sécurité**



Attention!

**Tensions
dangereuses.
Risque de
blessure
sévère voire
mortelle par
électrisation.**



Attention!

**Surfaces
brûlantes et
risque
d'incendie.**



Attention! Produit de groupe de risque 2 selon EN 62471. Evitez de fixer directement dans la source du faisceau et n'observez pas la source du faisceau avec un instrument optique ou tout appareil qui concentrerait la lumière.

Ce produit est réservé à un usage professionnel uniquement et doit être installé par un technicien qualifié. Il n'est pas destiné à un usage domestique. Il présente des risques de blessures sérieuses voire mortelles par électrisation et chute de hauteur. Il produit un faisceau de lumière puissant et concentré pouvant créer un début d'incendie ou des blessures oculaires si les précautions d'emploi ci-après ne sont pas respectées.



L'installation, l'utilisation et la maintenance des produits RUSH doivent être réalisées comme indiqué dans ce manuel pour éviter tout risque de sécurité pour les personnes ou de dommages qui ne seraient pas couverts par les clauses de garanties du produit.

Suivez à la lettre les mises en garde listées ci-dessous et respectez tous les avertissements imprimés dans ce manuel et sur l'appareil lui-même. Conservez ce manuel pour un usage ultérieur.

Pour les dernières mises à jour de la documentation et toute information relative à ce produit comme au reste de la gamme Martin™, visitez le site web de Martin : <http://www.martin.com>

Pour toute question sur l'utilisation de ce produit en toute sécurité, contactez votre revendeur RUSH by Martin™ ou appelez la hotline 24/24 de Martin™ au +45 8740 0000, ou, pour les USA, 1-888-tech-180.

Respectez toutes les normes et réglementations locales en vigueur lors de l'installation, de la mise sous tension, de l'utilisation et de la maintenance de cet appareil.



Protection contre les électrisations

N'exposez pas l'appareil à la pluie ou à l'humidité.

Déconnectez l'appareil de l'alimentation électrique du système avant de procéder à l'installation ou la maintenance.

Assurez-vous que l'appareil est correctement raccordé à la terre électrique.

N'utilisez qu'une source de courant alternatif conforme aux normes électriques en vigueur et protégée contre les surintensités et les défauts différentiels.

La prise de courant ou la coupure de courant externe qui alimentent le projecteur doivent être situés à proximité et aisément accessible afin de déconnecter l'appareil du secteur.

Remplacez les fusibles défectueux par des fusibles de type et valeurs préconisés uniquement.

Isolez immédiatement le projecteur du secteur si la fiche secteur, un joint, un capot, un câble ou tout autre composant est visiblement endommagé, défectueux, déformé, humide ou semble avoir surchauffé. Ne remettez pas le système sous tension tant que toutes les réparations n'ont pas été effectuées

Avant d'utiliser l'appareil, vérifiez que les équipements et câbles de distribution électrique sont en parfaite condition et homologués pour les besoins électriques des appareils connectés.

N'utilisez que des connecteurs Neutrik PowerCon pour

raccorder le projecteur.

Lors de la connexion en cascade des appareils au secteur, limitez la chaîne de connexion aux capacités des câbles et des connecteurs utilisés.

Le câble d'alimentation fourni est homologué pour 6 A et ne peut alimenter qu'un seul appareil en sécurité. Ne connectez aucun appareil en cascade (sur la sortie MAIN OUT) si vous utilisez le câble fourni. Si vous devez remplacer ce câble dans le but d'alimenter un seul appareil, le nouveau câble doit être homologué pour 6 A minimum, doit avoir 3 conducteurs de 0,75 mm² (18 AWG) minimum, doit être de diamètre 6 à 15 mm (0.2 - 0.6 in.) et être adapté aux températures d'utilisation. Aux USA et au Canada, le câble doit répondre à la norme UL, de type SJT ou équivalent. En Europe, le câble doit être de type H05VV-F ou équivalent.

Pour connecter plusieurs appareils en cascade sur les sorties MAIN OUT, utilisez du câble à conducteurs de 1,5 mm² (14 AWG) homologué pour 16 A et adapté à la température ambiante. Aux USA et au Canada, ce câble doit être homologué UL, de type SJT ou équivalent. En Europe, le câble doit être de type H05VV-F ou équivalent. Des câbles adaptés avec connecteurs Neutrik PowerCon sont disponibles en accessoires chez Martin™ (voir Accessoires en page 41). Avec ces câbles, vous pourrez connecter en cascade les alimentations des appareils d'embase MAINS OUT à embases MAINS IN, mais respectez les règles ci-dessous.

Ne connectez pas en cascade plus de :

- quatre (4) RUSH MH 1 au maximum sous 100-120 V, ou
- huit (8) RUSH MH 1 au maximum sous 200-240 V.

La tension et la fréquence sur la sortie MAINS OUT sont les mêmes que ceux utilisés pour l'alimentation principale. Ne connectez sur l'embase de sortie MAINS OUT que des appareils acceptant ces valeurs typiques.



Protection contre les brûlures et les incendies

N'utilisez pas l'appareil si la température ambiante (T_a) dépasse 40° C (104° F).

La surface de l'appareil peut atteindre 55° C (131° F) pendant l'utilisation. Évitez tout contact avec des personnes et des matériaux. Laissez l'appareil refroidir au moins 10 minutes avant

de le manipuler.

Maintenez les matériaux inflammables très éloignés de l'appareil. Gardez les matériaux combustibles (tissus, papiers, bois) à 100 mm (4 in.) au moins de la tête de l'appareil.

Maintenez un espace de circulation d'air non encombré autour de l'appareil. Gardez un espace de minimum de 100 mm (4 in.) autour des ventilateurs et des grilles.

N'illuminez pas de surfaces situées à moins de 700 mm (27.6 in.) de l'appareil.

Ne contournez pas l'action des protections thermiques et des fusibles.

Ne collez pas de filtre, de masque ou tout autre matériau sur les composants optiques.

Les composants optiques de l'appareil peuvent concentrer les rayons du soleil et créer un risque d'incendie et des dommages. N'exposez pas la face avant de l'appareil aux rayons du soleil ou toute autre source de lumière intense.



Protection contre les lésions oculaires

Ne regardez pas directement dans le faisceau de lumière.

Ne regardez pas dans le faisceau avec des instruments optiques agrandisseurs (téléscope, lunettes binoculaires ou instruments équivalents) qui pourraient concentrer le faisceau.

Assurez-vous que des personnes ne peuvent pas regarder directement dans le faisceau lorsque les sources s'allument subitement. Ceci peut se produire à la mise sous tension, lorsque le système reçoit un signal DMX ou lorsque certains éléments des menus sont activés.

Pour minimiser le risque d'irritation ou de lésion des yeux, déconnectez l'appareil du secteur lorsqu'il n'est plus utilisé et ménagez un éclairage suffisant pendant les périodes de travail afin que les pupilles des yeux se réduisent naturellement pour toutes les personnes travaillant à proximité.



Protection contre les blessures

Fixez fermement l'appareil à une structure ou sur une surface lorsqu'il est en service. L'appareil n'est pas déplaçable pendant l'utilisation.

Assurez-vous que la structure et sa fixation acceptent 10 fois le

poids de tous les appareils qu'ils supportent.

En cas de suspension sous une structure, utilisez un crochet conforme. N'utilisez pas les élingues de sécurité comme système de fixation primaire.

Si l'appareil est installé dans un endroit où il pourrait blesser des personnes ou causer des dommages en cas de chute, installez, comme indiqué dans ce manuel, une fixation secondaire qui prendra le relai si la fixation primaire cède, comme une élingue de sécurité homologuée par un bureau officiel comme le TÜV pour le poids qu'elle sécurise. Cette fixation doit être conforme à la norme EN 60598-2-17 Section 17.6.6 et être capable de soutenir en effort statique 10 fois le poids de l'appareil et de tous ses accessoires.

Laissez suffisamment d'espace autour de la tête pour ne pas qu'elle rentre en collision avec un objet proche ou un autre appareil lorsqu'elle bouge.

Vérifiez que tous les capots externes et les éléments de fixation sont solidement attachés.

Interdisez l'accès sous la zone de travail et utilisez une plateforme stable lorsque vous installez, entretenez ou déplacez l'appareil.

N'utilisez pas l'appareil s'il manque des capots, des protections ou tout autre composant optique ou bien s'ils sont endommagés.

Ne soulevez pas et ne portez pas l'appareil par sa tête. Assurez-vous que l'appareil est uniquement manipulé ou accroché par sa base.

En cas de problème de fonctionnement, arrêtez immédiatement l'appareil et déconnectez-le du secteur. N'essayez pas de mettre en service un appareil visiblement endommagé.

Ne modifiez pas l'appareil autrement qu'indiqué dans ce manuel et n'installez que des pièces détachées d'origine de la marque RUSH by Martin™.

Référez toute opération d'entretien non décrite ici à un technicien qualifié.

Introduction

Le MH 1 Profile Plus est un petit projecteur à effets, puissant, équipé d'une matrice de LED à longue durée de vie de 180 W. Il dispose de 2 roues de gobos, la première a 7 gobos tournant et la seconde a 8 gobos fixes. Il dispose également de 2 roues de couleurs, chacune de 8 couleurs (dont un blanc), d'un gradateur lissé, d'un prisme, d'une mise au net et d'un iris asservis ainsi que d'un effet stroboscopique. Le projecteur est robuste, léger, et compact, parfait pour des applications de touring ou des petites installations permanentes.

Le projecteur est contrôlable en DMX. Il peut également fonctionner de façon autonome en exploitant une de ses 4 animations préprogrammées, synchronisables sur la musique ambiante.

Il est fourni avec ce mode d'emploi, un câble d'alimentation de 1,5 m (5 ft) et deux embases Omega pour fixer des crochets de suspension.

Avant la première mise en service de ce produit

1. Lisez attentivement la section Précautions d'emploi en page 4 avant l'installation, l'utilisation ou la maintenance de l'appareil.
2. Déballiez l'appareil et vérifiez qu'aucun incident de transport ne l'a endommagé. N'essayez jamais de mettre en service un appareil endommagé.
3. Si l'appareil doit être raccordé en permanence à son alimentation, installez une fiche (non fournie) au bout du câble d'alimentation.
4. Avant la mise en service, assurez-vous que la tension et la fréquence secteur correspondent aux besoins de l'appareil.
5. Consultez la page de support technique RUSH sur le site web de Martin Professional www.martin.com pour les dernières mises à jour de la documentation et des informations techniques. Les révisions des manuels des produits RUSH by Martin™ sont identifiées par la lettre qui termine le code produit du livret au bas de la deuxième page de couverture.

Notez que dès la mise sous tension, l'appareil s'initialise et remet à zéro toutes ses fonctions et ses effets. Sa tête bouge sur toute l'amplitude de sa course. Ce processus prend environ 20 secondes.

Installation physique



Lisez la section 'Précautions d'emploi' en page 4 avant d'installer l'appareil.

Ce produit est destiné à un usage intérieur uniquement et doit être utilisé dans un endroit sec avec une ventilation adéquate. Vérifiez qu'aucune entrée d'air n'est obstruée et que l'appareil est fermement fixé à une structure ou sur une surface.

Fixation à une surface plane

L'appareil peut être fixé sur une surface plane. Vérifiez que la surface supporte au moins 10 fois le poids total de tous les appareils et accessoires installés dessus.

Fixez fermement l'appareil. Ne vous limitez pas à le poser ou le laisser dans un endroit où il pourrait être déplacé ou bien d'où il pourrait tomber. Utilisez une élingue de sécurité s'il peut chuter et provoquer des dommages ou des blessures si la fixation primaire cède. Fixez l'élingue de sécurité à l'ancrage prévu à cet effet (fléché sur le dessin ci-dessous) sous la base de l'appareil pour relayer la fixation primaire si elle cède.

Fixation à une structure scénique

L'appareil peut être accroché à une structure scénique ou toute autre structure similaire, dans n'importe quelle orientation. Lors de la fixation :

1. Vérifiez que la structure supporte au moins 10 fois le poids de tous les appareils et accessoires qu'elle supporte.
2. Interdisez l'accès sous la zone de travail.
3. Voir illustration ci-contre. L'appareil est fourni avec 2 embases oméga **A**. Montez un crochet **B** sur chaque embase **A**. Si l'appareil est installé en suspension, le type de crochet **B** est suffisant. Dans toute autre orientation, utilisez un collier de type **C** de façon à enserrer complètement le tube porteur.

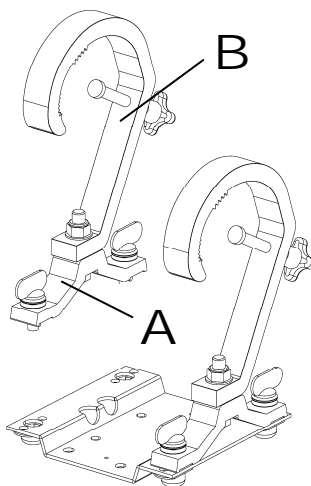

4. Fixez les embases **A** au socle du projecteur avec les vis ¼ de tour prévues. Tournez fermement les vis de 90° pour les verrouiller.
5. Fixez les crochets sur les embases fournies. En travaillant depuis une plateforme stable, suspendez l'appareil à la structure. Serrez fermement les crochets.
6. Installez une fixation secondaire comme une élingue de sécurité comme indiqué ci-après.
7. Assurez-vous que la tête ne peut pas entrer en collision avec d'autres projecteurs ou d'autres objets.

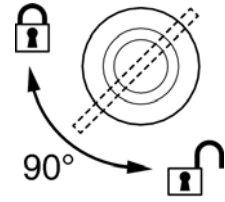

Sécurisation de l'accroche

Sécurisez la fixation de l'appareil avec une élingue de sécurité (ou toute autre fixation secondaire) approuvée pour le poids de l'appareil afin qu'elle relâche l'accroche primaire si elle cède. Bouclez l'élingue sur l'ancrage prévu à cet effet dans la base de l'appareil (voir zone fléchée ci-contre) puis autour d'une fixation sûre.

Martin™ peut vous fournir des élingues adaptées et des crochets (voir Accessoires en page 41).

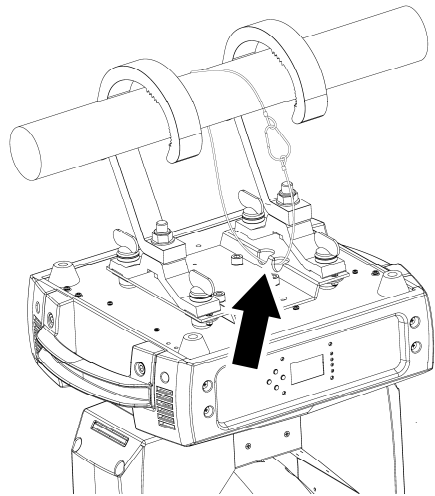

Alimentation électrique



Lisez la section Précautions d'emploi en page 4 avant de connecter le projecteur au secteur.



Attention ! Le câble d'alimentation fourni avec l'appareil est homologué pour 6A seulement. Il ne peut alimenter qu'un seul appareil à la fois. Ne connectez pas de projecteurs en cascade par l'embase de recopie MAINS OUT si vous utilisez le câble d'origine. Pour utiliser la recopie d'alimentation MAINS OUT, consultez la section Alimentation des projecteurs en cascade' en page 13.

Pour vous protéger des électrisations, l'appareil doit être relié à la terre électrique. Le circuit d'alimentation doit être équipé d'un fusible ou d'un disjoncteur magnétothermique et d'une protection contre les défauts différentiels.

Les prises de courant ou les interrupteurs qui alimentent l'appareil doivent être situés à proximité et doivent être aisément accessibles afin de déconnecter rapidement l'appareil du secteur.

N'insérez pas et ne retirez pas la fiche Neutrik PowerCon pour mettre sous tension ou déconnecter l'appareil : les bornes du connecteur pourraient arquer et endommager les connecteurs.

N'utilisez pas un gradateur externe pour alimenter l'appareil sous peine d'endommager l'électronique de l'appareil, ce qui ne serait pas couvert par les clauses de garantie.

N'utilisez que des connecteurs Neutrik PowerCon pour vous raccorder sur les embases d'alimentation.

L'appareil peut être raccordé de façon permanente dans le bâtiment où il est installé. Vous pouvez également installer sur le câble une fiche de courant aux normes locales en vigueur.

Si vous installez une fiche sur le câble d'alimentation, choisissez une fiche avec prise de terre et serre câble intégré, homologuée pour 250V 6A. Suivez les instructions du fabricant de la fiche et connectez les fils aux bornes comme indiqué ci-dessous:

	Phase ou L	Neutre ou N	Terre, Masse ou ⊕
Système US	Noir	Blanc	Vert
Système EU	Marron	Bleu	Vert/jaune

Le module d'alimentation de l'appareil est auto adaptatif et accepte des tensions alternatives de 100-120 V ou 200-240 V sous 50/60 Hz. Ne mettez pas en service l'appareil si le secteur n'est pas dans ces gammes de tension et de fréquence.

Alimentation des projecteurs en cascade

En utilisant des câbles d'alimentation de section 1,5mm² (14 AWG) comme ceux proposés par Martin™ (voir Accessoires en page 41) pour l'alimentation principale et pour la recopie, il est possible d'alimenter en cascade plusieurs appareils en raccordant l'embase de recopie MAINS OUT à l'embase d'alimentation MAINS IN d'un appareil voisin. Dans ces conditions, vous pouvez établir une cascade d'un maximum de :

- Quatre (4) RUSH MH 1 au total sous 100-120 V, ou
- Huit (8) RUSH MH 1 au total sous 200-240 V.

Si vous installez une fiche de courant sur le câble 1,5mm² (14 AWG), utilisez une fiche avec prise de terre et serre câble intégré, homologuée pour 250V 16A.

Vue d'ensemble



1 - Afficheur

2 – LEDs d'état

L'appareil dispose de 2 LEDs d'état sur son socle dont les fonctions sont :

DMX	Allumé	Signal DMX présent
SOUND	Clignotant	Signal audio capté

3 - Clavier

MENU	<ul style="list-style-type: none"> • Active les menus de configuration ou • Remonte d'un niveau dans la structure des menus ou • Sort des menus lorsque maintenu enfoncé
BAS	Descend d'un niveau dans les menus
HAUT	Remonte d'un niveau dans les menus
ENTER	Confirmer l'action réalisée

Maintenez le bouton MENU enfoncé pour sortir du mode de configuration.

4 – Embases XLR, entrée et recopie DMX

Les embases 3 et 5 broches XLR sont destinées à recevoir le signal DMX et à le propager aux machines suivantes (recopie).

5 - Fusible

Le fusible T 6.3 A est placé dans un porte fusible à côté des connecteurs d'alimentation.

6 – Embase d'alimentation électrique

L'embase bleue Neutrik PowerCon permet le raccordement au réseau électrique.

7 – Embase de recopie d'alimentation

Consultez la section Précautions d'emploi en page 4. L'embase grise Neutrik PowerCon permet de propager l'alimentation électrique vers un autre appareil si le câble d'alimentation et le câble utilisé pour la recopie sont remplacés comme indiqué dans ce manuel et respectent les courants consommés.

Télécommande DMX

Une ligne de télécommande DMX 512 est nécessaire pour contrôler le projecteur en DMX. Les embases du socle de l'appareil peuvent recevoir et transmettre le signal au format 3 et 5 broches.

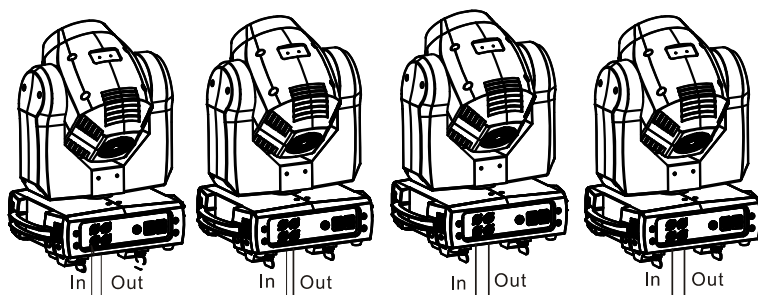

Le nombre d'appareils câblés en cascade est limité par le nombre de canaux DMX disponibles sur une ligne (512) et le nombre de canaux nécessaires pour chaque appareil câblé. Si un contrôle individuel des appareils est nécessaire, chacun doit avoir ses propres canaux sur la trame du signal. Les appareils de même type devant se comporter de manière identique peuvent partager leurs canaux et avoir la même adresse. Pour étendre le nombre de machines contrôlées lorsque cette limite est atteinte, vous devez utiliser un autre univers DMX sur une autre ligne de télécommande.

Conseils pour une transmission fiable

Utilisez du câble à paires torsadées conçu pour les applications RS-485 : le câble microphone classique ne peut pas transmettre les données correctement sur une grande distance. Une section de 0,22 mm² (24 AWG) permet une transmission jusqu'à 300 m (1000 ft). Pour des distances supérieures, utilisez une section plus importante et/ou des splitters. Le brochage de tous les connecteurs est identique : 1 = masse, 2 = point froid (-), 3 = point chaud (+). Les broches 4 et 5 des XLR 5 ne sont pas utilisées dans l'appareil mais sont toutefois câblées pour des signaux comme ceux requis par le DMX 512-A. Dans ce cas, le brochage est : 4 = point froid (-) et 5 = point chaud (+).

Pour diviser le signal en plusieurs branches, utilisez un splitter tel que le Martin 4-Channel Opto-Isolated RS-485 Splitter/Amplifier. Terminez chaque branche avec un bouchon de terminaison DMX installé dans l'embase de recopie de la dernière machine. Un bouchon de terminaison est une fiche XLR mâle dans laquelle une résistance de 120 Ohms, ¼ de Watt est soudée entre les broches 2 et 3. Elle « absorbe » le signal en fin de ligne pour éviter toute réflexion parasite pouvant causer des interférences.

Connexion de la ligne de télécommande DMX

Pour raccorder les appareils au signal:

1. Connectez la sortie DMX du contrôleur à une des embases DMX mâles du socle du premier appareil.
2. Connectez la recopie DMX de cet appareil à l'entrée DMX de l'appareil suivant et continuez ainsi en cascade d'entrée en sortie. Terminez la ligne en insérant un bouchon DMX dans la dernière embase de recopie DMX.

Configuration de l'appareil

Cette section détaille les paramètres du projecteur et les fonctions accessibles par le panneau de contrôle de l'appareil.

L'arborescence complète des menus et des compléments d'information sont donnés dans la section Menus du panneau de contrôle en page 33.

Les réglages sont conservés quand l'appareil est mis hors tension.

Utilisation des menus

Pour accéder aux menus, appuyez sur MENU. Naviguez dans la structure des options avec les touches ENTER, Haut et Bas. Activez l'option à configurer en appuyant sur ENTER. Pour remonter d'un niveau dans l'arborescence sans faire de changement, appuyez sur MENU.

Pour sortir des menus, gardez MENU enfoncée quelques secondes.

Section DMX FUNCTIONS

Cette section inclut l'adressage pour le protocole DMX et un visualiseur des valeurs reçues.

Adressage DMX

L'adresse DMX, ou canal de base, est le premier canal utilisé par l'appareil pour recevoir ses commandes du contrôleur DMX. L'appareil requiert 17 canaux DMX. Chaque machine à contrôler doit avoir une adresse DMX. Si une machine est configurée à l'adresse 10, elle utilisera les canaux 10, 11, 12, 13, 14, 15, 16, 17, 18, 19, 20, 21, 22, 23, 24, 25 et 26. La machine suivante peut alors recevoir l'adresse 27.

Pour un contrôle individuel de chaque appareil, chacun doit avoir sa propre adresse DMX. Deux appareils partageant la même adresse auront un comportement strictement identique. Ceci peut être utile à des fins de diagnostic ou pour réaliser facilement des figures symétriques, notamment en combinant les options d'inversions du pan et du tilt.

L'adresse DMX est configurée avec le menu DMX FUNCTIONS du panneau de contrôle.

Pour régler l'adresse DMX:

1. Naviguez jusqu'à DMX FUNCTIONS et appuyez sur ENTER.
2. Utilisez les boutons Haut et Bas pour atteindre le menu DMX ADDRESS et appuyez sur ENTER pour confirmer. L'adresse actuelle clignote sur l'écran.
3. Utilisez les touches Haut et Bas pour régler une nouvelle adresse.
4. Une fois l'adresse réglée, appuyez sur ENTER pour la mémoriser. Pour sortir du menu sans enregistrer la nouvelle adresse, appuyez sur MENU.

Moniteur de valeurs DMX

Le moniteur de valeurs DMX reçues vous permet de visualiser les valeurs DMX reçues pour chaque paramètre de l'appareil. Il permet un diagnostic du décodage du signal et du fonctionnement de l'appareil.

Pour visualiser ces valeurs :

1. Naviguez jusqu'à DMX FUNCTIONS et appuyez sur ENTER.
2. Utilisez les boutons Haut et Bas pour atteindre le menu DMX VALUE et appuyez sur ENTER pour confirmer.
3. Utilisez les touches Haut et Bas pour naviguer dans les différents paramètres DMX et appuyez sur ENTER pour en choisir un. L'afficheur montre la valeur DMX reçue pour cette fonction.
4. Appuyez sur MENU pour sortir du moniteur.

Section Show settings

Show settings détermine le comportement de l'appareil lorsqu'il est déconnecté du DMX et s'il doit exécuter sa programmation embarquée.

Offline mode

Offline mode définit le comportement de l'appareil en cas de perte de signal DMX ou s'il n'est pas du tout connecté. Il existe 3 options : M/S (mode autonome), HOLD (ne rien faire), ou BLACKOUT (mise au noir).

Pour choisir l'action de l'appareil déconnecté :

1. Choisissez SHOW SETTINGS et appuyez sur ENTER pour entrer dans le menu.
2. Avec les flèches Haut et Bas, choisissez la rubrique OFFLINE MODE et appuyez sur ENTER.
3. Avec les flèches Haut et Bas, choisissez une option parmi M/S, HOLD, ou BLACKOUT.
4. Validez avec ENTER le mode choisi (ou appuyez directement sur MENU pour sortir de ce menu sans valider les changements).

Show settings

Le mode autonome propose 4 animations préprogrammées. Elles ne sont pas accessibles par le DMX. Ces animations peuvent être synchronisées sur la musique ambiante pour obtenir un show synchronisé.

Pour choisir l'animation à exécuter en mode autonome :

1. Choisissez SHOW SETTINGS et validez avec ENTER.
2. Avec les touches Haut et Bas, choisissez SHOW MODE et validez avec ENTER.
3. Avec les touches Haut et Bas, choisissez une animation : SHOW 1, SHOW 2, SHOW 3 ou SHOW 4.
4. Une fois l'animation choisie, validez avec ENTER (ou appuyez directement sur MENU pour sortir de ce menu sans valider les changements).

Réglage du net pour les roues de gobos 1 et 2

Deux index de mise au net permettent de garder la projection nette pour les deux roues de gobos, 1 pour les gobos tournants et 2 pour les gobos fixes.

Pour paramétrer les index de net:

1. Choisissez SHOW SETTINGS et validez avec ENTER.

2. Avec les touches Haut et Bas, choisissez FOCUS 1 (pour les gobos tournants) ou FOCUS 2 (pour les gobos fixes) et validez avec ENTER.
3. Avec les touches Haut et Bas, modifiez le point de net de 0 à 255.
4. Une fois le net réglé, validez avec ENTER (ou appuyez directement sur MENU pour sortir de ce menu sans valider les changements).

Synchronisation sur la musique ambiante

L'appareil est équipé d'un microphone intégré avec lequel il peut synchroniser son comportement sur les pulsations de la musique. Lorsqu'il n'est pas connecté au signal DMX et qu'il exécute une des 4 animations préprogrammées, les pulsations détectées déclenchent le changement de mémoire (effets, couleurs et mouvement).

Pour activer le microphone embarqué:

1. Choisissez SHOW SETTINGS et validez avec ENTER.
2. Avec les touches Haut et Bas, choisissez SOUND TRIGGER et validez avec ENTER.
3. Avec les touches Haut et Bas, choisissez ON pour activer le microphone ou OFF pour l'arrêter.
4. Validez avec ENTER (ou appuyez directement sur MENU pour sortir de ce menu sans valider les changements).

Pour régler la sensibilité du microphone :

1. Choisissez SHOW SETTINGS et validez avec ENTER.
2. Choisissez SOUND SENSITIVITY et validez avec ENTER.
3. Avec les touches Haut et Bas, réglez la sensibilité de 0 (faible) à 100 (forte).
4. Une fois la sensibilité réglée, validez avec ENTER (ou appuyez directement sur MENU pour sortir de ce menu sans valider les changements).

Section Fixture settings

Inversion du Pan et/ou du Tilt

Les menus FIXTURE SETTINGS→PAN INVERSE et TILT INVERSE permettent d'inverser le sens d'évolution des canaux de pan et de tilt. Cette option est particulièrement utile pour créer des effets symétriques sur un ensemble de machines ou pour coordonner les mouvements des machines posées au sol avec celles suspendues.

Pour inverser le sens du pan ou du tilt:

1. Choisissez FIXTURE SETTINGS et validez avec ENTER.

2. Avec les touches Haut et Bas, choisissez PAN INVERSE ou TILT INVERSE et validez avec ENTER.
3. Avec les touches Haut et Bas, activez l'inversion (YES) ou rétablissez le sens normal (NO).
4. Validez avec ENTER (ou appuyez directement sur MENU pour sortir de ce menu sans valider les changements).

Correction automatique de position (Pan/tilt feedback)

Par défaut, la correction automatique de position pan/tilt est activée. En cas de défaut détecté sur la position pan/tilt de l'appareil, celui-ci corrige automatiquement sa position.

Pour activer ou désactiver cette fonction, utilisez le menu FIXTURE SETTINGS→P/T FEEDBACK.

Inversion de l'iris

Pour inverser le sens de fonctionnement de l'iris:

1. Choisissez FIXTURE SETTINGS et validez avec ENTER.
2. Avec les touches Haut et Bas, choisissez IRIS INVERSE et validez avec ENTER.
3. Avec les touches Haut et Bas, activez l'inversion (YES) ou rétablissez le sens normal (NO).
4. Validez avec ENTER (ou appuyez directement sur MENU pour sortir de ce menu sans valider les changements).

Noir pendant les mouvements ou les changements (Blackout)

Vous pouvez forcer l'appareil à passer au noir pendant les changements de gobo, de couleur et/ou les déplacements de la tête. Cette option est désactivée par défaut.

Pour configurer les passages forcés au noir:

1. Choisissez FIXTURE SETTINGS et validez avec ENTER.
2. Avec les touches Haut et Bas, choisissez BL. O. P/T MOVING, BL. O. COLOR CHANGE, ou BL. O: GOBO CHANGE et validez avec ENTER.
3. Avec les touches Haut et Bas, activez le passage au noir (YES) ou rétablissez le fonctionnement normal (NO).
4. Validez avec ENTER (ou appuyez directement sur MENU pour sortir de ce menu sans valider les changements).

Étalonnage de la luminosité

Vous pouvez étalonner la luminosité maximale du mode autonome pour

équilibrer l'appareil avec le reste des machines installées.

Pour étalonner la luminosité:

1. Allumez l'appareil. Pour uniformiser avec d'autres machines environnantes, réglez-les de façon à juxtaposer tous les faisceaux.
2. Choisissez BRIGHTNESS CALI. Et appuyez sur ENTER.
3. Avec les touches Haut et Bas, modifiez la valeur de 50 à 100% pour fixer une luminosité maximale.
4. Appuyez sur ENTER pour confirmer (ou appuyez directement sur MENU pour sortir de ce menu sans valider les changements).

Section Display settings

Inversion de l'afficheur

Inverser le sens de l'afficheur facilite les interventions sur une machine suspendue. Pour inverser l'afficheur :

1. Choisissez DISPLAY SETTINGS et validez avec ENTER.
2. Avec les touches Haut et Bas, choisissez DISPLAY INVERSE et validez avec ENTER.
3. Avec les touches Haut et Bas, activez l'inversion (YES) ou rétablissez le sens normal (NO).
4. Validez avec ENTER (ou appuyez directement sur MENU pour sortir de ce menu sans valider les changements).

Désactivation automatique du rétro éclairage

Par défaut, l'afficheur s'allume à la mise sous tension. Il peut être configuré pour s'éteindre automatiquement si le clavier n'est pas utilisé pendant une certaine période:

1. Choisissez DISPLAY SETTINGS et validez avec ENTER.
2. Avec les touches Haut et Bas, choisissez BLACKLIGHT AUTO OFF et validez avec ENTER.
3. Avec les touches Haut et Bas, activez l'auto extinction (YES) ou forcez le rétro-éclairage (NO).
4. Validez avec ENTER (ou appuyez directement sur MENU pour sortir de ce menu sans valider les changements).

Réglage de la luminosité

Le réglage de la luminosité de l'afficheur s'effectue par les menus:

1. Choisissez DISPLAY SETTINGS et validez avec ENTER.
2. Avec les touches Haut et Bas, choisissez BACKLIGHT BRIGHTNESS et validez avec ENTER.
3. Avec les touches Haut et Bas, réglez la luminosité de 1 à 10.
4. Validez avec ENTER (ou appuyez directement sur MENU pour sortir de ce menu sans valider les changements).

Masquage des messages d'erreur

Vous pouvez interdire l'affichage des messages d'erreur (voir page 36) :

1. Choisissez DISPLAY SETTINGS et appuyez sur ENTER pour valider.
2. Avec les touches Haut et Bas, choisissez DISPLAY WARNING et validez avec ENTER.
3. Avec les touches Haut et Bas, choisissez YES pour forcer l'affichage des messages ou NO pour les cacher.
4. Validez avec ENTER (ou appuyez directement sur MENU pour sortir de ce menu sans valider les changements).

Section Fixture test

Des tests automatiques embarqués permettent de tester tout ou partie des fonctions de l'appareil depuis le panneau de contrôle.

Auto test

Pour exécuter un test complet de toutes les fonctions de l'appareil :

1. Choisissez FIXTURE TEST et appuyez sur ENTER pour valider.
2. Avec les touches Haut et Bas, choisissez AUTO TEST et validez avec ENTER. Le test automatique démarre immédiatement.
3. Appuyez sur MENU pour quitter le test.

Test manuel

Vous pouvez tester ou contrôler individuellement chaque fonction de l'appareil :

1. Choisissez FIXTURE TEST et appuyez sur ENTER pour valider.
2. Avec les touches Haut et Bas, choisissez MANUAL TEST et validez avec ENTER.
3. Appuyez sur MENU pour quitter le test.

Section Fixture information

Compteurs horaires d'utilisation

Pour consulter le nombre d'heures d'utilisation de l'appareil :

1. Choisissez FIXTURE INFORMATION et appuyez sur ENTER pour valider.
2. Avec les touches Haut et Bas, choisissez FIXTURE USE HOUR TEST et validez avec ENTER. Le compteur d'usure de l'appareil s'affiche immédiatement.

Compteur d'usure des LEDs

Ce compteur peut être remis à zéro pour éventuellement suivre les opérations d'entretien. Il est disponible dans la rubrique FIXTURE INFORMATION→LIGHT USE HOUR.

Version du logiciel (Firmware)

Pour consulter la version du logiciel installé dans l'appareil:

1. Choisissez FIXTURE INFORMATION et appuyez sur ENTER pour valider.
2. Avec les touches Haut et Bas, choisissez FIRMWARE VERSION et validez avec ENTER. La version s'affiche immédiatement.

Initialisation des fonctions et des effets

Les effets peuvent être remis à zéro globalement ou individuellement (pan, tilt, couleurs, gobos, iris, mise au net, prisme):

1. Choisissez RESET FUNCTIONS et appuyez sur ENTER pour valider.
2. Avec les touches Haut et Bas, choisissez la fonction ou l'effet à initialiser. Validez avec ENTER.
3. Avec les touches Haut et Bas, activez l'initialisation (YES) et validez avec ENTER (ou appuyez directement sur MENU pour sortir de ce menu sans valider l'action).

Retour aux réglages d'usine (Factory settings)

Les réglages d'usine peuvent être rétablis avec le menu SPECIAL FUNCTIONS→FACTORY SETTINGS.

Réglage des positions de repos (Menu OFFSET)

Chaque effet – pan, tilt, couleurs, gobos, iris, mise au net et prisme – peut voir sa position de repos changer légèrement dans le temps. Pour y remédier:

1. Entrez dans les menus et maintenez la touche ENTER enfoncée pendant 3 secondes environ pour entrer dans la section OFFSET MENU.

2. Avec les flèches Haut et Bas, choisissez la fonction à régler. Appuyez sur ENTER pour valider.
3. La valeur actuelle du réglage s'affiche en clignotant. Avec les touches Haut et Bas, modifiez la valeur du décalage de la position ou de l'effet
4. Une fois le décalage rétabli, appuyez sur ENTER pour le mémoriser (ou appuyez directement sur MENU pour sortir de ce menu sans valider l'action).

Effets

Cette section décrit les effets contrôlables en DMX pour lesquels une explication spécifique est nécessaire. Consultez la section Protocole DMX en page 29 pour la liste complète des canaux DMX et des valeurs qui contrôlent les effets.

Pan et tilt

La tête de l'appareil peut être orientée sur 540° en pan et 270° en tilt avec les canaux de réglage rapides et fins. L'appareil peut être configuré pour passer automatiquement au noir dès que la tête bouge.

Le mécanisme de pan et tilt dispose d'une correction automatique de position : en cas de défaut sur la position pan ou tilt de la tête, le shutter se ferme et la position est réinitialisée pour rétablir une position correcte. Cette fonction peut être désactivée (voir Menus du panneau de contrôle en page 33).

Gobos

L'appareil dispose de 2 roues de gobos :

GOBO WHEEL 1:



GOBO WHEEL 2:



Chaque gobo peut être projeté de manière statique et chaque roue peut être mise en rotation continue dans le sens horaire ou anti horaire. Les gobos de la roue 1 peuvent être mis en rotation dans les deux sens. Ils disposent aussi d'une fonction oscillation (shake). Le projecteur peut être mis au noir automatiquement pendant les changements.

Iris

L'appareil dispose d'un iris progressif permettant de régler le diamètre du faisceau.

Mise au net motorisée

La mise au net motorisée permet de garder la projection des gobos nette.

Prisme

L'appareil dispose d'un prisme qui peut être inséré dans le faisceau pour étaler les effets. Le prisme peut être indexé en position ou mis en rotation dans le sens horaire ou anti horaire.

Stroboscope

Le stroboscope de l'appareil permet des effets de noir et de plein feu secs et des effets stroboscopiques à vitesse réglable ou aléatoire.

Gradateur électronique

L'intensité du faisceau est réglable de 0 à 100%.

Roues de couleur

L'appareil incorpore 2 roues de couleurs, chacune de 8 couleurs (incluant un blanc). Chaque couleur peut être sélectionnée individuellement et les roues peuvent être mises en rotation à vitesse programmable, dans le sens horaire ou anti horaire. L'appareil peut être mis au noir automatiquement lors des changements de couleur.

Maintenance



Lisez les Précautions d'emploi en page 4 avant toute opération d'entretien.

Référez toute opération d'entretien non décrite ici dans ce manuel à technicien de maintenance qualifié.

Déconnectez l'appareil du secteur avant de procéder au nettoyage ou à la maintenance.

Effectuez la maintenance dans une zone où vous ne créez pas de risque de blessure (chute de pièces détachées, d'outils ...)

L'utilisateur peut réaliser les opérations de maintenance décrites dans ce manuel. Toute autre intervention doit être réalisée par un service de maintenance agréé Martin™. N'essayez pas de réparer l'appareil vous-même sous peine de créer un risque pour la sécurité ou des dommages qui ne seraient pas couverts par la garantie.

L'installation, l'entretien sur site et la maintenance peuvent être réalisés par Martin Professional™ Global Service et ses agents techniques agréés, donnant aux utilisateurs accès à l'expertise et à la connaissance des produits Martin dans un partenariat leur assurant le meilleur niveau de performance sur toute la durée de vie des produits. Contactez votre revendeur Martin™ pour plus de détails.

Nettoyage

Des excès de poussière, de liquide fumigène et d'agrégats de particules dégradent les performances et provoquent des surchauffes qui peuvent endommager l'appareil. Ces dommages causés par un nettoyage hasardeux ou une maintenance insuffisante ne sont pas couverts par la garantie du produit.

Le nettoyage des composants optiques doit être réalisé régulièrement pour optimiser le rendement lumineux. Le planning de nettoyage dépend grandement de l'environnement d'utilisation. De fait, il est impossible de spécifier un planning précis pour les périodes de nettoyage. Des facteurs environnementaux sont toutefois significatifs, notamment :

- L'usage de machines à brouillard ou à fumée.
- Les fortes ventilations (climatisation par exemple).
- La présence de fumée de cigarettes.
- La poussière aéroportée (draperies de scène, structures des bâtiments, environnement extérieur, par exemple).

En cas de présence d'un ou plusieurs de ces facteurs, inspectez l'appareil dans ses 100 premières heures de fonctionnement pour vérifier les besoins en nettoyage. Vérifiez à intervalles réguliers. Cette procédure vous permettra d'établir les besoins en nettoyage dans votre cas spécifique. En cas de doute consultez votre revendeur RUSH by Martin pour vous assister dans la mise en place d'un planning adapté.

N'utilisez pas de fortes pressions pour le nettoyage et travaillez dans une zone propre et bien éclairée. N'utilisez pas de produits contenant des agents solvants ou abrasifs qui pourraient endommager les surfaces.

Pour nettoyer l'appareil :

1. Déconnectez l'appareil du secteur et laissez-le refroidir au moins 10 minutes.
2. Soufflez délicatement ou aspirez la poussière et les particules agglomérées sur l'appareil et dans les entrées d'air à l'avant et à l'arrière de l'appareil avec de l'air comprimé à basse pression.
3. Nettoyez les surfaces avec un tissu doux, propre et sans peluche imbibé d'un peu de solution détergente légère. Ne frottez pas les surfaces en verre trop durement : décollez les particules par de petites pressions successives. Séchez avec un tissu doux, propre et sans peluche ou de l'air comprimé à basse pression. Retirez les particules collées avec une lingette sans parfum ou des coton tiges imbibés de nettoyant pour vitre ou d'eau distillée.
4. Vérifiez que l'appareil est parfaitement sec avant de remettre sous tension.

Remplacement du fusible

Pour remplacer le fusible:

1. Déconnectez l'appareil du secteur et laissez-le refroidir au moins 10 minutes.
2. Dévissez le capot du porte fusible et retirez le fusible. Remplacez-le par un fusible de même format et de même valeur uniquement.
3. Réinstallez le porte fusible avant de remettre sous tension.

Remplacement des gobos

Il est possible de remplacer les gobos tournants par des gobos personnalisés s'ils sont aux mêmes dimensions et de même qualité que ceux livrés de série avec l'appareil (Voir Gobos en page 40).

Le remplacement des gobos doit être effectué par un technicien qualifié uniquement.

Les composants optiques sont fragiles et exposés à de fortes températures. Portez des gants en coton pour manipuler les pièces et gardez-les

parfaitement propres pour réduire le risque de dommages thermiques. Ne les contaminez pas avec des résidus gras, provenant de vos doigts par exemple. Manipulez-les et rangez-les avec soin.

Pour remplacer un gobo:

1. Déconnectez l'appareil du secteur et laissez-le refroidir au moins 10 minutes.
2. Voir ci-dessous. Retirez le capot de tête avec un tournevis Philips et trouvez le côté de la tête qui donne accès aux gobos.



3. Les gobos tournants sont installés dans des porte gobos clipsés sur une roue. Localisez le gobo à remplacer. Voir ci-dessous. Tirez légèrement sur le porte gobo pour le décoller de la roue puis sortez-le de son emplacement.



4. Le gobo est maintenu en place par un ressort. Aidez-vous d'un petit tournevis plat pour dégager l'extrémité du ressort hors de son logement. Sortez le ressort du porte gobos.





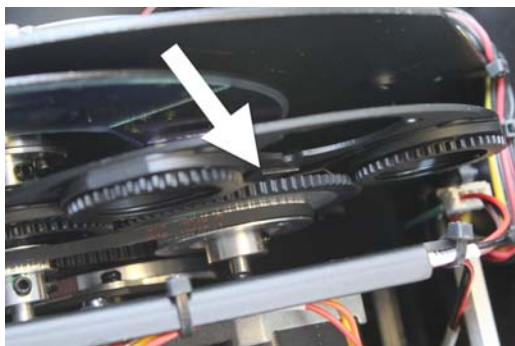



4. Pour éviter que les gobos ne tournent dans leur support, ils sont maintenus avec un peu de fluide frein appliqué en usine. Dégagez le gobo de son support en le débloquant du fluide appliqué.
5. Insérez le nouveau gobo à sa place et appliquez un peu de Loctite Rouge ou tout fluide frein similaire sur le bord du gobo, dans le porte gobo.
6. Remontez le porte gobo en position en reprenant les points précédents en sens inverse et en prêtant une attention particulière aux points détaillés ci-dessous :
 - Assurez-vous que le ressort de maintien du gobo est fermement bloqué dans le porte gobo.
 - Glissez la rainure de calage du porte gobo sous les clips de la roue de gobo (voir ci-dessous) et vérifiez que les dents du porte gobo s'engagent correctement dans la roue d'entraînement au centre de la roue de gobo.











5. Remontez les capots de la tête. Soyez attentif aux mouvements de la tête lors de la remise sous tension.

Protocole DMX

Canal	Valeur	Fonction
1	1-255	Pan 0°-540°
2	1-255	Pan (réglage fin)
3	1-255	Tilt 0°-270°
4	1-255	Tilt (réglage fin)
5	1-254	Vitesse pan/tilt speed, rapide - lent
	255	Vitesse pan/tilt, rapide
6	0-255	Gradateur 0-100%
7	Stroboscope	
	0-7	Noir
	8-15	Ouvert
	16-131	Stroboscope, lent - rapide
	132-139	Ouvert
	140-181	Rampes en ouverture
	182-189	Ouvert
	190-231	Rampes en fermeture
	232-239	Ouvert
	240-247	Stroboscope aléatoire
248-255	Ouvert	
8	Roue de couleur 1	
	0-7	Couleur 1 – Blanc
	8-15	Couleur 2 – Bleu clair
	16-23	Couleur 3 – Vert
	24-31	Couleur 4 – Orange
	32-39	Couleur 5 – Jaune
	40-47	Couleur 6 – Magenta
	48-55	Couleur 7 – Bleu nuit
	56-63	Couleur 8 – Rouge
	64-127	Indexation
	128-189	Rotation, sens horaire, rapide-lent
	190-193	Stop
194-255	Rotation, sens anti horaire, lent-rapide	
9	Roue de couleur 2	
	0-7	Couleur 1 – Blanc
	8-15	Couleur 2 – Rose
	16-23	Couleur 3 – CTO 3200 K
	24-31	Couleur 4 – Mauve
	32-39	Couleur 5 – Jaune
	40-47	Couleur 6 – Vert
	48-55	Couleur 7 – CTO 5600 K

Canal	Valeur	Fonction	
	56-63	Couleur 8 – Bleu	
	64-127	Indexation	
	128-189	Rotation, sens horaire, rapide-lent	
	190-193	Stop	
	194-255	Rotation, sens anti horaire, lent-rapide	
10	Roue de gobos 1 (gobos tournants)		
	<div style="display: flex; justify-content: space-around; align-items: center;"> <div style="text-align: center;"> <p>Gobo1</p>  </div> <div style="text-align: center;"> <p>Gobo2</p>  </div> <div style="text-align: center;"> <p>Gobo3</p>  </div> <div style="text-align: center;"> <p>Gobo4</p>  </div> <div style="text-align: center;"> <p>Gobo5</p>  </div> <div style="text-align: center;"> <p>Gobo6</p>  </div> <div style="text-align: center;"> <p>Gobo7</p>  </div> </div>		
	0-7	Vide	
	8-15	Gobo 1	
	16-23	Gobo 2	
	24-31	Gobo 3	
	32-39	Gobo 4	
	40-47	Gobo 5	
	48-55	Gobo 6	
	56-63	Gobo 7	
	64-73	Gobo 1, oscillation	
	74-82	Gobo 2, oscillation	
	83-91	Gobo 3, oscillation	
	92-100	Gobo 4, oscillation	
	101-109	Gobo 5, oscillation	
	110-118	Gobo 6, oscillation	
	119-127	Gobo 7, oscillation	
	128-189	Rotation de la roue, sens horaire, rapide-lent	
	190-193	Stop	
	194-255	Rotation, sens anti horaire, lent-rapide	
	11	Rotation des gobos (roue 1)	
		0-127	Indexation en position, 0°-360°
		128-189	Rotation sens horaire, rapide - lent
190-193		Stop	
194-255		Rotation sens anti horaire, lent - rapide	

Canal	Valeur	Fonction						
12	Roue de gobos 2 (gobos fixes)							
	Gobo1	Gobo2	Gobo3	Gobo4	Gobo5	Gobo6	Gobo7	Gobo8
								
		0-7	Vide					
		8-14	Gobo 1					
		15-21	Gobo 2					
		22-28	Gobo 3					
		29-35	Gobo 4					
		36-42	Gobo 5					
		43-49	Gobo 6					
		50-56	Gobo 7					
		57-63	Gobo 8					
		64-71	Gobo 1, oscillation					
		72-79	Gobo 2, oscillation					
		80-87	Gobo 3, oscillation					
		88-95	Gobo 4, oscillation					
		96-103	Gobo 5, oscillation					
		104-111	Gobo 6, oscillation					
		112-119	Gobo 7, oscillation					
		120-127	Gobo 8, oscillation					
		128-189	Rotation de la roue, sens horaire, rapide-lent					
	190-193	Stop						
	194-255	Rotation, sens anti horaire, lent-rapide						
13	Prisme							
	0-127	Pas d'effet						
	128-255	Prisme engagé						
14	Rotation du prisme							
	0-127	Indexation en position, 0°-360°						
	128-189	Rotation sens horaire, rapide - lent						
	190-193	Stop						
	194-255	Rotation sens anti horaire, lent - rapide						
15	0-255	Iris, maximum-minimum						
16	0-255	Mise au net, proche - lointain						
17	Configuration et contrôle de l'appareil							
	0-69	Sans effet						
	70-79	Au noir pendant les mouvements pan/tilt						
	80-89	Désactive le précédent						
	90-99	Au noir pendant les changements de couleur						

Canal	Valeur	Fonction
	100-109	Désactive le précédent
	110-119	Au noir pendant les changements de gobo
	120-129	Désactive le précédent
	130-139	Sans effet
	140-149	Initialisation pan/tilt
	150-159	Initialisation des couleurs
	160-169	Initialisation des gobos
	170-179	Sans effet
	180-189	Initialisation de la mise au net
	190-199	Sans effet
	200-209	Initialisation générale
	210-219	Au noir pendant les changements de couleur/gobo ou les mouvements pan/tilt
	220-229	Désactive le précédent
	230-255	Sans effet

Menus du panneau de contrôle

Pour accéder aux menus de contrôle, appuyez sur MENU. Utilisez les touches Haut et Bas pour naviguer dans les rubriques. Entrez dans la rubrique choisie en appuyant sur ENTER. Pour plus d'information, consultez la section Configuration de l'appareil en page 15.

Les valeurs d'usine sont écrites en **gras**.

Menu	Sous-menu	Valeur	Explication	
DMX Functions	DMX Address	1–512	Adresse DMX	
	Mode	17 canaux		
	View DMX Value	Affiche les valeurs DMX reçues sur chaque canal		
Show settings	Offline Mode	M/S	Active le mode Show Mode si aucun DMX n'est reçu	
		Hold	Maintien de la dernière valeur correcte si aucun signal DMX n'est reçu	
		Blackout	Au noir si aucun signal DMX n'est reçu	
	Show Mode	Show 1	Animation préprogrammée 1	
		Show 2	Animation préprogrammée 2	
		Show 3	Animation préprogrammée 3	
		Show 4	Animation préprogrammée 4	
	Focus 1	0-255	Réglage du net pour la roue de gobos 1 (tournants)	
	Focus 2	0-255	Réglage du net pour la roue de gobos 2 (fixes)	
	Sound Trigger		Off	Mode musical arrêté
			On	Mode musical activé

Menu	Sous-menu	Valeur	Explication
	Sound Sensitivity	0-100	Sensibilité du microphone (faible-fort)
Fixture settings	Pan Inverse	Yes/ No	Inverse le sens du pan
	Tilt Inverse	Yes/ No	Inverse le sens du tilt
	P/T Feedback	Yes/ No	En cas d'erreur de position pan ou tilt, corrige automatiquement la position pan/tilt
	Iris Inverse	Yes/ No	Inverse le sens de l'iris
	Bl.O. P/T Moving	Yes/ No	Au noir pendant les mouvements pan/tilt
	Bl.O. Color Change	Yes/ No	Au noir pendant les changements de couleur
	Bl.O. Gobo Change	Yes/ No	Au noir pendant les changements de gobos
	Brightness Cali	50-100	Réglage de la luminosité maximale
Display settings	Display inverse	Yes/ No	Inverse le sens de l'afficheur
	Backlight Auto Off	Yes/ No	Eteint automatiquement l'afficheur lorsqu'il n'est pas utilisé.
	Backlight Brightness	1-10	Intensité du rétro éclairage de l'afficheur
	Temperature Unit	°C/°F	Celsius / Fahrenheit
	Display Warning	Yes /No	Affiche ou masque les messages d'erreur (voir p 21)
Fixture Test	Auto Test		Test automatique de toutes les fonctions
	Manual Test		Test manuel de chaque fonction

Menu	Sous-menu	Valeur	Explication
Fixture Information	Fixture Use Hour		Compteur horaire d'utilisation de l'appareil
	Light Use Hour	Exit	Quitte le menu sans remise à zéro
		Reset Time	Remise à zéro du compteur
	Firmware Version		Version du logiciel installé
Reset Functions	Pan & Tilt	Yes/No	Retour des effets à leur position de repos
	Color	Yes/No	
	Gobo	Yes/No	
	Prism	Yes/No	
	Iris	Yes/No	
	Focus	Yes/No	
	All	Yes/No	
Special Functions	Factory Settings	Yes/No	Retour aux réglages d'usine de tous les paramètres

Menu Offset

Le menu Offset permet de régler la position de repos de chaque effet.

Pour accéder à ce menu, appuyez sur la touche MENU pour rentrer dans les menus puis appuyez sur ENTER et maintenez-la enfoncée pendant 3 secondes.

Menu	Sous-menu	Valeur	Explication
Offset	Pan	-128...127	
	Tilt	-128...127	
	Color 1	-128...127	
	Color 2	-128...127	
	Gobo 1	-128...127	Roue de gobos tournants
	R Gobo 1	-128...127	Gobos tournants
	Gobo 2	-128...127	Roue de gobos fixes
	Iris	0-255	
	Prism	0-255	
	R prism	-128...127	

Menu	Sous-menu	Valeur	Explication
	Focus	0-255	

Messages d'erreur

Erreur:	Apparaît lorsque:
Lamp Startup Fail	Pas de LEDs installées ou câblage endommagé.
Temperature Sense Error	Capteur de températures endommagé sur la carte.
Lamp Too Hot Power Off	Température supérieure à 110° C détectée. Assurez-vous que la ventilation est correcte. Les ventilateurs ou les capteurs sont peut-être endommagés (contactez Martin).
Lamp Too Hot Low Power	Température supérieure à 105°C détectée. Puissance réduite.
Maintenance Fixture	Entretien requis (sur la base du compteur horaire). Faites la maintenance de l'appareil et initialisez le compteur d'usure avec les menus).
Lamp On Over 700 Hour	Le projecteur a fonctionné plus de 700 heures allumé. Eteignez le projecteur.
Memory Initial Fail	Mémoire défectueuse (contactez Martin).
CPU-B Error, CPU-C Error, CPU-D Error	Processeur ou câblage endommagé (contactez Martin).
Pan Reset Error Pan Encode Error Tilt Reset Error Tilt Encode Error Shutter Reset Fail Dimmer Reset Fail Color Reset Fail Gobo Reset Fail	Ces messages apparaissent à la mise sous tension ou lors de l'initialisation et indiquent qu'un effet ou un capteur associé est endommagé (contactez Martin).

Problèmes courants

Cette section décrit les problèmes fréquemment rencontrés pendant l'utilisation et suggère quelques solutions de dépannage:

Symptôme	Cause probable	Solution
Pas de lumière ou pas de ventilation.	Problème d'alimentation comme fusible fondu, connecteur endommagé ou câble défectueux.	Assurez-vous que le secteur est correctement raccordé et alimente correctement l'appareil. Contrôlez la LED d'état Power. Vérifiez tous les raccordements et les câbles. Remplacez le fusible.
L'appareil ne réagit pas aux pulsations de la musique ambiante.	Mode musical désactivé. Sensibilité du microphone trop faible pour la source sonore.	Assurez-vous que l'appareil n'est pas connecté au signal DMX. Réglez la sensibilité du microphone embarqué. Tapotez sur le microphone pour vérifier son fonctionnement. L'appareil doit réagir lorsqu'il est en mode musical.
Un des canaux de contrôle ne répond pas ou seulement de façon intermittente.	Ligne DMX endommagée ou DMX mal configuré. Moteur pas à pas endommagé ou connexion défectueuse entre la tête et le socle.	Voir section suivante sinon contactez votre revendeur RUSH by Martin ou un centre technique agréé.

Symptôme	Cause probable	Solution
<p>L'appareil ne répond pas au signal DMX.</p>	<p>Défaut dans le réseau DMX dû à un câble ou un connecteur ou un câble endommagé, un adressage DMX incorrect ou des interférences dues à la proximité d'une source haute tension.</p>	<p>Vérifiez que la LED DMX est allumée et sinon, vérifiez les câbles DMX et leurs connecteurs pour vous assurer de l'intégrité physique du réseau.</p> <p>Vérifiez que le réseau DMX est bien terminé.</p> <p>Vérifiez que les appareils DMX connectés utilisent bien le câblage standard DMX (notamment la polarité).</p> <p>Vérifiez que l'appareil est adressé correctement, sur le panneau de contrôle et dans votre contrôleur.</p> <p>Vérifiez les broches sur les connecteurs de la machine câblée juste avant.</p> <p>Essayez de contrôler l'appareil avec un autre contrôleur DMX.</p> <p>Déplacez l'appareil s'il est installé très près d'une installation haute tension.</p>

Spécifications

Physiques

Dimensions 418 x 588 x 328 mm (16.5 x 23.1 x 12.9 in.)
 Poids 18 kg (39.7 lbs.)

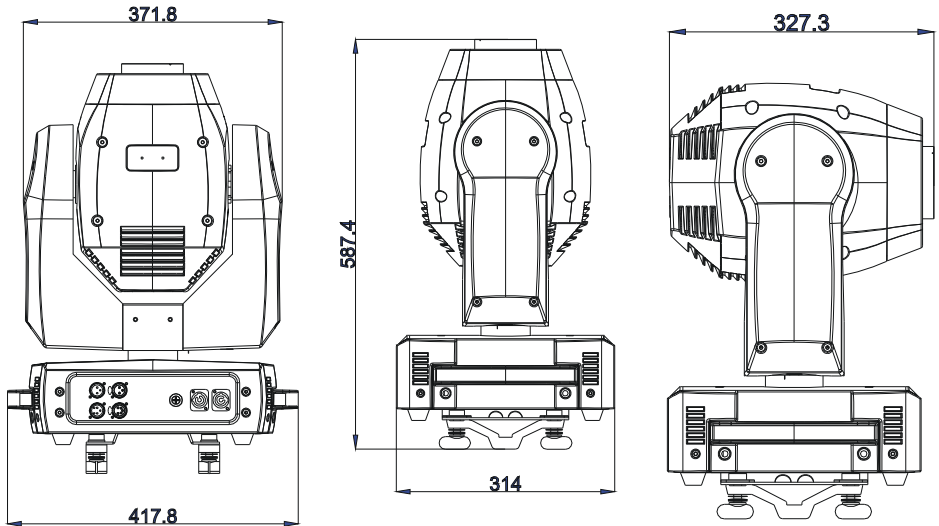

Effets dynamiques

Roue de couleur 1 7 couleurs + blanc, rotation
 à vitesse et direction programmables
 Roue de couleur 2 7 couleurs + blanc, incl. 1 x UV, 2 x CTC,
 rotation à vitesse et direction programmables
 Roue de gobos tournants 7 gobos + slot vide, rotation de la roue,
 Indexation, rotation et oscillation de chaque gobo
 Roue de gobos fixes .. 8 gobos + slot vide, rotation et oscillation de la roue
 Shutter électronique..... Strobe, pulsations, noir sec et plein feu sec
 Prisme..... Indexation et rotation à vitesse et direction programmables
 Iris motorisé
 Mise au net motorisée
 Gradation électronique 0 - 100%, 4 courbes disponibles
 Pan 540°, réglage rapide + fin, vitesse programmable
 Tilt 270°, réglage rapide + fin, vitesse programmable

Contrôle et Programmation

Options de contrôle..... DMX, mode autonome

Canaux DMX.....	17
Synchronisation du mode autonome	Musique ou automatique
Séquences du mode autonome.....	4 animations préprogrammées
Capacité du mode autonome.....	20 scènes
Sensibilité du mode musical	Réglable
Adressage et configuration	Afficheur LCD rétro-éclairé
Norme DMX	USITT DMX512/1990

Optiques et Photométrie

Source de lumière.....	LED, 1 matrice de 180 W
Durée de vie minimale	20 000 h (flux >70% flux initial)*

*Chiffres obtenus après test en conditions fabricant

Construction

Couleur	Noir
Construction.....	Thermoplastique anti flamme résistant aux chocs
Indice de protection	IP 20

Gobos

Diamètre des gobos.....	26.8 mm +/- 0.2 mm (1.1 in. +/- 0.008 in.)
Diamètre d'image maximal	22.0 mm (0.87 in.)
Epaisseur	0.3 - 3.5 mm (0.01 - 0.14 in.)
Matériaux	Acier, aluminium ou verre borosilicate

Installation

Points de fixation	2 embases ¼ de tour pour crochets
Placement.....	Zones sèches uniquement,doit être fixé fermement (surface ou structure)
Orientation	Toutes

Connexions

Alimentation, secteur	Neutrik PowerCon
Recopie, secteur.....	Neutrik PowerCon
Signal DMX, entrée / sortie.....	XLR 3 et 5 broches verrouillables

Electricité

Secteur.....	100-240 V nominal, 50/60 Hz
Consommation.....	300 W
Fusible	T 6.3 A
Module d'alimentation.....	Electronique, à découpage, auto adaptatif

Puissance et Courants Typiques

100 V, 60 Hz.....	2.63 A, 274 W, PF 0.942
-------------------	-------------------------

230 V, 50 Hz1.34 A, 268 W, PF 0.870

Mesures réalisées à tension nominale, toutes LEDs à pleine intensité.

Considérer une variation de +/- 10 %.

Données Thermiques

Refroidissement..... Air forcé, réglé par la température

Température ambiante maximale (T_a max.) 40° C (104° F)

Température ambiante minimale (T_a min) 0°C (32° F)

Dissipation totale* 1010 BTU/h

*Calculée, +/- 10%, à pleine intensité, blanc

Homologations



Sécurité EU EN 60598-2-17 (EN 60598-1), EN 62471, EN 62493

CEM EU EN 55015, EN 55103-1, EN 55103-2,

..... EN 61000-3-2, EN 61000-3-3, EN 61547

Sécurité US UL 1573

CEM US FCC Part 15 Class A

Australie/NZ..... C-TICK N4241

Accessoires fournis

Câble d'alimentation, 0,75 mm² / 18 AWG, 1.5 m, 6 A, homologué UL – H05VV-F, sans fiche

2 embases Oméga à goujons ¼ de tour pour fixation de colliers

Accessoires

Câbles d'alimentation 16A pour alimentation en cascade

Câble d'alimentation, 14 AWG, Type SJT, 1.5mm² HO5VV-F,

3 m (9.8 ft) avec connecteur PowerCon P/N 11541508

Câble de recopie secteur, 14 AWG, Type SJT, 1.5mm² HO5VV-F,

1.4 m (4.6 ft.) avec connecteur PowerCon P/N 11541509

Câble de recopie secteur, 14 AWG, Type SJT, 1.5mm² HO5VV-F,

2.25 m (7.4 ft.) avec connecteur PowerCon P/N 11541510

Câble de recopie secteur, 14 AWG, Type SJT, 1.5mm² HO5VV-F,

3.25 m (10.7 ft.) avec connecteur PowerCon P/N 11541511

Connecteurs d'alimentation

Connecteur Neutrik PowerCon NAC3FCA

montage sur câble, alimentation, bleu P/N 05342804

Connecteur Neutrik PowerCon NAC3FCB

montage sur câble, sortie d'alimentation, gris P/N 05342805

Matériel d'accroche

- Collier à mâchoire P/N 91602005
- Crochet en G (Suspension verticale seulement) P/N 91602003
- Crochet Quick Trigger (Suspension verticale seulement) P/N 91602007
- Elingue de sécurité, CMU 50 kg P/N 91604003

Accessoires connexes

- RUSH Software Uploader 1™ P/N 91611399

Codes de commande

- RUSH MH 1 Profile Plus™ livré en carton P/N 90280050

Spécifications sujettes à changement sans préavis. Pour les dernières mises à jour, consultez www.martin.com



Recyclage des produits en fin de vie

Les produits RUSH by Martin™ sont fournis dans le respect de la Directive 2002/95/CE du Parlement Européen et du Conseil de l'Union Européenne sur le Retraitement des Equipements Electriques et Electroniques (WEEE) lorsqu'elle est applicable. Aidez à la sauvegarde de l'environnement en vous assurant que ce produit sera recyclé! Votre revendeur RUSH by Martin pourra vous renseigner sur les dispositions locales de recyclage de nos produits.

Mise en garde contre les risques photobiologiques

Le label ci-dessous est collé sur l'appareil. S'il devient difficile ou impossible à lire, il doit être remplacé en utilisant l'illustration ci-dessous pour re créer une étiquette de 45x18 mm, en noir sur fond jaune.

RISK GROUP 2

CAUTION. Possibly hazardous optical radiation emitted from this product.

Do not stare at operating lamp. May be harmful to the eyes.



Innovation • Quality • Performance