

Compact

Léger

Puissant

Polyvalent



SYSTÈME PS8

CARACTERISTIQUES

Système haute puissance (125db Peak SPL@ 1m). HP LF 8" et HF 1" néodyme, minimisant le rayonnement magnétique et le poids (7.5Kg, 16.5 lbs).

Pavillon rotatif asymétrique à directivité constante (4 positions). Architecture d'enceinte permettant une utilisation façade ou monitor.

Enceinte deux voies passives, 8 Ohms, ne nécessitant qu'un seul canal d'amplification.

Contrôle électronique avancé assurant protection, linéarité et performance du système.

Large gamme d'accessoires en installation fixe et prestation.

PS8 APPLICATIONS

Couverture des champs proches en prestation, installations public address, clubs, petite façade ou rappel en théâtre, broadcast, etc. ...

Retour de scène pour prestations, installations public address, clubs, théâtre, broadcast, etc. ...

Compatible en complément de systèmes haute puissance Nexo.

Pour toutes applications ou un système puissant de haute qualité doit cohabiter avec du matériel sensible au magnétisme: environnement vidéo, informatique.

L'enceinte PS8, par sa taille compacte, son haut rendement et son pavillon asymétrique rotatif, est la solution parfaite pour un grand nombre d'applications.



Composants du système PS8.

► Enceinte PS8.

Sub Basse LS400.

PS8 TDController.

PS8Amp.

L'enceinte PS8 est équipée de nouveaux moteurs néodyme à Faibles émissions magnétiques permettant un gain de poids et une utilisation dans des environnements sensibles tels que le broadcast, la vidéo professionnelle ou l'informatique.

Le PS8 accepte des amplificateurs de plus de 500 Watts par canal; pourtant son volume et son poids sont bien inférieurs à ceux des enceintes trapézoïdales courantes.

La dispersion, l'architecture et l'accrochage du PS8 sont conçus pour une utilisation en façade. Toutefois le PS8 est aussi un retour de scène sans compromis et une enceinte de plafond de très faibles hauteur.

Le pavillon asymétrique à directivité constante peut être configuré très rapidement sur quatre positions différentes par l'utilisateur. La dispersion la plus adaptée peut être sélectionnée pour utiliser le PS8 horizontalement, verticalement, en retour de scène ou en diffusion principale. Grâce à la dispersion progressive du pavillon dans l'axe horizontal (50 à 100°), la PS8 est la seule enceinte capable de diffuser de manière large sur le front de scène et de couvrir également le fond de salle.

Dernier né de la série PS, le système PS8, compact, polyvalent, large bande, est la solution idéale de nombreuses demandes en touring et installation.

Comme tous les produits Nexo, l'enceinte PS8 et son Sub Basse LS400 sont conçus pour fonctionner avec le processeur électronique PS8UTD garantissant fiabilité et performances constantes au plus haut niveau.

NEXO
I N N O V A T E

Compact

Léger

Puissant

Polyvalent



SYSTÈME PS8

CARACTERISTIQUES PRODUIT

Composants: BF[Sub] HF	1 x 8" (20 cm), Néodyme blindé, 8 Ohms. 1 x moteur 1", Néodyme blindé, Pavillon Asymétrique BasseDistorsion à Directivité Constante.
Hauteur x Largeur x Prof.	406 x 250 x 219 mm (16"x 9 7/8"x 5 5/8")
Poids: Net	7.5 kg (16.5 Lb)
Connecteurs	2 x NL4MP SPEAKON 4 pôles
Construction	Multiplis de Bouleau, finition noire structurée
Equipement: Poignées Face avant	— Grille en acier perforée
Accrochages & Installation fixe	Neuf écrous prisonniers M5 permettant la fixation des accessoires équipent toutes les faces de l'enceinte.
Pieds	Douille interne pour pied de diamètre 35 mm (1"3/8)

SPECIFICATIONS SYSTEME PS8 avec PS8UTDcontroller

Réponse en Fréquence [a]	69 Hz - 19 kHz \pm 3dB
Bande Utile @-6dB [a]	62 Hz - 20 kHz
Sensibilité 1W @ 1m [b]	96 dB SPL Nominal - 94 dB SPL en Large Bande
SPL Crête Nominal @ 1m [b]	122 à 125 dB Crête (Amplificateur 200 à 500 W RMS)
Dispersion HF [c]	50° à 100° Hor. X 55° Vert. Pavillon rotatif, 4 positions
Directivité : Q & D.I. [c]	Q : 10 Nominal D.I. : 10 dB Nominal (f > 1.8 kHz)
Fréquences de Coupure	2.5 kHz Passif
Impédance Nominale	8 Ohms
Amplificateurs recommandés	200 à 500 Watts dans 8 Ohms pour 1 x PS8 par canal / 400 à 1000 Watts dans 4 Ohms pour 2 x PS8 par canal

UTILISATION SYSTEME

Contrôleur Electronique	Le PS8 TDcontroller est précisément adapté aux PS8 & LS400 et incorpore des systèmes de protection sophistiqués. L'emploi de PS8 & LS400 sans PS8TD correctement raccordé dégradera le signal et pourra endommager les composants. Les PS8 & LS400 peuvent aussi être employés avec le NX241 Digital TDcontroller
Dispersion Configurable	Après retrait de la grille de sa fixation rapide, la dispersion du Pavillon peut être configurée sur 4 positions.
Sub Basse	Le PS8 s'utilise avec ou sans Sub optionnel LS400. Le filtrage Actif 2 voies requis pour le LS400 est intégré au PS8TD. Un LS400 suffit pour 2 x PS8, un nombre supérieur de LS400 peut être employé pour un renfort de grave plus important.
Câbles H.P.	Les Speakon sont câblés en 2- & 2+ pour les PS8, 1- & 1+ pour les LS400. Chaque enceinte a 2 connecteurs. Des câbles uniques identiques peuvent donc alimenter en série jusqu'à 2 x PS8 & 1 x LS400 sans ordre à respecter.

EXPEDITION

Conditionnement	Le PS8 est livré par paires dans un même emballage, avec ou sans PS8TD
Poids & Volume bruts	2 x PS8.U = 16 Kg (35.28 lb.) 0.109 cu m (3.85 cu feet). 2 x PS8.U + 1 x PS8TD = 19.00 Kg (6.61 lb.) 0.109 cu m (3.85 cu feet). LS.400 = 22 kg (48.5 lb.) 0.130 cu m (4.59 cu feet).
Accessoires	Une sélection complète d'accessoires est disponible, veuillez contacter votre distributeur Nexo pour plus d'information

Dans le cadre d'une politique d'amélioration continue des produits, NEXO se réserve le droit de modifier ces caractéristiques sans préavis.

[a] Courbe et données de Réponse : Champ lointain Anéchoïque pour le PS8 + PS8TD. Demi-Espace Anéchoïque pour le LS400 + PS8TD.

[b] Sensibilité & SPL Crête : Dépendants de la distribution spectrale et du facteur de crête du signal. Mesure en bruit rose filtré. Nominal : décade voix (300 Hz - 3 kHz), Large Bande : bande passante spécifiée à \pm 3 dB. Les chiffres sont obtenus pour des combinaisons enceinte + processeur + amplificateur recommandé. Le SPL crête est à l'écrêtage de l'amplificateur recommandé.

[c] Courbes & données de dispersion : obtenues par traitement informatique de courbes hors de l'axe.

Norme CE

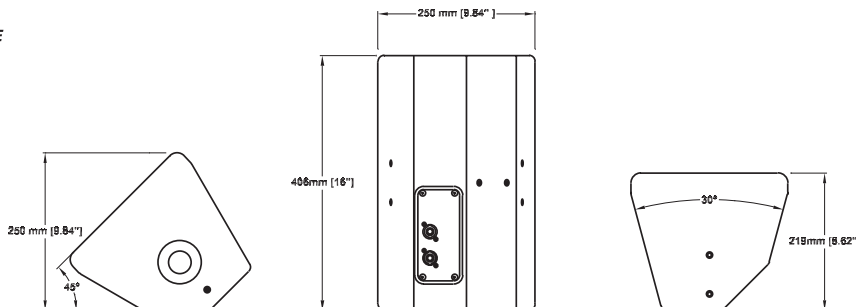

Les systèmes NEXO (Enceintes et Electronique) sont garantis pièces et main d'œuvre dans une période de deux ans à partir de la date d'achat. Le matériel sous garantie pourra être soit réparé soit remplacé. Le matériel devra être envoyé (envoi pré-payé) dans un emballage adéquat à un centre autorisé pour la maintenance NEXO. Toute intervention par du personnel non qualifié/non autorisé par NEXO annulera la garantie. La garantie ne couvre pas la peinture ou la finition. La garantie ne s'applique pas à du matériel endommagé par un mauvais usage, usage abusif, accidenté ou ayant subi des modifications.

www.nexo-sa.com

NEXO, fabricant d'enceintes de sonorisation professionnelle depuis 1979, compte parmi les leaders mondiaux dans le secteur industriel de l'audio professionnel.

Depuis sa création la compagnie se consacre à l'élaboration de solutions pratiques sans compromis.

Tout nouveau produit de la gamme Nexo est élaboré au moyen de procédés de simulation informatique sophistiqués, qui permet de designer et modéliser chaque paramètre de l'enceinte. On obtient ainsi un rapport qualité, poids, puissance défiant toute concurrence.

La gamme complète des produits Nexo se compose d'enceintes, de contrôleurs analogiques et digitaux et d'amplificateurs de puissance. Tous réalisés dans un esprit de qualité de son constante, les produits Nexo sauront répondre à toute vos applications de sonorisation professionnelle.

NEXO S.A.
154 allée des Erables
ZAC de PARIS NORD II B.P. 50107
F-95950 Roissy CDG CEDEX
France

Tél: +33 1 48 63 19 14
Fax: +33 1 48 63 24 61
E-mail: info@nexo.fr

NEXO Limited
9 Lyon Road
Walton on Thames
Surrey
KT12 3PU
United Kingdom

Tel: +44 1932 886 007
Fax: +44 1932 886 008
E-mail: info@nexo-sa.com

Nexo USA, Inc.
2165 Francisco Blvd.
Suite E2
San Rafael, CA 94901

Phone: 1-415-482-6600
Fax: 1-415-482-6110
E-mail: info@nexo.cc

NEXO Far East Pte Ltd
101 Lorong, 23 Geylang
#06-04 Prosper House
Singapore 388399

Tel: +65 742 5660
Fax: +65 742 8050
E-mail: info@nexo-sg.com

I N N O V A T E