

Source Four LED CYC

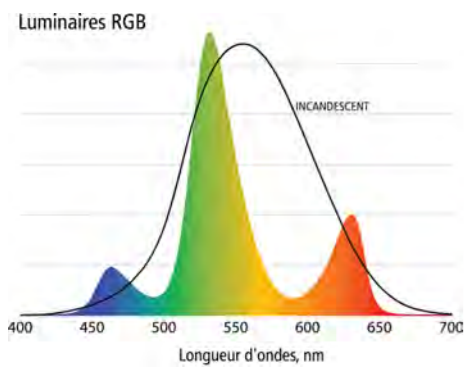
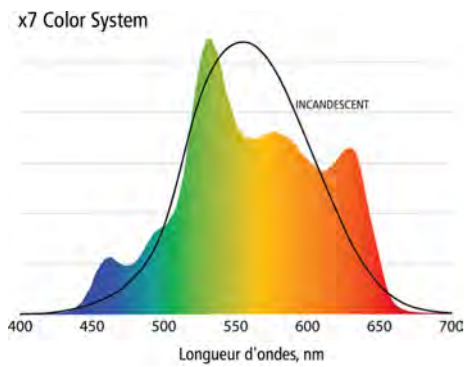

Parce que l'optique Source Four LED CYC utilise le même boîtier lumière que la découpe Source Four LED, les concepteurs bénéficient des avantages de la colorimétrie à 7 couleurs de la matrice Lustr+.

Un choix de couleurs à la fois audacieuses et subtiles. Sur cycloramas blancs, le gamut est beaucoup plus large : il offre des couleurs impossibles avec un projecteur RGB. Bleu ciel, nuit profonde, terracotta... le ciel est la limite.

Mais là où il excelle vraiment, c'est sur un tissu coloré ou sur une toile peinte. Les projecteurs RGB ou RGBW n'assurent pas aux concepteurs le niveau de contrôle nécessaire pour un bon travail.

Le système de colorimétrie à 7 couleurs permet des ajustements subtils de l'image sur scène, loin devant les résultats des autres cyclos LED sur le marché aujourd'hui.

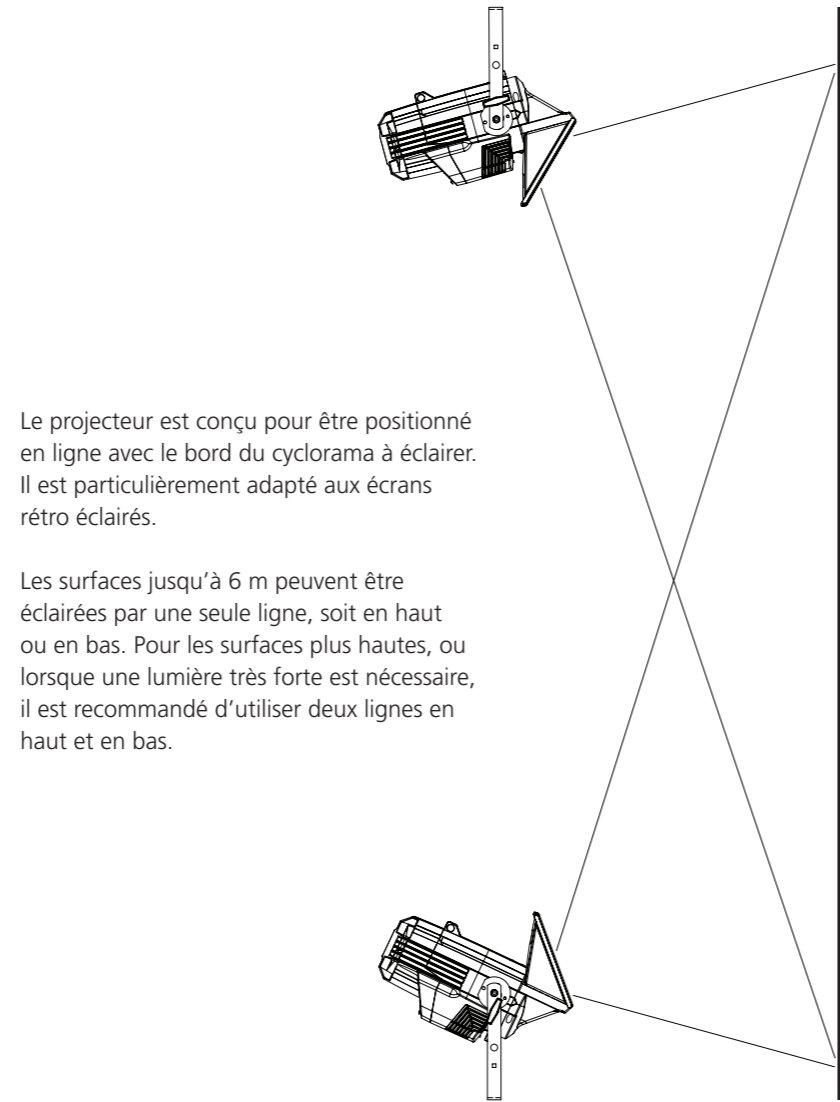

Le projecteur est conçu pour être positionné en ligne avec le bord du cyclorama à éclairer. Il est particulièrement adapté aux écrans rétro éclairés.

Les surfaces jusqu'à 6 m peuvent être éclairées par une seule ligne, soit en haut ou en bas. Pour les surfaces plus hautes, ou lorsque une lumière très forte est nécessaire, il est recommandé d'utiliser deux lignes en haut et en bas.

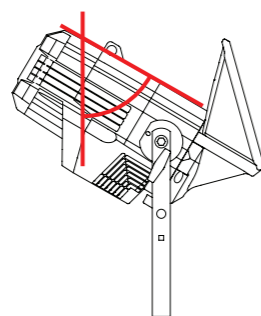

A 60° pour les distances de 1,5 m – ou plus – du cyclorama

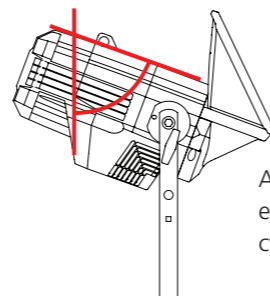

A 75° si la distance est à 60 cm du cyclorama



Il y a un réel avantage à utiliser le boîtier lumière de la Source Four LED avec l'optique CYC: le luminaire est plus polyvalent et plus rentable.

Au lieu d'avoir des cyclos qui sommeillent lorsqu'ils ne sont pas utilisés, ils peuvent être déployés comme projecteurs, offrant plus de solutions aux concepteurs.

Mais depuis que ce projecteur fonctionne si bien comme cyclo, les concepteurs n'ont plus à se sentir faire un compromis s'ils sont en accroche permanente.

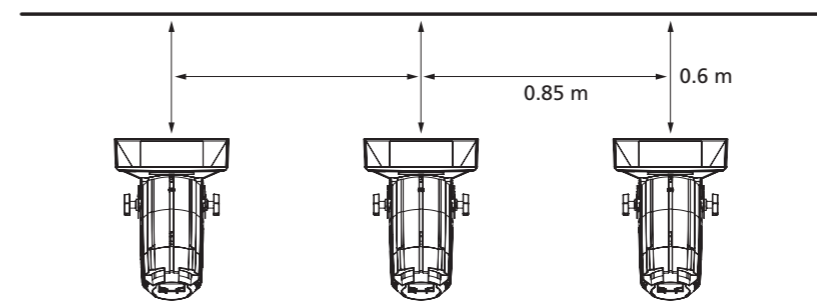

Un espacement 2 : 1 est recommandé.

Pour un résultat de niveau professionnel, un espacement de 1,6 : 1 (ou moins) est recommandé. À titre d'exemple, à 60 cm de distance, les cyclos seront espacés de 85 cm à partir du centre.

Le projecteur est mieux démontré par groupes de 3 ou plus : ces optiques de précision sont conçues pour une diffusion uniforme sur une grande surface. La lumière des projecteurs se combine pour produire une surface très lumineuse merveilleusement douce.



Téléchargez gratuitement l'application CYC sur Apple App Store pour visualiser le résultat de la configuration que vous avez prévue.

Caractéristiques de l'application CYC

- Calcule automatiquement le nombre d'unités nécessaires pour couvrir un cyclo
- Détermine le bon angle pour le placement du projecteur

DISTANCE	ANGLE
60	75°
70	73°
80	72°
90	70°
100	68°
110	67°
120	65°
130	63°
140	62°
150	60°
CM	DEGRÉS

Le Source Four LED CYC fonctionne mieux à partir d'une distance d'environ 60 cm – ou plus – entre l'avant de l'optique CYC et le cyclorama.

De 60 cm à 1,5 m, l'angle devra être ajusté afin d'obtenir le meilleur résultat.

Bien que le projecteur soit réglable à l'œil, la manière la plus simple pour réaliser de bons résultats est d'utiliser l'application smartphone, pour des mesures d'angles faciles. (voir ci-dessus)

