

35-70-150 W

PROIETTORI PER ESTERNI

FLOODLIGHT FOR OUTDOOR USE - PROJECTEUR POUR EXTÉRIEUR
PROYECTOR PARA EXTERIORES - SCHEINWERFER FÜR AUBEN

Adatti anche per uso interno

Also suitable for indoor use
Indiqués pour intérieurs aussi
Apto también al interior
Auch für Außen geeignet

Si consiglia di far eseguire l'installazione da un elettricista qualificato che si attenga a queste istruzioni ed alle vigenti norme sugli impianti. - Assicurarsi che l'apparecchio sia adatto alle condizioni ambientali in cui deve funzionare. - Assicurarsi che la lampada utilizzata corrisponda al tipo prescritto. - Disinserire la tensione di rete prima di procedere all'installazione o alla sostituzione della lampada. Assicurarsi che la tensione nominale dell'apparecchio sia compatibile con la tensione di alimentazione. - Assicurarsi che il circuito di alimentazione sia dotato di idoneo dispositivo di protezione. - Rispettare la distanza minima consentita, misurata lungo l'asse ottico della lampada, dall'oggetto illuminato: $\geq 1.0 \text{ m}$. - Dopo uno spegnimento la lampada deve raffreddarsi per circa 15 minuti prima di essere riaccesa; tentativi di riaccensione a lampada calda possono guastare sia la lampada che l'accenditore. - Sostituire sollecitamente le lampade esaurite. - Usare per la sostituzione solo lampade del tipo consigliato rispettando la tensione e la massima potenza consentita. - Sostituire immediatamente il vetro frontale qualora rotto o danneggiato. - Gli schermi di protezione hanno superato le prove relative alla protezione ai raggi UV. - Non toccare l'apparecchio funzionante per evitare ustioni accidentali. - Si consiglia di dedicare una linea di alimentazione specifica per gli apparecchi di illuminazione in quanto linee elettriche disturbate da armoniche in rete possono danneggiare i condensatori. - Durante la sostituzione della lampada verificare l'integrità e il corretto funzionamento delle guarnizioni.

Secondo la normativa vigente, questo prodotto a fine vita deve essere smaltito in modo differenziato dai rifiuti urbani (come indicato dal simbolo "bidone barrato" presente sul prodotto). Pertanto, al termine dell'utilizzo, l'utente dovrà farsi carico di conferire il prodotto ad un idoneo centro di raccolta differenziata oppure di consegnarlo al rivenditore all'atto dell'acquisto di un nuovo prodotto. La raccolta differenziata è indispensabile per limitare il potenziale impatto sull'Ambiente e sulla Salute derivante da uno smaltimento improprio delle apparecchiature elettriche ed elettroniche a fine vita. Gewiss partecipa attivamente alle operazioni che favoriscono il corretto reimpiego, riciclaggio e recupero delle apparecchiature elettriche ed elettroniche. Per maggiori informazioni rivolgersi al servizio locale di smaltimento rifiuti o al rivenditore del prodotto. Si consiglia di maneggiare i riflettori con cura per bave taglienti.

The fixture must be installed by a qualified electrician who follows these instructions scrupulously and works in compliance with the current regulations regarding electrical systems. - Ensure that the fixture is suitable for the ambient conditions in the place of installation. - Ensure that the lamp you are using corresponds to the prescribed type. - Disconnect mains power before fitting or changing the lamp. - Ensure that the nominal voltage of the fixture is compatible with the power supply voltage. - Check that the power supply circuit is equipped with a protection device. - Observe the minimum permissible clearances measured along the optical axis of the lamp with respect to the subject: e.g. $\geq 1.0 \text{ m}$. - After power-down leave the lamp to cool for at least 15 minutes before switching on again; if you attempt to re-strike the lamp when it is hot, damage to both lamp and igniter may result. - Burnt out lamps must be changed promptly. - Replace burnt out lamps exclusively with the recommended lamp type with the same voltage and maximum power rating as the original. - If the protective glass is broken or damaged it must be replaced immediately. - The protective shields have passed the UV rays protection tests. - Do not touch the fixture while it is switched on in order to avoid accidental burns. - A specific power supply should be used for lighting fixtures, as electric lines disturbed by mains harmonics can damage the capacitor. - When replacing the lamp, check that the seals are intact and work properly.

In compliance with the laws in force, this product, at the end of its life span, must be disposed of separately from urban waste (as shown by the "crossed bin" on the product). Therefore, at the end of its life span, the user must take the product to an appropriate differentiated collection centre or give it to the retailer when a new product is bought. Differentiated collection is indispensable for limiting the potential impact on the Environment and Health caused by incorrect disposal of electric and electronic appliances at the end of their life. Gewiss takes an active part in operations encouraging the correct reuse, recycling and recovery of electric and electronic appliances. Contact the local waste disposal service or the product's retailer for further information. Handle the reflectors with care due to sharp edges.

Il est recommandé de faire effectuer l'installation par un électricien qualifié qui respecte les instructions et les normes en vigueur pour les installations électriques. - S'assurer que l'appareil est adapté aux conditions ambiantes dans lesquelles il sera utilisé. - S'assurer que l'ampoule utilisée est du type préconisé. - Couper le courant avant de mettre une ampoule ou d'en changer une. - S'assurer que la tension nominale de l'appareil est compatible avec la tension d'alimentation. - S'assurer que le circuit d'alimentation est doté d'un dispositif de protection approprié. - Respecter la distance minimale autorisée, mesurée le long de l'axe optique de l'ampoule, par rapport à l'objet éclairé: ex. $\geq 1.0 \text{ m}$. - Après l'avoir éteinte, il faut laisser l'ampoule refroidir pendant environ 15 minutes avant de la rallumer; essayer de la rallumer alors qu'elle est encore chaude peut endommager la lampe ou l'allumeur. - Remplacer les ampoules grillées au fur et à mesure. - En cas de changement d'ampoule, utiliser uniquement des ampoules du type préconisé et respecter la tension et la puissance maximum autorisées. - Remplacer immédiatement le verre avant s'il vient à être cassé ou endommagé. - Les écrans de protection ont été soumis à des tests pour contrôler leur protection contre les rayons UV. - Ne pas toucher à l'appareil lorsqu'il est en marche, afin d'éviter toute brûlure accidentelle. - Il est conseillé de dédier une ligne d'alimentation spécifique aux appareils d'éclairage car des lignes électriques perturbées par

des harmoniques en réseau peuvent endommager les condensateurs. - Lors du remplacement des ampoules, vérifier l'intégrité et le bon fonctionnement des garnitures d'étanchéité.

Suivant la réglementation en vigueur, à la fin de sa durée de vie ce produit devra être éliminé différemment des déchets urbains (comme indiqué par le symbole « poubelle barrée » qui se trouve sur le produit). Par conséquent, au terme de l'utilisation de ce produit, l'utilisateur devra se charger de l'apporter dans une station de collecte sélective adéquate, ou bien de le donner au revendeur au moment de l'achat d'un nouveau produit. La collecte sélective est indispensable pour limiter l'impact potentiel sur l'Environnement et sur la Santé résultant d'une élimination impropre des appareillages électriques et électroniques à la fin de leur durée d'emploi. Gewiss participe activement aux opérations qui favorisent le réemploi, le recyclage et la récupération corrects des appareillages électriques et électroniques. Pour des informations supplémentaires, adressez-vous au service local d'élimination des déchets ou au revendeur du produit. Nous vous conseillons de faire attention aux bavures coupantes quand vous maniez les réflecteurs.

Es conveniente que realice la instalación un electricista especializado que se atenga a estas instrucciones y a las normas vigentes sobre instalaciones. - Asegúrese de que el aparato se adapte a las condiciones ambientales en las cuales debe funcionar. - Verifique que la lámpara que use corresponda al modelo establecido. - Corte la tensión de red antes de proceder a la instalación o a la sustitución de la lámpara. - Controle que la tensión nominal del aparato sea compatible con la tensión de alimentación. - Asegúrese de que el circuito de alimentación esté dotado de un adecuado dispositivo de protección. - Respete la distancia mínima consentida del objeto iluminado, $\geq 1.0 \text{ m}$ tomada desde el eje óptico de la lámpara. - Después de un apagado la lámpara deberá enfriarse alrededor de 15 minutos antes de volver a encenderse, intentar reencenderla en caliente puede estropear la lámpara y el arandador. Cambie rápidamente las lámparas consumidas. - Use sólo las lámparas que se aconsejan, respetando la tensión y la máxima potencia consentida. - Sustituya inmediatamente el cristal frontal cuando se rompa o se estropee. - Las pantallas de protección han superado las pruebas de protección de rayos UV. - No toque el aparato en funcionamiento para evitar quemaduras. - Es conveniente emplear una línea de alimentación específica para los aparatos de iluminación pues líneas eléctricas perturbadas por armónicas en red pueden dañar los condensadores. - Cuando cambie la lámpara controle la integridad y el correcto funcionamiento de las guarniciones.

Según la normativa vigente, cuando este producto se agote deberá eliminarse de manera diferenciada de los residuos urbanos (como lo indica el símbolo "contenedor barrado" presente en el producto). Por lo tanto, al término de su uso, el usuario deberá hacerse cargo de entregar el producto a un centro idóneo de recogida diferenciada o entregarlo al vendedor cuando adquiera un nuevo producto. La recogida diferenciada es indispensable para limitar el potencial impacto sobre el Ambiente y sobre la Salud que deriva de una eliminación impropia de los equipos eléctricos y electrónicos agotados. Gewiss participa activamente en las operaciones que favorecen el correcto uso, reciclaje y recuperación de los equipos eléctricos y electrónicos. Para mayores informaciones diríjase al servicio local de eliminación de residuos o al vendedor del producto. Se aconseja manipular los reflectores prestando atención a las rebabas cortantes.

Wir empfehlen, die Installation von einem qualifizierten Elektriker und unter Berücksichtigung sowohl folgender Anweisungen als auch der geltenden Bestimmungen für elektrische Anlagen vornehmen zu lassen. - Das Gerät muss für die Bedingungen, unter welchen es betrieben werden soll, geeignet sein. - Eine Lampe des vorgeschriebenen Typs verwenden. - Vor der Installation oder dem Auswechseln der Lampe ist die Netzspannung zu unterbrechen. - Die Nennspannung des Geräts muss mit der Netzspannung übereinstimmen. - Der Versorgungskreis muss mit einer angemessenen Schutzvorrichtung ausgestattet sein. - Der zulässige Mindestabstand zum beleuchteten Gegenstand ist einzuhalten; er wird entlang der optischen Achse der Lampe gemessen: z.B. $\geq 1.0 \text{ m}$. - Nach dem Ausschalten muss die Lampe ca. 15 Minuten lang abkühlen, bevor sie wieder eingeschaltet werden darf; durch einen Warmstart kann sowohl die Lampe als auch das Zündgerät beschädigt werden. - Defekte Lampen umgehend ersetzen. - Nur Lampen des empfohlenen Typs unter Berücksichtigung der Spannung und der zulässigen Höchstleistung einsetzen. - Das Frontglas bei Bruch oder Beschädigung unverzüglich ersetzen. - Die Schutzschirme haben die Prüfungen zum Schutz gegen UV-Strahlung bestanden. - Das Gerät in Betrieb nicht berühren, um Unfälle durch Verbrennungen zu vermeiden. - Es empfiehlt sich, den Beleuchtungsgeräten eine spezielle Speisungsleitung zuzuordnen, weil elektrische Leitungen, die durch harmonische Leitungen im Netz gestört werden, die Kondensatoren beschädigen können. - Während des Auswechselns der Lampe die Unversehrtheit und das korrekte Funktionieren des Dichtungen prüfen.

Entsprechend der geltenden Richtlinien muss dieses Produkt am Ende seines Lebenszyklus getrennt vom Hausmüll entsorgt werden (wie durch das Symbol „durchgestrichene Abfalltonne“, auf dem Produkt angegeben ist). Daher muss der Anwender am Ende der Verwendung das Produkt einer geeigneten Entsorgungsstelle übergeben, oder dieses beim Kauf eines neuen Produkts an den Händler zurück geben. Die Abfalltrennung ist unbedingt erforderlich, um den potentiellen Einfluss einer ungeeigneten Entsorgung von elektrischen und elektronischen Geräten auf Gesundheit und Umwelt zu beschränken. Gewiss nimmt aktiv an den Maßnahmen für eine korrekte Wiederverwendung, Recycling und Rückgewinnung der elektrischen und elektronischen Geräte teil. Wenden Sie sich für nähere Informationen an Ihre örtliche Wiederverwertungsstelle, oder an das Geschäft, in dem das Produkt gekauft wurde. Es wird empfohlen die Reflektoren wegen der scharfkantigen Grate vorsichtig zu behandeln.

Montaggio della staffa
Bracket assembly
Montage de la patte du support
Montaje del soporte
Montage der Befestigungslasche

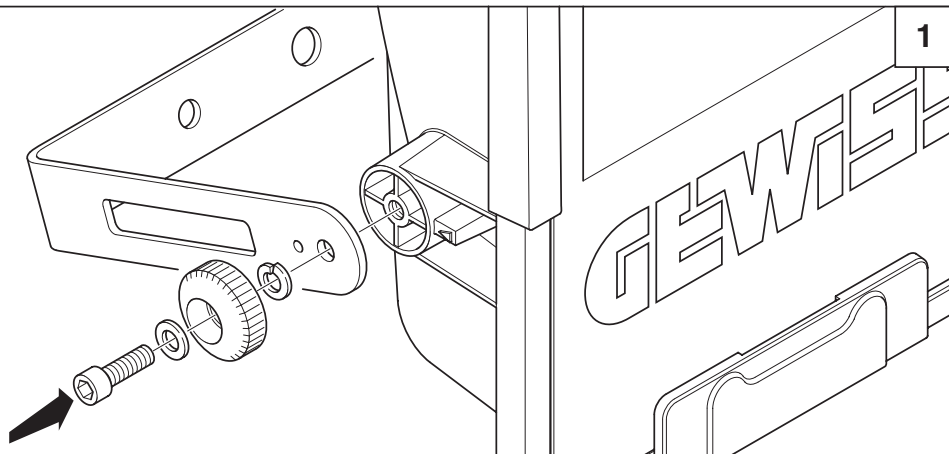

Collegamento alla rete - Mains connection - Liaison au réseau
Conexion con la red - Netzanschluß

Prima di effettuare qualsiasi operazione di montaggio o manutenzione togliere la tensione.
Disconnect before carrying out any installation or maintenance operations.
Éliminer la tension avant d'effectuer toute opération d'installation ou d'entretien.
Antes de realizar cualquier operación de montaje y mantenimiento, desconectar la tensión.
Vor Durchführung von Montage- und Wartungsarbeiten die Netzspannung ausschalten.

H05RN-F 3x1 mm² PG 13,5 min. 6,5 max 13 mm
H05RN-F 3x1,5 mm² PG 13,5 min. 6,5 max 13 mm

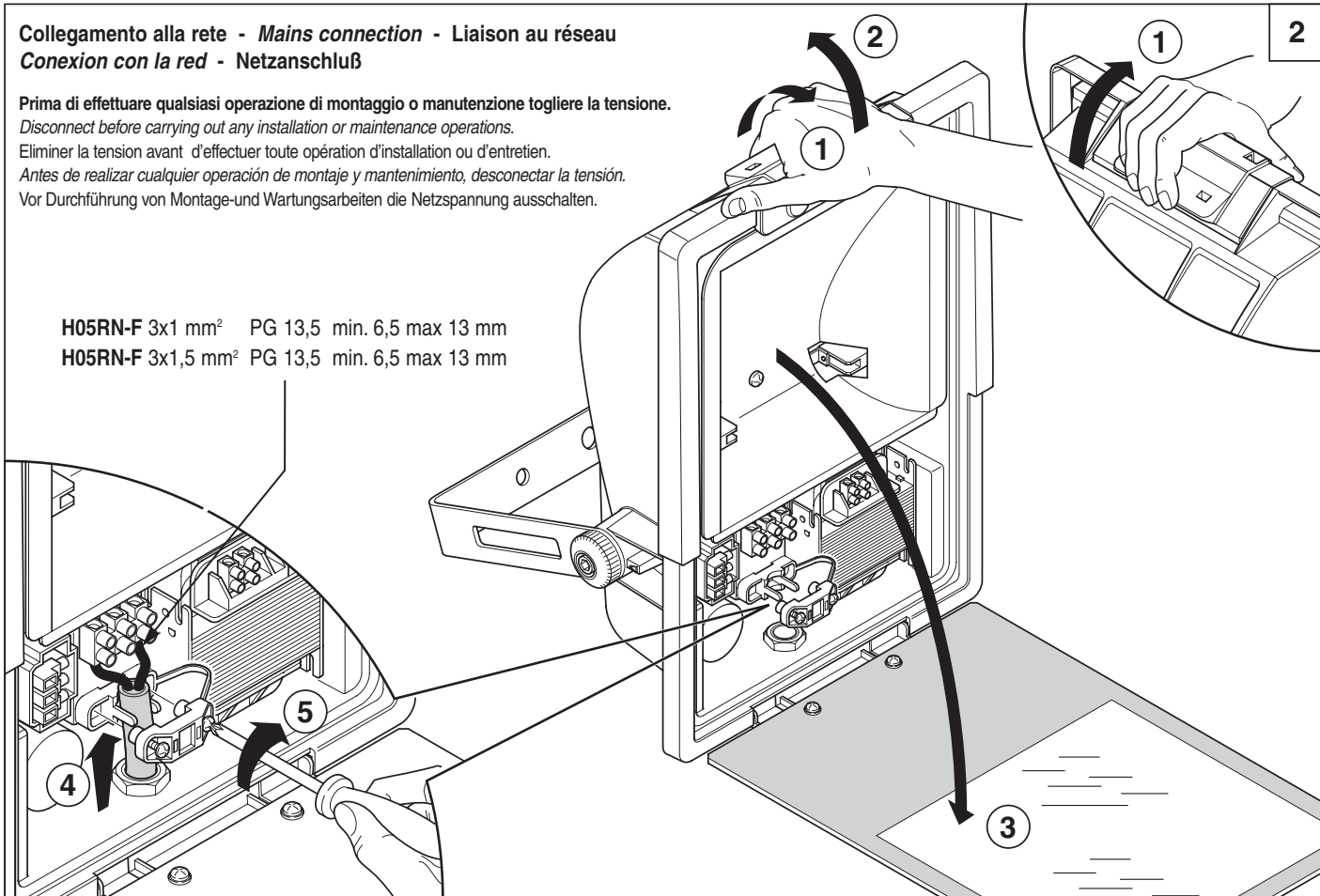

Inserimento / cambio lampada
Bulb fitting / change
Introduction / remplacement lampe
Inserción / cambio de la lámpara
Einsetzen / Auswechseln der Lampe

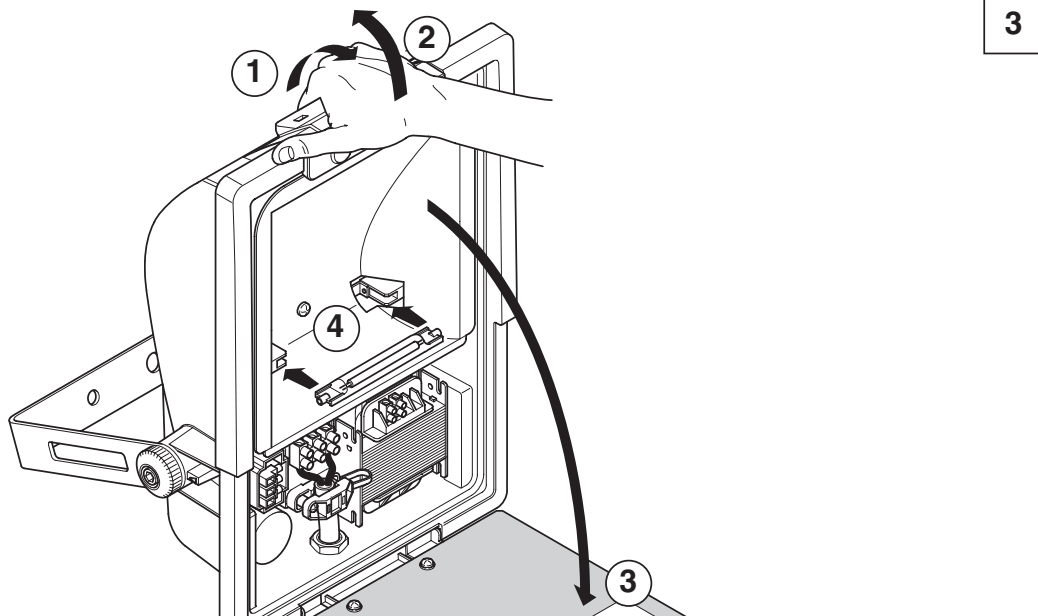

Chiusura vano ottico
Optical compartment closing
Fermeture logement optique
Cierre alojamiento óptico
Schließen des Fachs für die Optik

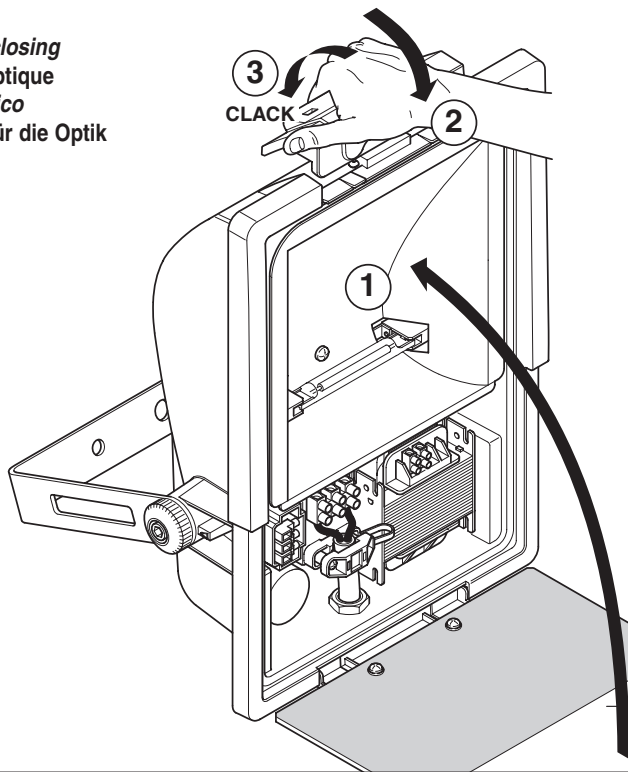

Chiusura di sicurezza con vite
Safety closing with screw
Fermeture de sécurité avec vis
Cierre de seguridad con tornillo
Sicherheitsverschluss mit Schraube

4

Regolazione puntamento con scala goniometrica graduata.
Aim adjustment with graduated protractor scale.
Réglage orientation avec échelle goniométrique graduée.
Ajuste de la proyección con escala goniométrica graduada.
Ausrichten mit goniometrischer Mess-Skala.

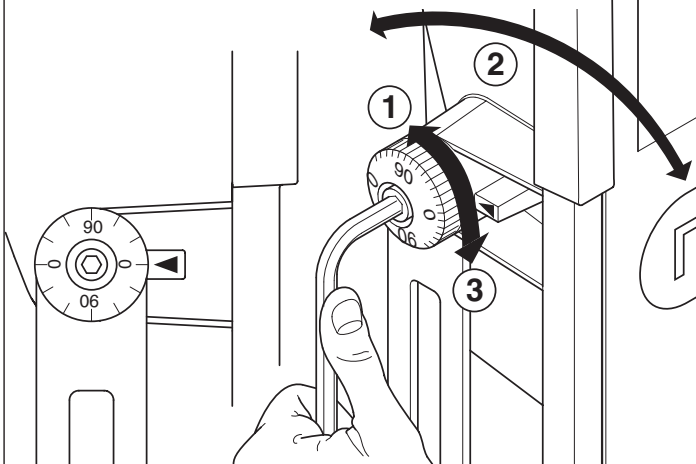

5

Montaggio accessori
Accessories assembly
Montage accessoires
Montaje accesorios
Montage der zubehörs

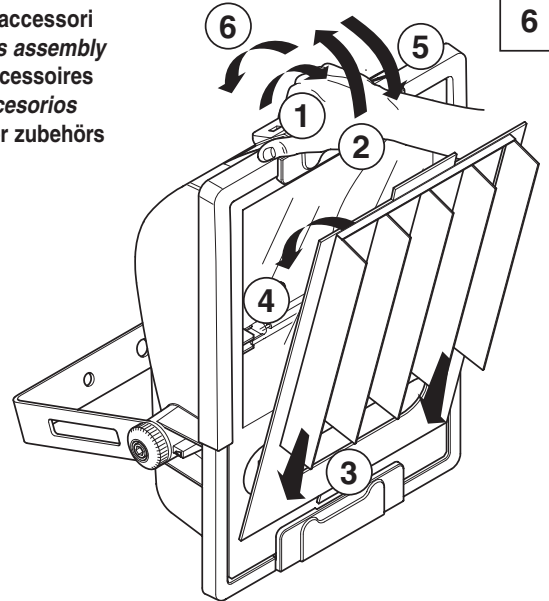

6

In caso di rottura del vetro procedere come indicato in figura.
If the glass breaks follow the steps illustrated in the figure.
En cas de rupture de la vitre procéder de la façon indiquée sur la figure.
En caso de rotura del cristal proceda como se indica en la figura.
Bei Bruch der Scheibe ist entsprechend der Abbildung vorzugehen.

Sostituire gli schermi di protezione danneggiati.
Replace the damaged shields.
Remplacer les écrans endommagés.
Sustituir las pantallas dañadas
Die beschädigten Schirme ersetzen.

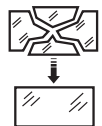

Resistenza agli urti
Impact resistance
Résistance aux chocs
Resistencia al impacto
Stoßfestigkeit

GW 88 292

8 J

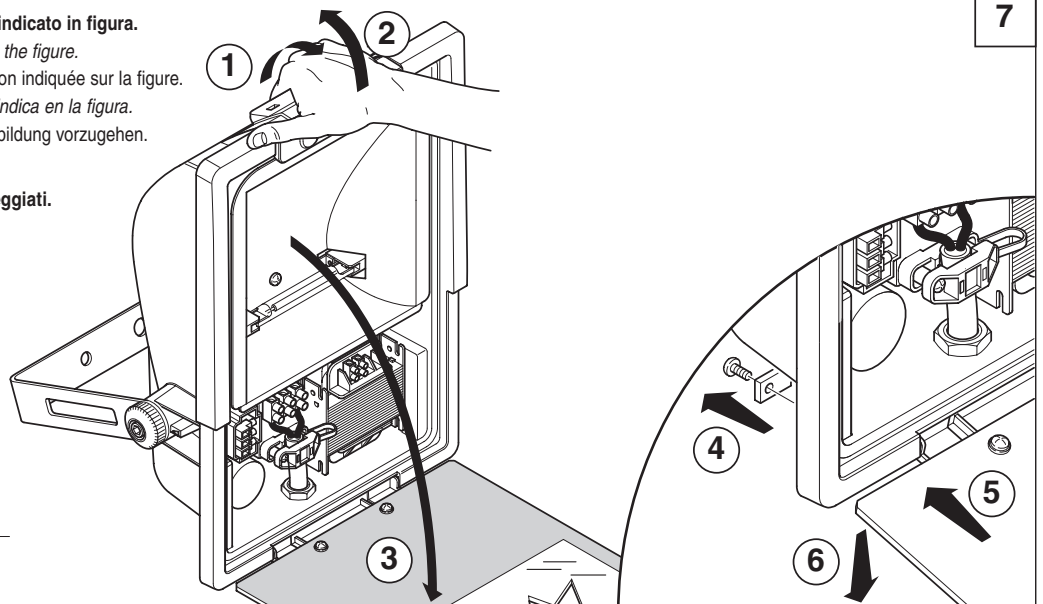

7

Fissare l'apparecchio alla superficie di montaggio inserendo almeno due bulloni M10 (non forniti) nei fori laterali della staffa. Non usare mai un solo bullone. Assicurarsi che l'installazione venga fatta su superfici resistenti.

Secure the fixture to the mounting surface by fitting at least two M10 bolts (not supplied) in the holes on the side of the yoke. Never install the fixture using just one bolt. Ensure the fixture is mounted to a suitably sturdy and stable support.

Fixer l'appareil à la surface de montage en insérant au moins deux boulons M10 (non fournis) dans les trous latéraux de l'étrier. N'utiliser en aucun cas un seul boulon. S'assurer que l'installation est faite sur une surface résistante.

Fije el aparato a la superficie de montaje introduciendo al menos dos pernos M10 (no incluidos) en los orificios laterales de la abrazadera. Nunca use solamente un perno. Controle que la instalación se realiza en superficies resistentes.

Das Gerät an der Montagefläche befestigen; hierzu mindestens zwei Schrauben M10 (nicht mitgeliefert) in die seitlichen Bohrungen des Bügels einsetzen. Keinesfalls nur eine Schraube verwenden. Die Installation ist auf widerstandsfähigen Oberflächen auszuführen.

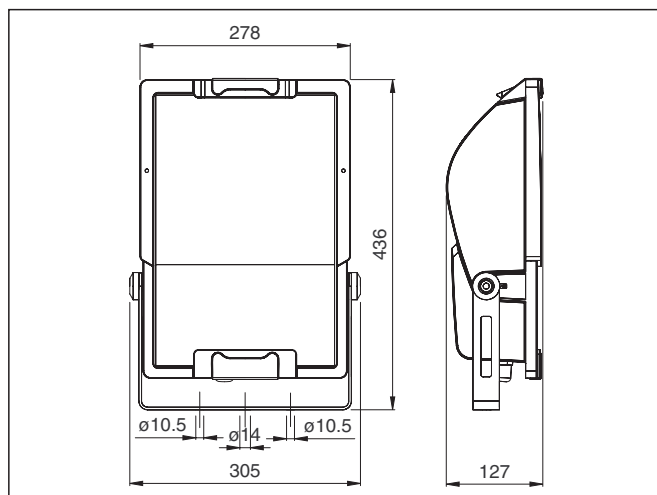

⊗	W				
MD-SD	70	Rx7s	5,5	0,13 m ²	3÷10 m
MD-SD	150	Rx7s	6,4	0,13 m ²	3÷10 m
SE-ST	70	E27	5,4	0,13 m ²	3÷10 m
ME	100	E27	5,6	0,13 m ²	3÷10 m
MT	35	G12	5,2	0,13 m ²	3÷8 m
MT	70	G12	5,5	0,13 m ²	3÷8 m
MT	150	G12	6,4	0,13 m ²	3÷10 m

W	ILCOS	OSRAM	PHILIPS	SYLVANIA
70	MD SD	HQI-TS 70W/... NAV-TS 70W SUPER	MHN (W)-TD 70W -	HSI-TD 70W/... SHP-TD 70W
150	FSQ	HQI-TS 150W/... NAV-TS 150W SUPER	MHN (W)-TD 150W -	HSI-TD 150W/... SHP-TD 150W
70	SE ST	NAV-E 70W/E NAV-TS 70W SUPER	SON 70/E SON-T PLUS 70	SHP-S 70W E27 SHP-TS 70W CL/E
100	ME/MC	HQI-E 100W/...	-	MP 100W/CL E27
35	MT	HQI-T 35W	CDM-T 35	HSI-T 35W
70	MT	HQI-T 70W	CDM-T 70	HSI-T 70W
150	MT	HQI-T 150W	CDM-T 150	HSI-T 150W

*** Utilizzare lampada UV-stop.**

*Use a UV-stop lamp.
Utiliser des lampes UV-stop.
Utilizar lámparas UV-stop.
UV-Schutzlampen verwenden.*

⚡ Attenzione: presenza all'interno di alta tensione durante la sostituzione della lampada.

*Warning: this spotlight uses high voltage - take care when replacing the lamp.
Attention: présence de haute tension à l'intérieur durant le remplacement de la lampe.
Atención: presencia de alta tensión en su interior durante la sustitución de la lámpara.
Achtung: beim Auswechseln der Lampe ist innen Hochspannung vorhanden.*



Apparecchi per lampade a vapori di sodio ad alta pressione con accenditore esterno.
*Luminaires for high-pressure sodium-vapour lamps with external ignitor.
Appareils pour lampes à vapeurs de sodium à haute pression avec amorceur externe.
Aparatos para lámparas de vapores de sodio de alta presión con arrancador externo.
Leuchtkörper für Hochdruck-Natriumdampf lampen mit äußerem Zünder.*



Apparecchi predisposti per il montaggio diretto su superfici normalmente infiammabili.
*Luminaires suitable for direct fixture to normally inflammable surfaces.
Appareils prévus pour montage direct sur des surfaces normalement inflammables.
Aparatos preajustados para el montaje directo en superficies normalmente inflamables.
Für die direkte Montage auf normal entflammbaren Oberflächen ausgerüstete Leuchtkörper.*

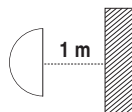

Distanza minima dagli oggetti illuminati.
*Minimum distance from the illuminated object.
Distance minimum des object illuminés.
Distancia mínima de los objetos iluminados.
Mindestabstand von den beleuchteten Gegenständen.*

La sicurezza dell'apparecchio è garantita solo con l'uso appropriato delle seguenti istruzioni; pertanto è necessario conservarle.

Assicurarsi che queste istruzioni siano ricevute dall'installatore e dall'utente dei prodotti in oggetto.

Per garantire le migliori prestazioni nel tempo effettuare una manutenzione ordinaria verificando il corretto serraggio delle viti, del pressacavo e dell'efficienza della lampada. Il prodotto deve essere sottoposto a manutenzione solo da personale qualificato.

The safety of the product can only be guaranteed when the following instructions are observed in full. Keep the instructions in a safe place for future consultation.

Ensure that these instructions are supplied to the installer and user of the product.

To ensure the best performance for a long time, carry out an ordinary maintenance program, during which you should check for the proper tightening of screws and cable clamp, as well as lamp efficiency. Only skilled personnel should perform maintenance on the product.

La sécurité de l'appareil n'est garantie que si les instructions suivantes sont respectées; il faut donc conserver celles-ci.

S'assurer que les instructions sont reçues par l'installateur et l'utilisateur des produits en objet.

Afin de garantir les meilleures prestations possibles dans le temps, procéder à l'entretien général en vérifiant que les vis et le presse-câble sont serrés comme il se doit et que la lampe fonctionne parfaitement. La maintenance de ce produit devra être confiée uniquement à des personnes qualifiées.

En cas d'anomalies de fonctionnement de la lampe (elle s'allume ou s'éteint par intermittence), il faut immédiatement la remplacer.

La seguridad del aparato está garantizada solamente cuando se sigan correctamente las siguientes instrucciones; por lo tanto es necesario conservarlas.

Asegúrese de que estas instrucciones sean adquiridas por el instalador y por el usuario de tales productos.

Para garantizar las mejores prestaciones en el curso del tiempo, comprobar, como operación de mantenimiento ordinario, el correcto apriete de los tornillos y del aprietacables y el buen funcionamiento de la lámpara. Las operaciones de mantenimiento del producto deben ser realizadas solamente por personal cualificado.

Die Gerätesicherheit ist nur dann gewährleistet, wenn folgende Anweisungen angemessen verwendet werden; sie sind deshalb aufzubewahren.

Sicherstellen, daß der Installateur und Anwender des betreffenden Produkts diese Anweisungen erhält.

Eine regelmäßige Wartung, bei der die korrekte Befestigung der Schrauben, der Kabelschelle und die Leistungsfähigkeit der Lampe überprüft wird, gewährleistet dauerhafte Höchstleistungen. Das Produkt darf nur von Fachpersonal gewartet werden.

GEWISS - MATERIALE ELETTRICO

