

# L'avancée technologique...

## KORRIGAN

1011+

POURSUITE HMI 1200W.  
1200W HMI FOLLOW SPOT.  
ZOOM 5° / 9°.



"KORRIGAN" 1011+.

OPTION "TOURNESOL"  
Changeur de gobo tournant /  
Rotating gobo changer.

Route de Beaumont F 60530 Fresnoy - en - Thelle. tél.: 33 (0)3.44.26.51.89 fax: 33 (0)3.44.26.90.79 - www.robertjuliat.fr  
Robert Juliat USA, 48 Capital Drive, Wallingford, CT 06492 phone.: (203) 294 0481 fax: (203) 294 0482 - www.robertjuliat.com

# La lumière, l'art de l'ombre.

## PHOTOMETRIE & LAMPE / LIGHT OUTPUT & LAMP.

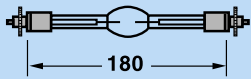

CULOT / BASE : S Fa 15,5 - 6  
HMI 1200 W/GS OSRAM.  
5600K - 110 000 Ln - 750 H.

1011+	5°		9°	
	Ø	Lux.±5%	Ø	Lux.±5%
15m	1,22m	10800	2,30m	4080
20m	1,62m	6100	3,10m	2300
25m	2,03m	3900	3,87m	1470
30m	2,44m	2700	4,64m	1020
35m	2,84m	1990	5,42m	750

"KORRIGAN" 1011+  
sur pied GT 4000 / on a GT 4000 stand.



## DIMENSIONS & POIDS / SIZE & WEIGHT.

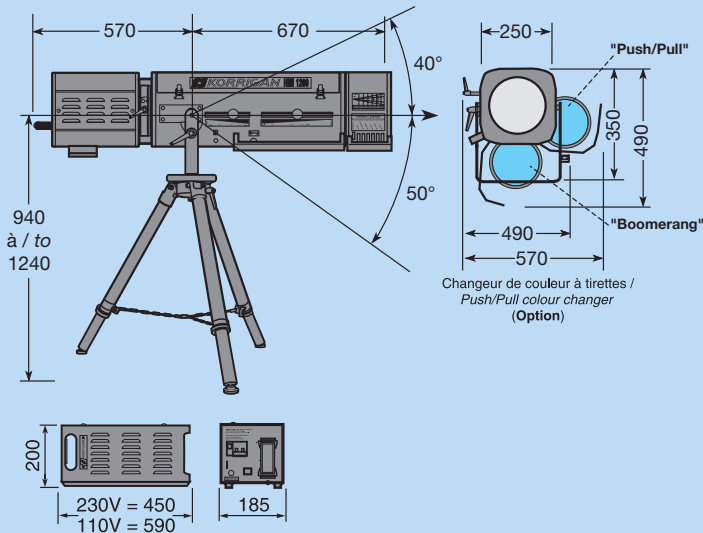

Alimentation selfique /  
Magnetic P.S.U.

REF.	(*) 1 Collis / Case (**) 2 Collis / Cases			
1011+	Projo / Lighting Unit Alim. / P.S.U. - 230V.	29	84	* 0,55m <sup>3</sup>
1011+ B	Projo / Lighting Unit Alim. / P.S.U. - 230V.	29	62	** 0,55m <sup>3</sup> + 0,12m <sup>3</sup>
1011+ C	Projo / Lighting Unit Alim. / P.S.U. - 110V.	29	34	* 0,55m <sup>3</sup>

Appareils conformes aux directives européennes de normalisation: NF EN 60598-1:2002 / NF EN 60598-2-17:1991 / A2:1992.

All units comply with the new European regulations: NF EN 60598-1:2002 / NF EN 60598-2-17:1991 / A2:1992.

## KORRIGAN HMI 1200W 5° / 9°.

### ① VERSIONS 230/245V 50Hz et 208V. 60Hz.

REF. 1011+.

Lanterne.

- Réamorçage à chaud silencieux.
- Système optique à condenseur.
- Cassette iris rotatif à fermeture totale avec protection.
- Obturateur manuel (dimmer) de 0 à 100%.
- Changeur de gobo par "passe-vue" à 3 images (taille "B").
- Changeur 6 couleurs type boomerang à porte filtres interchangeables.
- Verre dépoli basculant (flou).
- Options :
  - Changeur de couleur type à tirettes.
  - Filtre convertisseur de température de couleur 5500 -> 3400K sur support basculant.
  - Lyre orientable renforcée (utilisation douche).
  - TOURNESOL : changeur de gobo rotatif.

### Alimentation.

- Ballast selfique silencieux.
- Selfs tri tension : 230V-50Hz, 245V-50Hz et 208V-60Hz.
- Protection par disjoncteur.
- Témoin de présence secteur.
- Cordon montée de lampe 3m. standard Harting 16x16A + T.
- Cordon secteur 2,5m. avec fiche 10/16A + T NF/SCHUKO.

- Malette d'outillage et de pièces de maintenance.
- Volume compact, toutes pièces imperdables.
- Livré conditionné en flight-case carton.

### REF 1011+B.

- Même projecteur avec commande motorisée du dimmer (DMX512-0/+10V).
- Contrôle local sur le projecteur.

### ② VERSION 110V. 60Hz.

REF 1011+C\*.

### • Réamorçage à chaud.

- Alimentation spécifique pour utilisation 100/110/120V. 60Hz.
- Câble secteur 2m sans fiche.
- Le projecteur reste identique à la version 230V. Réf. 1011+.

(\* Pas de version à obturateur motorisé pour la version 110Volts.

## KORRIGAN 1200W HMI 5° / 9°.

### ① 230/245V 50Hz and 208V. 60Hz MODELS.

REF. 1011+.

Lantern.

- Silent hot restrike ignition.
- Compact and efficient design.
- High performance condenser optical system.
- 100% closing iris with backplate follower in a removable cassette.
- 100% closing mechanical dimmer.
- "B" size movable gobo holder on slide changer.
- 6 way manual colour changer with boomerang system fitted with removable filter frames.
- Soft glass on flip lever.
- Options :
  - Colour changer with push/pull system.
  - 5500 -> 3400K conversion filter on flip lever.
  - Heavy duty adjustable yoke (overhead use).
  - TOURNESOL : rotating gobo changer.

### Power Supply.

- Silent magnetic ballast.
- 3 Voltages/frequency versions : 230V-50Hz, 245V-50Hz and 208V-60Hz.
- Main automatic breaker.
- Mains checklight.
- 3m. follow spot cable (Harting).
- 2,5m. power cable with 10/16A + E NF/SCHUKO plug.

- Set of tools and spare parts.
- All working parts readily accessible, allowing easy maintenance.
- Delivered in a strong cardboard case.

### REF. 1011+B.

- Same features as above with DMX 512 and 0/+10V dimming control.
- Local control on the side of the follow spot.

### ② 110V. 60Hz MODEL.

REF 1011+C\*.

### • Hot restrike ignition.

- Special power supply for 100/110/120V. 60Hz use.
- 2 meter power cable without plug.
- Same lamp housing as 230V. Ref. 1011+ model.

(\* No motorised shutter for 110Volts model.