

F8 MultiTrack Field Recorder

Mode d'emploi

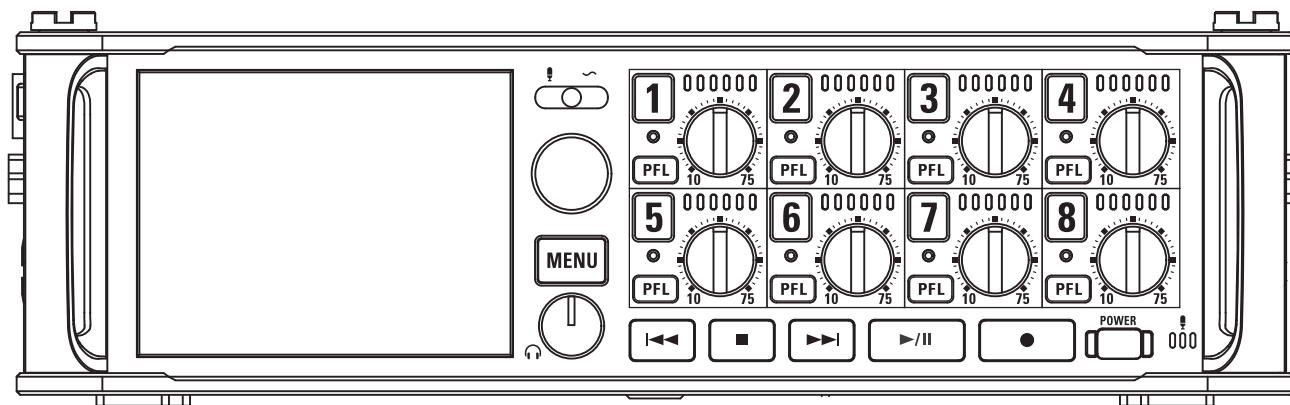

Sommaire

Sommaire.....	02
Précautions de sécurité et d'emploi.....	04
Introduction.....	05
Nomenclature des parties.....	06
Connexion de micros/autres appareils aux entrées 1-8.....	08
Écran LCD.....	11

Préparations

Fourniture de l'alimentation.....	15
Chargement d'une carte SD.....	17
Mise sous et hors tension.....	18
Réglage de la date et de l'heure (Date/Time (RTC)).....	19
Désactivation de la fonction d'économie automatique d'énergie (Auto Power Off).....	21
Réglage de la source d'alimentation utilisée (Power Source).....	22

Enregistrement

Processus d'enregistrement.....	24
Activation de l'enregistrement sur cartes SD et réglage des formats de fichier.....	25
Sélection des entrées et réglage des niveaux.....	27
Enregistrement.....	29
Réglage de la fréquence d'échantillonnage (Sample Rate).....	30
Réglage de la résolution en bits des fichiers WAV (WAV Bit Depth).....	31
Réglage du débit binaire des fichiers MP3 (MP3 Bit Rate).....	32
Enregistrement parallèle de pistes à des niveaux différents (Dual Channel Rec).....	33
Capture du son avant le lancement de l'enregistrement (Pre Rec).....	35
Taille maximale de fichier (File Max Size).....	36
Affichage de durée totale des longs enregistrements (Time Counter).....	37
Structure des dossiers et fichiers.....	38
Déplacement de la dernière prise enregistrée dans le dossier FALSETAKE.....	40

Réglages de la prise enregistrée

Changement de la note associée à la prochaine prise enregistrée (Note).....	41
Réglage du mode d'appellation et de numérotation des scènes enregistrées.....	43
Réglage des conditions de réinitialisation et format des noms de prise.....	46

Changement de nom pour la prochaine piste enregistrée (Track Name).....	48
Changement de numéro de la prochaine prise enregistrée.....	50

Lecture

Lecture des enregistrements.....	51
Mixage des prises.....	52
Écoute de contrôle des signaux de certaines pistes durant la lecture.....	53
Changement du mode de lecture (Play Mode).....	54

Opérations sur les prises et dossiers

Opérations sur les prises et dossiers (FINDER).....	55
Présentation des informations (métadonnées) de prise conservées dans les fichiers.....	62
Contrôle et modification des métadonnées de prise.....	64
Écriture de rapports audio (Create Sound Report).....	71

Réglages d'entrée

Parcours du signal de l'entrée à la sortie.....	74
Réglage de la balance d'écoute des signaux entrants.....	75
Réglage de la fonction des boutons de piste (Track Knob Option).....	76
Réglage de volume de la piste L/R.....	78
Contrôle des signaux d'entrée de pistes spécifiques (PFL/SOLO).....	79
Réglage de la source d'entrée (Input Source).....	80
Réglage du mode d'écoute de contrôle en écran PFL (PFL Mode).....	81
Coupage du bruit de basse fréquence (HPF).....	82
Limiteur d'entrée (Input Limiter).....	83
Inversion de la phase du signal d'entrée (Phase Invert).....	89
Changement des réglages d'alimentation fantôme (Phantom).....	90
Changement du réglage d'alimentation PiP ou plug-in (Plugin Power).....	93
Retard des signaux d'entrée (Input Delay).....	94
Conversion d'entrée MS en stéréo ordinaire (Stereo Link Mode).....	95
Réglage simultané des niveaux d'entrée de plusieurs pistes (Trim Link).....	97
Réglage du niveau latéral d'une capsule de micro Mid-Side (Side Mic Level).....	98
Modification du réglage de mixage automatique (Auto Mix).....	99
Réglage du format de mode ambisonique.....	101
Réglage de la position du micro d'enregistrement ambisonique (Mic Position).....	106

Réglages de sortie

Réglage des signaux envoyés au casque (Headphone Routing).....	108
Alertes sonores au casque (Alert Tone Level).....	111
Réglage de la sortie casque (Volume Curve).....	112
Hausse du signal de casque pour protéger le son enregistré des interférences (Digital Boost)	113
Désactivation des sorties (Output On/Off).....	114
Réglage du niveau de sortie standard (Output Level)	115
Réglage des niveaux de sortie.....	116
Retard des signaux de sortie (Output Delay)	117
Limiteur de sortie (Output Limiter)	118
Sélection des signaux pour les sorties principales (MAIN OUT Routing) ..	122
Sélection des signaux pour les sorties secondaires (SUB OUT Routing) ...	123

Timecode

Présentation du timecode.....	124
Réglage des fonctions de timecode.....	126
Réglage du retard d'enregistrement automatisé par timecode (Auto Rec Delay Time)	133
Réglage d'initialisation du timecode utilisé au démarrage (StartTimeCode).....	134

Micro slate/tonalité slate

Présentation du micro slate et de la tonalité slate.....	136
Enregistrement avec le micro slate (Slate Mic).....	137
Enregistrement d'une tonalité slate (Slate Tone)	140

Emploi des fonctions USB

Échange de données avec un ordinateur (SD Card Reader)	144
Emploi comme interface audio (Audio Interface).....	145
Utilisation simultanée comme enregistreur sur carte SD et interface audio (Audio Interface with Rec)	147
Schémas synoptiques de l'interface audio.....	149
Réglages de l'interface audio	151

Emploi d'un FRC-8

Emploi d'un FRC-8 comme contrôleur (Connect)	152
Réglage du type de clavier connecté au FRC-8 (Keyboard Type).....	153

Réglage du fonctionnement des faders et boutons du **FRC-8**

(Knob/Fader Mode).....	154
Réglage des touches assignables pour le FRC-8 (User Key)	155
Réglage de l'alimentation utilisée par le FRC-8 (Power Source)	156
Réglage de la luminosité des LED du FRC-8 (LED Brightness)	157
Mise à jour du firmware du FRC-8	158

Réglages divers

Réglage du mode d'affichage du timecode (Home Timecode Display Size)	160
Réglage d'aspect des indicateurs de niveau (Level Meter).....	161
Réglage de la luminosité des LED (LED Brightness)	166
Réglages d'écran (LCD).....	167
Ajout de marqueurs aux pauses (PLAY Key Option)	169
Réglage de blocage des touches (Key Hold Target)	171

Autres fonctions

Contrôle des informations de carte SD (Information)	172
Test des performances d'une carte SD (Performance Test)	173
Formatage de cartes SD (Format)	176
Vérification de la liste des raccourcis du F8	177
Sauvegarde et chargement des réglages du F8 (Backup/Load Settings).....	178
Restauration des réglages par défaut (Factory Reset).....	180
Vérification de la version du firmware (Firmware Version).....	181
Mise à jour du firmware.....	182

Annexes

Guide de dépannage.....	183
Schémas détaillés du produit	184
Liste des métadonnées	186
Liste des raccourcis	190
Caractéristiques techniques.....	192

Précautions de sécurité et d'emploi

Précautions de sécurité

Dans ce mode d'emploi, des symboles servent à mettre en évidence des avertissements et précautions que vous devez lire pour éviter les accidents. La signification de ces symboles est la suivante :



Risque de blessures sérieuses voire mortelles.

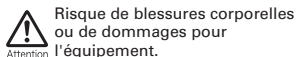

Risque de blessures corporelles ou de dommages pour l'équipement.

Autres symboles utilisés



Une action obligatoire.

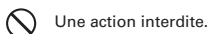

Une action interdite.



Danger

Fonctionnement avec adaptateur secteur

- ❗ N'utilisez jamais un adaptateur secteur autre qu'un AD-19 ZOOM.

Fonctionnement sur alimentation CC externe

- ❗ Utilisez un adaptateur secteur CC 9 V-16 V externe.
- ❗ Lisez attentivement les avertissements sur l'adaptateur secteur CC externe avant l'utilisation.

Fonctionnement sur piles

- ❗ Utilisez 8 piles 1,5 V AA du commerce (piles alcalines, batteries nickel-hydrure métallique ou piles au lithium).
- ❗ Lisez attentivement les avertissements sur les piles avant l'utilisation.
- ❗ Gardez toujours le compartiment de la batterie fermé pendant l'utilisation.

Modifications

- ❗ N'ouvrez pas le boîtier et ne modifiez pas le produit.



Attention

Manipulation du produit

- ❗ Ne laissez pas tomber l'unité, ne la heurtez pas et ne lui appliquez pas une force excessive.
- ❗ Veillez à ne pas y laisser entrer d'objets étrangers ni de liquide.

Environnement de fonctionnement

- ❗ Ne pas utiliser en cas de températures extrêmes, hautes ou basses.
- ❗ Ne pas utiliser près de chauffages, de poêles et autres sources de chaleur.
- ❗ Ne pas utiliser en cas de très forte humidité ou de risque d'éclaboussures.
- ❗ Ne pas utiliser dans des lieux soumis à de fréquentes vibrations.
- ❗ Ne pas utiliser dans des lieux où il y a beaucoup de poussière ou de sable.

Manipulation de l'adaptateur secteur

- ❗ Pour débrancher la fiche d'alimentation d'une prise secteur, saisissez toujours la fiche elle-même.
- ❗ Débranchez le cordon d'alimentation de la prise secteur lorsque l'unité doit rester inutilisée pendant de longues périodes et en cas d'orage.

Manipulation des piles

- ❗ Installez les piles en respectant les orientations +/- correctes.
- ❗ Utilisez les piles indiquées. Ne panachez pas des piles neuves et des piles anciennes. Ne panachez pas des piles de types ou marques différents.
- ❗ Retirez les piles si l'unité doit rester inutilisée pendant de longues périodes. En cas de fuite, essayez soigneusement le boîtier et les bornes des piles pour retirer le liquide s'étant échappé.
- ❗ Danger d'explosion si la batterie n'est pas correctement remplacée. Remplacez-la uniquement par un modèle identique ou équivalent.
- ❗ Avertissement : la batterie ou les piles/batteries installées ne doivent pas être exposées à une chaleur excessive comme directement au soleil, près d'un feu ou équivalent.

Manipulation des micros

- ❗ Avec l'interrupteur, coupez toujours l'alimentation avant de brancher un micro. N'employez pas de force excessive pour brancher un micro.
- ❗ Fixez le capuchon protecteur si la prise doit rester sans micro connecté pendant de longues périodes.

Câbles de connexion et prises d'entrée/sortie

- ❗ Éteignez toujours tous les appareils avant de connecter des câbles.
- ❗ Débranchez toujours tous les câbles de connexion et l'adaptateur secteur avant de déplacer l'unité.

Volume

- ❗ N'utilisez pas le produit à fort volume durant de longues périodes.

Précautions d'emploi

Interférences avec d'autres appareils électriques

Pour des raisons de sécurité, le **FB** a été conçu afin de minimiser son émission d'ondes électromagnétiques et de supprimer les interférences d'ondes électromagnétiques externes. Toutefois, un équipement très enclin aux interférences ou émettant de puissantes ondes électromagnétiques peut entraîner des interférences s'il est placé à proximité. Si cela se produit, éloignez le **FB** de l'autre appareil. Avec tout type d'appareil électronique à commande numérique, y compris le **FB**, les interférences électromagnétiques peuvent entraîner un mauvais fonctionnement, altérer voire détruire les données et causer d'autres problèmes inattendus. Prenez toujours toutes vos précautions.

Nettoyage

Utilisez un chiffon sec et doux pour nettoyer l'extérieur de l'unité si elle est sale. Si nécessaire, utilisez un chiffon humidifié bien essoré pour la nettoyer. N'utilisez jamais de nettoyants abrasifs, de cires ou de solvants tels qu'alcool, benzène ou diluant pour peinture.

Panne et mauvais fonctionnement

Si l'unité est en panne ou fonctionne mal, débranchez immédiatement l'adaptateur sec-

teur ou l'alimentation CC, éteignez-la et débranchez les autres câbles. Contactez le magasin dans lequel vous avez acheté l'unité ou le SAV ZOOM avec les informations suivantes : modèle, numéro de série du produit et symptômes spécifiques de la panne ou du mauvais fonctionnement, ainsi que vos nom, adresse et numéro de téléphone.

Copyrights

- © Windows® et Windows® 7 sont des marques commerciales ou déposées de Microsoft® Corporation.
- © Macintosh, macOS et iPad sont des marques commerciales ou déposées d'Apple Inc.
- © Les logos SD, SDHC et SDXC sont des marques commerciales. La technologie de compression audio MPEG Layer-3 est sous licence Fraunhofer IIS et Sivel S.p.A.
- © Bluetooth et le logo Bluetooth sont des marques déposées de Bluetooth SIG, Inc. et sont utilisés sous licence par ZOOM CORPORATION.
- © Les autres noms de produit, marques déposées et noms de société mentionnés dans ce document sont la propriété de leurs détenteurs respectifs.

Note : toutes les marques commerciales et déposées citées dans ce document n'ont qu'un but indicatif et ne sont pas destinées à enfreindre les droits de leurs détenteurs respectifs.

L'enregistrement de sources soumises à droits d'auteur dont des CD, disques, bandes, prestations live, œuvres vidéo et émissions sans la permission du détenteur des droits dans tout autre but qu'un usage personnel est interdit par la loi. ZOOM CORPORATION n'assurera aucune responsabilité quant aux infractions à la loi sur les droits d'auteur.

Remarque à propos de la fonction Auto Power Off

L'alimentation se coupe automatiquement après 10 heures sans utilisation. Si vous préférez que l'unité reste sous tension, consultez « Désactivation de la fonction d'économie automatique d'énergie (Auto Power Off) » en P.21 et désactivez la fonction.

Introduction

Merci beaucoup d'avoir choisi l'enregistreur multipiste de terrain **F8 ZOOM**. Le **F8** a les caractéristiques suivantes :

- **8 canaux d'entrée analogique avec préamplis de super qualité**
Les 8 prises mixtes XLR/jack TRS verrouillables fournissent des entrées analogiques de haute qualité avec bruit équivalent en entrée (EIN) de -127 dBu ou moins, gain d'entrée maximal de +75 dB et prise en charge d'une entrée à +4 dB.
- **Enregistrement PCM jusqu'en 192 kHz/24 bits**
- **Enregistrement simultané de 10 pistes**
Les entrées 1 à 8 et un mixage stéréo (gauche/droite) peuvent être enregistrés en même temps (8 pistes quand la fréquence d'échantillonnage est de 192 kHz).
- **Enregistrement parallèle de deux fichiers, l'un à un niveau inférieur à celui de l'autre (entrées 1-4)**
À l'aide de l'enregistrement parallèle d'un second canal à un niveau d'entrée inférieur, vous pouvez créer des enregistrements de secours à utiliser si par exemple une montée inattendue du volume entraîne de la distorsion dans les enregistrements à un niveau normal.
- **Limiteurs de conception nouvelle pour une protection contre la saturation**
Avec 10 dB de marge, ce limiteur empêche encore mieux la distorsion que les modèles ordinaires. Le seuil peut aussi être réglé pour maintenir le signal sous ce niveau.
- **Timecode d'une précision chirurgicale**
Le **F8** utilise un oscillateur de haute précision qui génère le timecode avec une précision de 0,2 ppm, assurant une stabilité à toute épreuve de la synchronisation audio et vidéo.
- **Les sorties comprennent une prise casque stéréo avec un puissant ampli de 100 mW ainsi que des prises MAIN OUT 1/2 et SUB OUT 1/2**

Cela vous permet d'envoyer le signal audio à une caméra vidéo ou à un autre appareil tout en le contrôlant au casque.

- **Mélangeur numérique intégré avec routage flexible du signal**
Les signaux préfader et postfader des entrées 1-8 peuvent être librement envoyés à n'importe quelles sorties.

- **Une alimentation fantôme (+24 V/+48 V) peut être fournie**
Celle-ci peut être activée/désactivée séparément pour chaque entrée.

- **Trois sources d'alimentation possibles : piles, adaptateur secteur et alimentation CC externe**

En plus de piles AA et d'un adaptateur secteur, une alimentation CC 9-16 V externe peut également être utilisée.

- **Double lecteur pour carte SDXC**

Il est possible d'enregistrer en simultané sur 2 cartes SD, et la prise en charge de cartes SDXC pouvant aller jusqu'à 512 Go permet l'enregistrement de longue durée. En outre, le **F8** peut être utilisé comme lecteur de carte en le connectant à un ordinateur par USB.

- **Fonctionne comme interface audio USB à 8 entrées/4 sorties**
Le **F8** peut être utilisé comme interface audio à 2 entrées/2 sorties, mais aussi comme interface audio à 8 entrées/4 sorties (pilote requis pour Windows).

- **Autres fonctionnalités utiles**

Les autres fonctions pratiques comprennent un micro Slate intégré pour enregistrer des mémos vocaux et un générateur de tonalité Slate à fréquence variable pour confirmer les niveaux. Il y a aussi des retards d'entrée et de sortie et une fonction de pré-enregistrement pouvant atteindre 6 secondes.

- **Les capsules de micro ZOOM peuvent être connectées**

Utilisez n'importe quelle capsule de micro ZOOM à la place des entrées 1/2.

Veillez lire attentivement ce mode d'emploi afin de bien comprendre les fonctions du **F8** pour l'exploiter au mieux durant de nombreuses années. Après l'avoir lu, veuillez le conserver en lieu sûr avec la garantie.

Nomenclature des parties

Avant

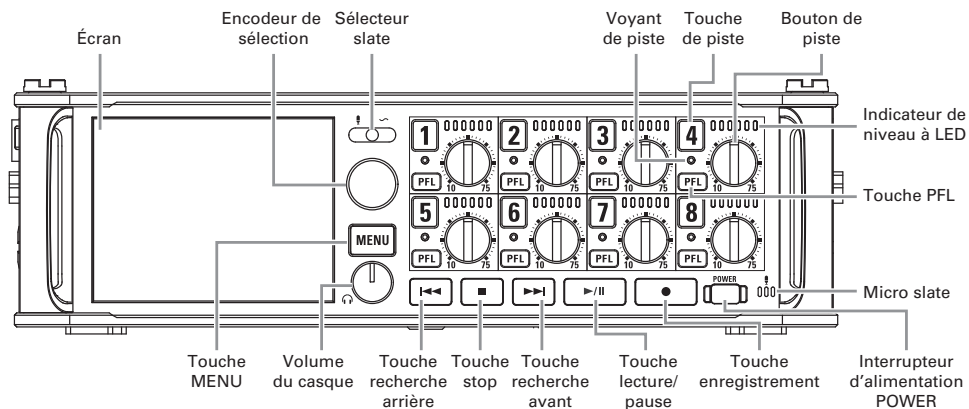

Indicateur de niveau à LED

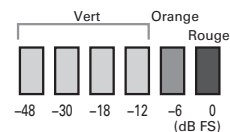

Arrière

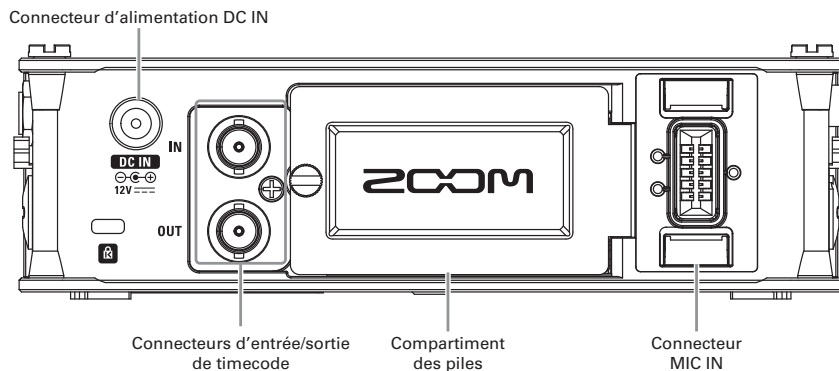

Côté gauche

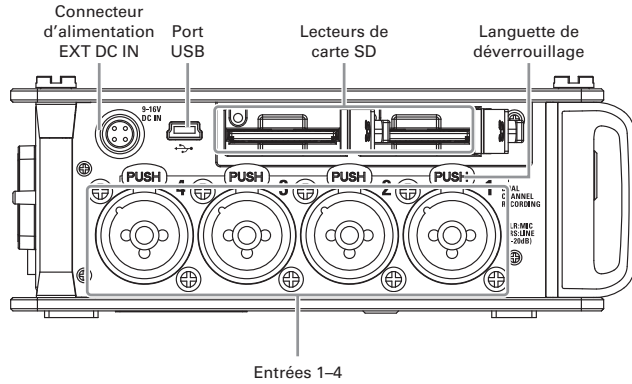

Côté droit

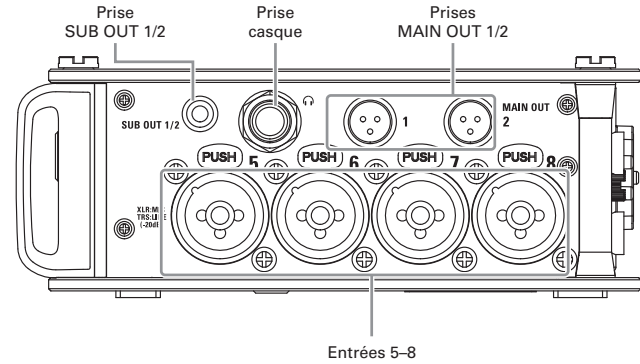

EXT DC IN

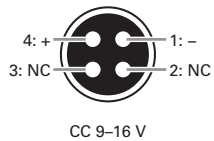

HIROSE 4 broches

Entrées 1-8

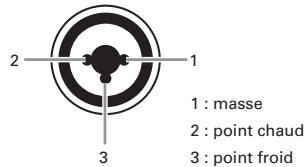

XLR

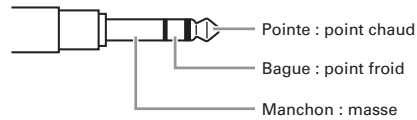

Jack 6,35 mm 3 points (TRS)

MAIN OUT

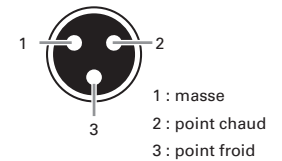

TA3

Connexion de micros/autres appareils aux entrées 1-8

Le **F8** peut enregistrer simultanément sur 10 pistes : 8 pistes individuelles avec les signaux venant des entrées 1-8 et un mixage stéréo de ces entrées sur les pistes gauche et droite.

Vous pouvez brancher les micros et les sorties d'appareils de niveau ligne tels que claviers, tables de mixage ou instruments à électronique active aux entrées 1-8 et les enregistrer sur les pistes 1-8. Sinon, les entrées 1 et 2 peuvent recevoir à la place le signal d'une capsule de micro ZOOM branchée au connecteur MIC IN du **F8**.

Branchement des micros

Branchez les micros dynamiques et électrostatiques à connecteur XLR aux entrées 1-8.

Une alimentation fantôme (+24 V/+48 V) peut être fournie aux micros électrostatiques (→ P.90).

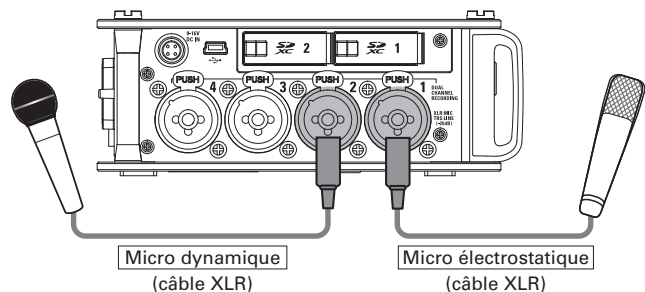

Micro dynamique
(câble XLR)

Micro électrostatique
(câble XLR)

NOTE

Pour débrancher un micro, tirez délicatement sur la fiche XLR tout en pressant simultanément la languette de déverrouillage du connecteur.

Branchement des appareils de niveau ligne

Branchez directement les fiches jack TRS des claviers et des mélangeurs aux entrées 1-8.

L'entrée directe des guitares et basses passives n'est pas prise en charge. Connectez ces instruments au travers d'un mélangeur ou d'une unité d'effets.

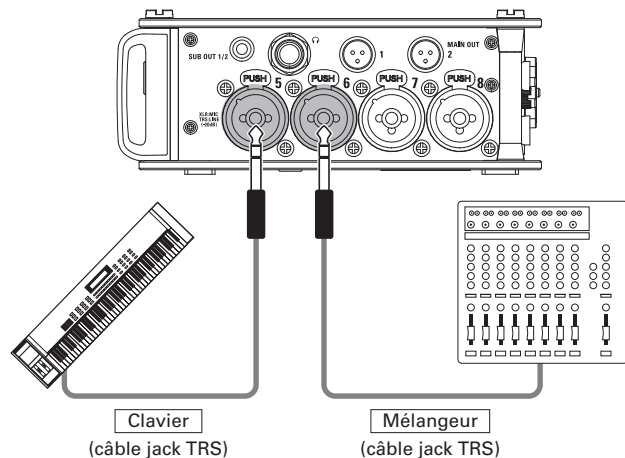

Clavier
(câble jack TRS)

Mélangeur
(câble jack TRS)

Branchement des capsules de micro

Une capsule de micro ZOOM peut être branchée au connecteur d'entrée MIC IN à l'arrière du **F8**.

NOTE

- L'entrée par la capsule de micro est assignée aux pistes 1/2.
- Lorsqu'une capsule de micro est connectée, les entrées 1/2 ne peuvent pas être utilisées.

Connexion et déconnexion des capsules de micro

1. Retirez les capuchons protecteurs du **F8**, de la capsule de micro ou du câble de rallonge.

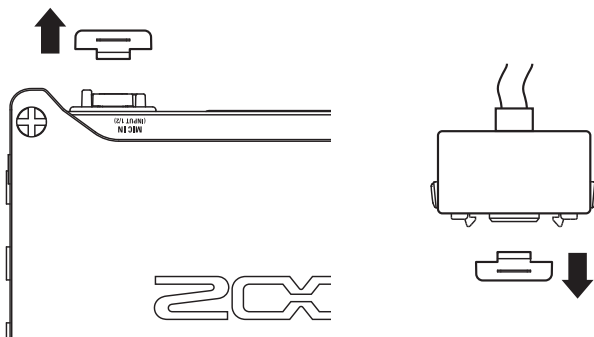

2. En maintenant pressés les boutons latéraux de la capsule de micro ou du câble de rallonge, connectez cette dernière ou ce dernier à l'unité centrale en l'insérant à fond.

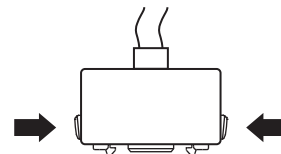

3. Pour déconnecter la capsule de micro ou la rallonge, sortez-la de l'unité principale tout en appuyant simultanément sur les boutons latéraux.

NOTE

- N'utilisez pas une force excessive pour cette déconnexion. Cela endommagerait la capsule de micro ou l'unité centrale.
- Remettez le capuchon protecteur lorsqu'aucune capsule de micro n'est en service.

Entrée stéréo

En activant le couplage stéréo pour les pistes 1/2, 3/4, 5/6 ou 7/8, les entrées correspondantes (1/2, 3/4, 5/6 ou 7/8) peuvent être traitées comme une paire stéréo (→ P.27).

Dans ce cas, les entrées 1, 3, 5 et 7 deviennent le canal gauche et les entrées 2, 4, 6 et 8 le canal droit.

Connexion de micros/autres appareils aux entrées 1-8 (suite)

Exemples de connexion

Le **F8** vous permet d'enregistrer dans toute une variété de configurations, telles que les suivantes.

Pendant un tournage

- Entrée 1 : micro canon pour le son du sujet principal (connexion par XLR)
- Entrées 2-5 : micros-cravates sans fil pour les interprètes (connexions par jack TRS)
- Entrées 6-7 : micros pour le son ambiant (connexions par XLR)

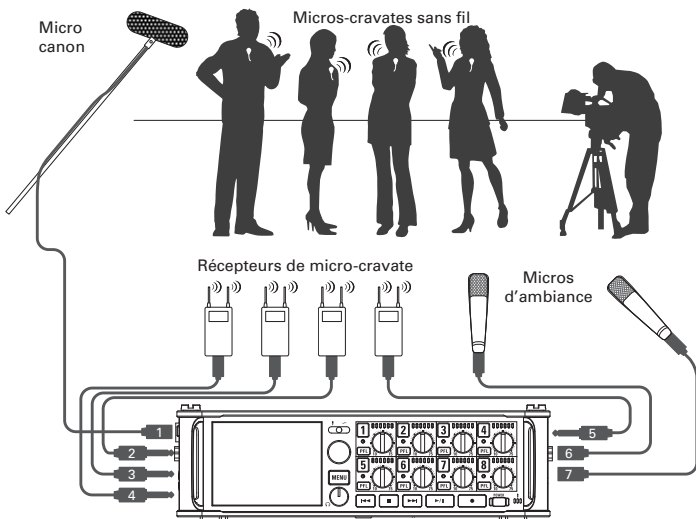

Enregistrement de concert

- Entrées 1-4 : micros pour la prestation sur scène (connexions par XLR)
- Entrées 5-6 : sorties de niveau ligne de la table de mixage de sonorisation (connexions par jack TRS)
- Entrées 7-8 : micros de reprise du son ambiant (connexions par XLR)

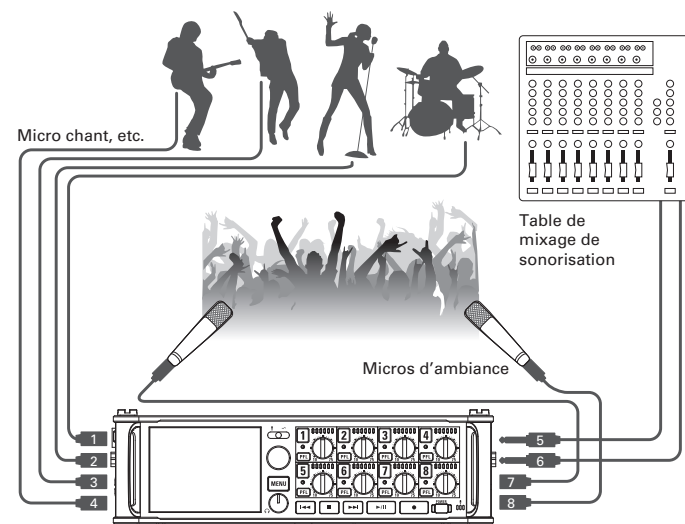

Écran LCD

Écran d'accueil

■ Mélangeur

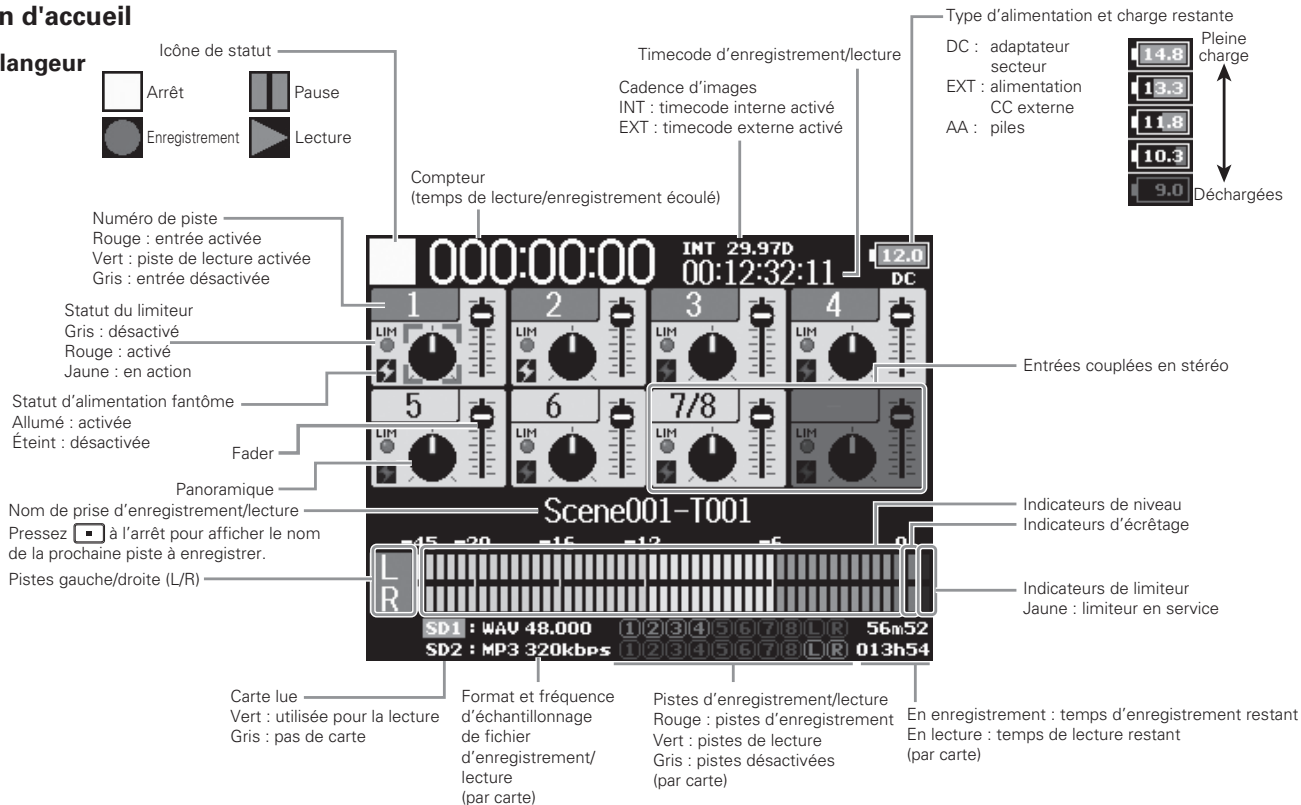

À SAVOIR

- Les pistes couplées en stéréo sont affichées ensemble, comme par exemple « 7/8 ».
- Lorsque l'écran d'accueil n'est pas affiché, maintenez enfoncée pour revenir à l'écran d'accueil.

Écran LCD (suite)

■ Indicateurs de niveau

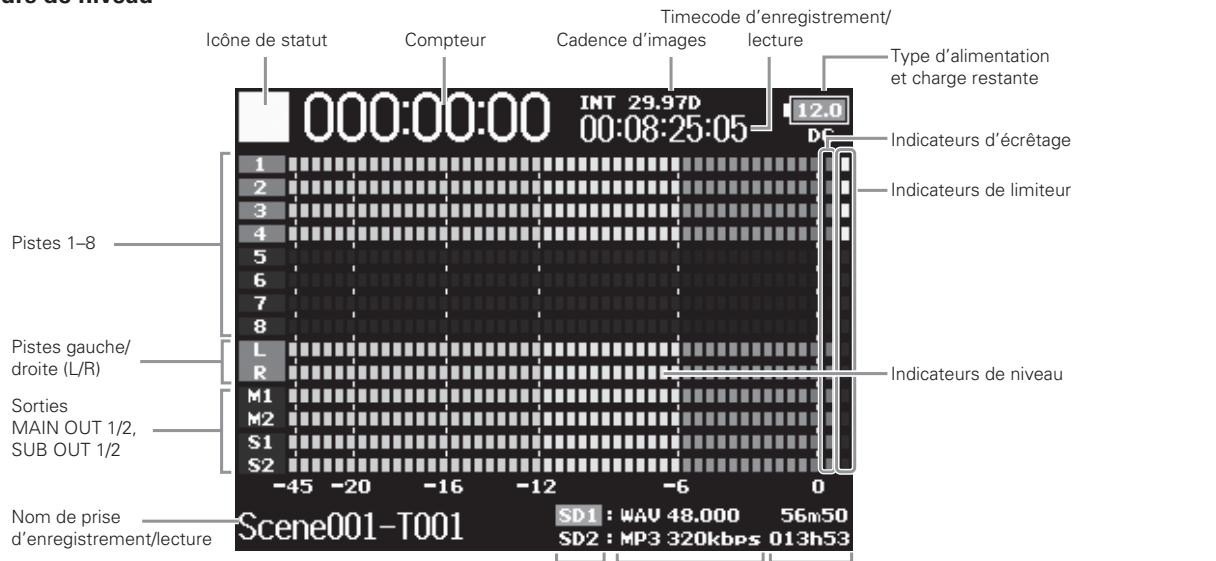

Carte lue

Format et fréquence d'échantillonnage de fichier d'enregistrement/lecture (par carte)

Enregistrement : temps d'enregistrement restant

En lecture : temps de lecture restant (par carte)

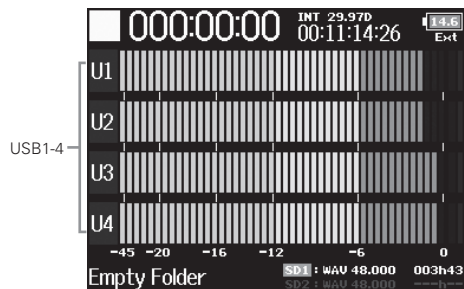

NOTE

Tournez  pour faire alterner l'affichage entre le mélangeur (pistes 1-8, MAIN OUT 1/2, SUB OUT 1/2, USB 1-4) et les indicateurs de niveau (4 réglages d'aspect possibles → P.163).

Écran de saisie des caractères

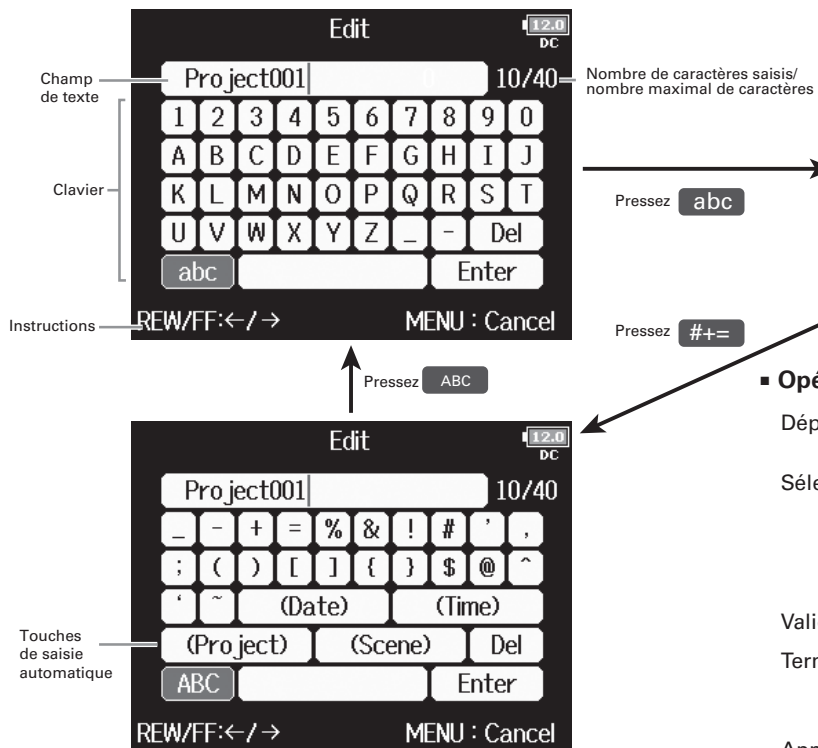

■ Opérations d'édition

Déplacer le curseur sur la ligne : et

Sélectionner un caractère :
tournez pour déplacer le curseur horizontalement et tournez-le en pressant pour un déplacement vertical

Valider le caractère :

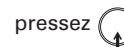

Terminer l'édition :

amenez le curseur sur « Enter »



Annuler l'édition :

pressez

NOTE

- Les caractères suivants peuvent être utilisés dans les noms de projet : (espace) !#\$'()+,-0123456789;:=@ABCDEFGHIJKLMNO PQRSTUVWXYZ[]^_`abcdefghijklmnopqrstuvwxyz~

À SAVOIR

- Pressez + pour supprimer le caractère précédent.
- Pressez + pour amener le curseur sur « Enter ».

Écran LCD (suite)

■ Touches de saisie automatique

(Date) : saisit automatiquement la date. Exemple : 180210

(Time) : saisit automatiquement l'heure. Exemple : 130950

(Project) : saisit automatiquement « Project*** » dans le champ.

(Scene) : saisit automatiquement le nom de scène.

Fourniture de l'alimentation

Emploi de piles AA

1. Éteignez l'unité puis dévissez le couvercle du compartiment des piles pour l'ouvrir.

2. Sortez le boîtier des piles.

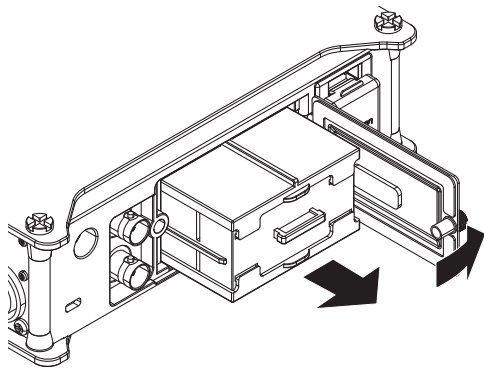

3. Ouvrez le boîtier des piles.

4. Installez les piles.

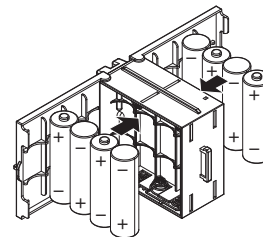

5. Refermez le boîtier des piles.

6. Réinsérez le boîtier des piles.

NOTE

Le rail en saillie du boîtier doit être sur le dessus.

7. Vissez le couvercle du compartiment des piles.

NOTE

- Faites attention car le compartiment des piles peut s'ouvrir si la vis n'est pas bien serrée.
- N'utilisez qu'un seul type de piles (alcalines, NiMH ou lithium) à la fois.
- Après la mise en place des piles, réglez « Power Source » (source d'alimentation) sur le bon type de piles (→ P.22).
- Si le témoin de charge devient rouge, coupez immédiatement l'alimentation et installez de nouvelles piles.

Fourniture de l'alimentation (suite)

Emploi d'un adaptateur secteur

1. Branchez l'adaptateur secteur dédié au connecteur

DC IN.

2. Insérez l'adaptateur secteur dédié dans une prise

électrique.

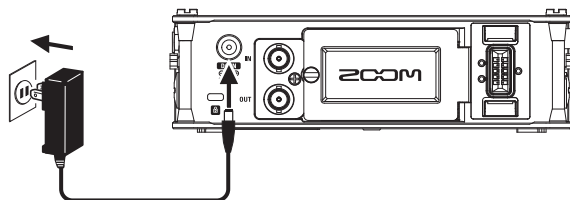

Emploi d'une alimentation CC externe

1. Branchez l'alimentation CC externe au connecteur

EXT DC IN.

Branchez une alimentation fournissant un courant continu de 9-16 V.

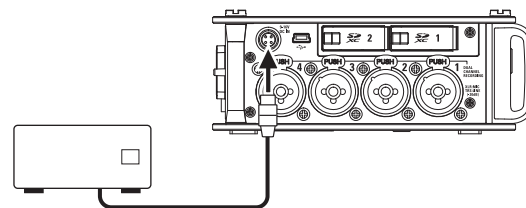

2. Si l'alimentation a un adaptateur, branchez

l'adaptateur dans une prise électrique.

NOTE

- Si vous branchez une alimentation CC externe, pensez bien à régler les paramètres d'alimentation (→ P.22).

Chargement d'une carte SD

1. Éteignez l'unité et ouvrez le capot de lecteur de carte SD.

2. Insérez la carte SD dans le lecteur de carte SD 1 ou 2.

Pour éjecter une carte SD :

Poussez-la un peu plus dans la fente jusqu'à ce qu'elle clique et tirez-la en dehors.

NOTE

- Coupez toujours l'alimentation avant d'insérer ou de retirer une carte SD. Insérer ou retirer une carte avec l'appareil sous tension peut entraîner la perte de données.
- Quand vous insérez une carte SD, veillez à insérer la bonne extrémité avec la face supérieure vers le haut comme représenté.
- Sans carte SD chargée, il ne sera pas possible d'enregistrer ou de lire.
- Pour formater une carte SD, voir P.176.

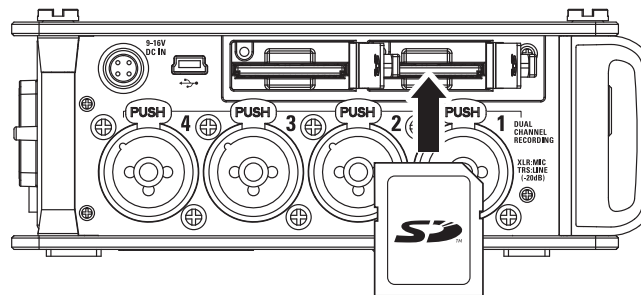

Mise sous et hors tension

Mise sous tension

1. Maintenez brièvement pressée la touche .

La LED  s'allumera.

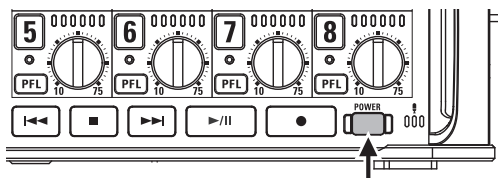

NOTE

- À la première mise sous tension après l'achat, vous devez régler la date et l'heure (→ P.19). Vous pouvez aussi changer ce réglage ultérieurement.
- Si « No Card! » (pas de carte) s'affiche, vérifiez qu'une carte SD est correctement insérée.
- Si « Card Protected! » (carte protégée) s'affiche, c'est que la protection de la carte SD contre l'écriture est activée. Faites glisser le commutateur de protection de la carte SD pour désactiver la protection contre l'écriture.
- Si « Invalid Card! » (carte non valable) s'affiche, c'est que la carte n'est pas correctement formatée. Formatez la carte ou utilisez une autre carte. Pour formater une carte SD, voir P.176.

Mise hors tension

1. Maintenez pressée la touche .

NOTE

Maintenez-la pressée jusqu'à ce que le logo ZOOM s'affiche dans l'écran LCD.



Le F8 s'éteint automatiquement après 10 heures sans utilisation.

Pour que l'unité reste toujours sous tension tant que vous ne l'éteignez pas, consultez « Désactivation de la fonction d'économie automatique d'énergie (Auto Power Off) » en P.21 et réglez Auto Power Off sur Off.

Réglage de la date et de l'heure (Date/Time (RTC))

La date et l'heure fournies par le **F8** sont utilisées par exemple lors de l'enregistrement de fichiers. Vous pouvez également définir le format de date (l'ordre d'affichage pour année, mois et jour).

1. Pressez .

2. Avec , sélectionnez SYSTEM (système), et pressez .

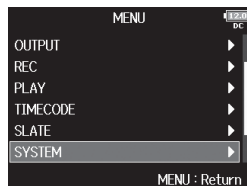

3. Avec , sélectionnez Date/Time (RTC) (date/heure pour l'horloge en temps réel), et pressez .

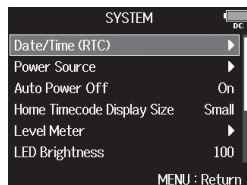



► Continuez avec l'une des procédures suivantes.

Réglage de la date et de l'heure..... P.19

Réglage du format de date P.20

Réglage de la date et de l'heure

4. Avec , sélectionnez Set Date/Time (régler date/heure), et pressez .

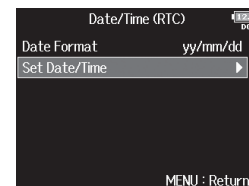

5. Changez le réglage.

▪ Changement des réglages

Déplacer le curseur ou changer la valeur :



tournez .

Sélectionner l'élément à changer : pressez .

À la première mise sous tension du **F8** après l'achat, vous devez régler la date et l'heure.



Réglage de la date et de l'heure (Date/Time (RTC)) (suite)

- 6.** Avec , sélectionnez Enter, et pressez .

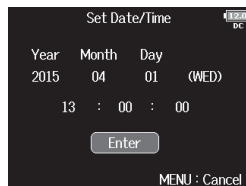

Cela termine le réglage de la date et de l'heure.

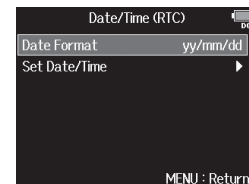

Réglage du format de date

- 4.** Avec , sélectionnez Date Format (format de date), et pressez .



- 5.** Avec , sélectionnez le format, et pressez .

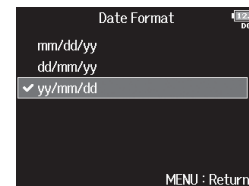



Valeur de réglage	Explication
mm/dd/yy	Mois, jour, année, dans cet ordre
dd/mm/yy	Jour, mois, année, dans cet ordre
yy/mm/dd	Année, mois, jour, dans cet ordre

Désactivation de la fonction d'économie automatique d'énergie (Auto Power Off)



L'alimentation se coupe automatiquement après 10 heures sans utilisation du **F8**.

Si vous souhaitez que l'unité reste toujours sous tension tant que vous ne l'éteignez pas, désactivez la fonction d'économie automatique d'énergie.

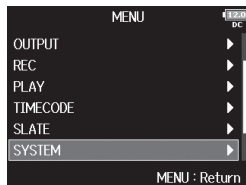

1. Pressez .

2. Avec , sélectionnez SYSTEM (système), et pressez .

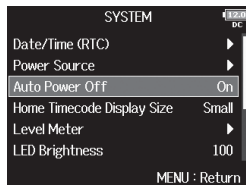

3. Avec , sélectionnez Auto Power Off (extinction automatique), et pressez .



4. Avec , sélectionnez Off, et pressez .

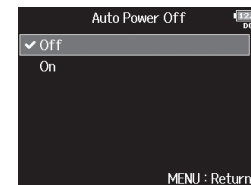



Réglage de la source d'alimentation utilisée (Power Source)



Définissez la tension seuil de coupure de l'alimentation CC externe, la tension nominale et le type des piles afin que la charge restante puisse être indiquée avec précision.

Dans cette page de menu, vous pouvez également vérifier la tension de chaque alimentation et la charge des piles.

1. Pressez .

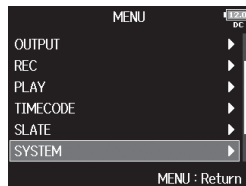
2. Avec , sélectionnez SYSTEM (système), et pressez .



3. Avec , sélectionnez Power Source (source d'alimentation), et pressez .

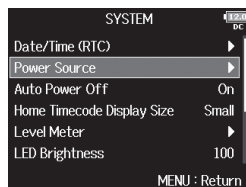

► Continuez avec l'une des procédures suivantes.

Réglage de la tension seuil de coupure de l'alimentation CC (EXT DC) P.22

Réglage de la tension nominale de l'alimentation CC (Ext DC) P.23

Réglage du type des piles AA (Int AA) P.23

Réglage de la tension seuil de coupure de l'alimentation CC (EXT DC)

Lorsqu'une alimentation CC externe est utilisée, si la tension chute sous la valeur seuil définie ici, le **FS** arrête automatiquement l'enregistrement et s'éteint. Par contre, si des piles AA (Int AA) sont installées, l'alimentation bascule sur Int AA et le fonctionnement se poursuit.

4. Avec , sélectionnez

Shutdown Voltage (tension seuil de coupure), et pressez .

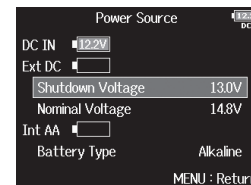



À SAVOIR

- La tension seuil de coupure est la valeur en-dessous de laquelle l'alimentation CC externe est considérée comme ne pouvant plus fournir le courant nécessaire.
- Voir le manuel de l'alimentation CC externe pour la valeur de sa tension d'extinction.

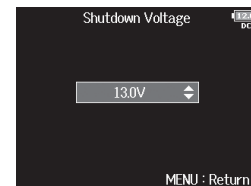
5. Avec , sélectionnez la tension, et pressez .



Réglage de la tension nominale de l'alimentation CC (Ext DC)

4. Avec , sélectionnez Nominal Voltage (tension nominale), et pressez .

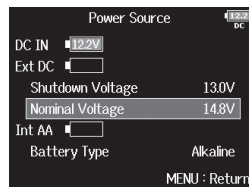

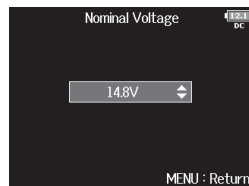

5. Avec , sélectionnez la tension, et pressez .





À SAVOIR

- La tension nominale est la tension de l'alimentation CC externe dans des conditions normales. Cette valeur doit être indiquée à l'extérieur de l'alimentation CC externe.
- Le réglage peut aller de 12,0 à 15,0 V par paliers de 0,2 V.

Réglage du type des piles AA (Int AA)

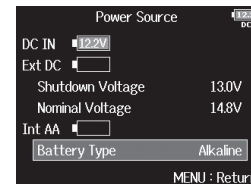
4. Avec , sélectionnez Battery Type (type des piles/ batteries), et pressez .



5. Avec , sélectionnez le type, et pressez .

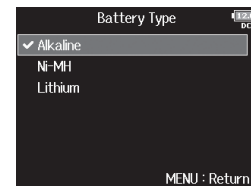

NOTE

- Lorsque plusieurs sources d'alimentation sont connectées, elles sont utilisées dans l'ordre de priorité suivant.
 1. Adaptateur secteur dédié (DC IN)
 2. Alimentation CC externe (Ext DC)
 3. Piles AA insérées dans l'unité (Int AA)
- La tension fournie par chaque alimentation est affichée à l'écran.

Processus d'enregistrement

L'enregistrement avec le **FB** suit le processus représenté ci-dessous.

Les données créées par chaque enregistrement forment ce que l'on appelle une prise ou « Take » en anglais.

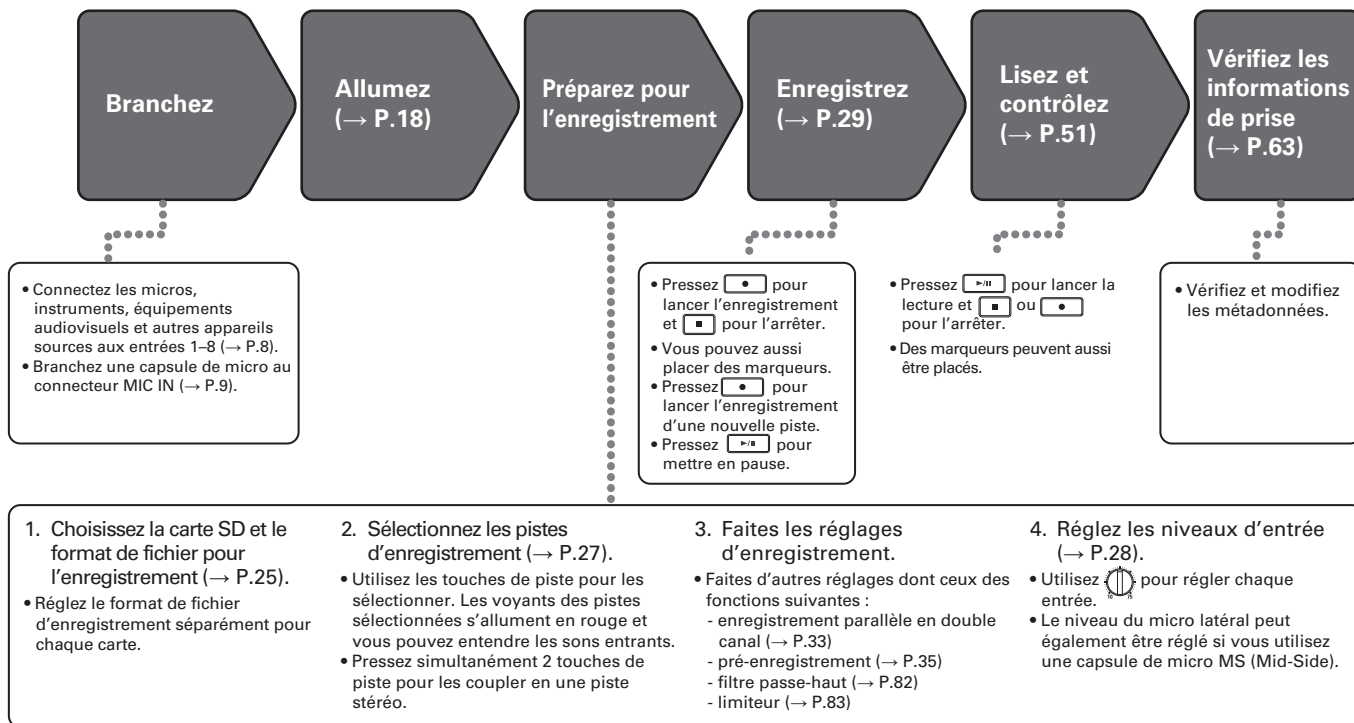

Activation de l'enregistrement sur cartes SD et réglage des formats de fichier

Le format de fichier d'enregistrement peut être réglé indépendamment pour les lecteurs de carte SD 1 et 2.



À SAVOIR

- Il est possible d'enregistrer le même contenu sur deux cartes en utilisant les mêmes réglages pour les deux lecteurs de carte. Cette fonction peut servir à créer une sauvegarde au cas où, par exemple, le son sauterait sur une carte.
- Vous pouvez également enregistrer les pistes 1-8 non mixées sur une carte SD pendant que vous enregistrez sur l'autre toutes les pistes mixées ensemble sous forme de données MP3 ou WAV avec une piste gauche et une piste droite.

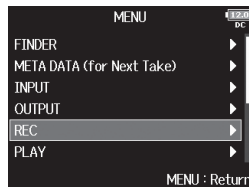

1. Pressez .

2. Avec , sélectionnez REC (enregistrement), et pressez .

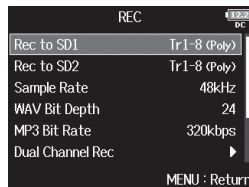

3. Avec , sélectionnez Rec to SD1 ou Rec to SD2 (enregistrer sur carte SD1/SD2), et pressez .



4. Avec , sélectionnez le type de fichier, et pressez .



Valeur de réglage	Pistes enregistrées	Explication
None	-	Rien n'est enregistré sur la carte SD.
Track1-8 (Poly WAV)	Pistes 1-8 sélectionnées	Un seul fichier (multipiste) est créé avec le signal audio pour plusieurs pistes.
Track1-8 (Mono/Stereo WAV)		Un fichier mono est créé pour chaque piste mono et un fichier stéréo pour chaque piste stéréo.
Track1-8 + L/R (Poly WAV)	Toutes les pistes sélectionnées	Un seul fichier (multipiste) est créé avec le signal audio pour plusieurs pistes.
Track1-8 + L/R (Mono/Stereo WAV)		Un fichier mono est créé pour chaque piste mono et un fichier stéréo pour chaque piste stéréo.
L/R (Stereo WAV)	Pistes gauche/droite (L/R)	Un fichier stéréo est créé à partir du mixage produit par le mélangeur interne.
L/R (Stereo MP3)		

Activation de l'enregistrement sur cartes SD et réglage des formats de fichier (suite)

NOTE

- Lors de l'enregistrement avec un réglage Mono/Stereo WAV, un dossier de prises est créé, où sont enregistrés les fichiers audio (→ P.38).
- Lors de l'enregistrement simultané sur 2 cartes SD, les fichiers sont enregistrés dans des dossiers de prises avec le même nom sur les deux cartes. Les dossiers sont créés automatiquement s'ils n'existent pas déjà.
- Si l'enregistrement doit s'arrêter sur une carte SD, par exemple par manque d'espace, il se poursuit sur l'autre carte SD. Dans ce cas, ne retirez pas du lecteur la carte qui a cessé d'enregistrer. Cela pourrait endommager la carte ou les données.

Sélection des entrées et réglage des niveaux

Vous pouvez sélectionner quelles entrées 1–8 utiliser. Les signaux reçus par les entrées seront enregistrés sur les pistes de même numéro. Ainsi, le signal de l'entrée 1 sera enregistré sur la piste 1 et celui de l'entrée 2 sur la piste 2.

Sélection des entrées

1. Allumez le voyant de piste en pressant la touche de la piste dont le numéro correspond à l'entrée à enregistrer.

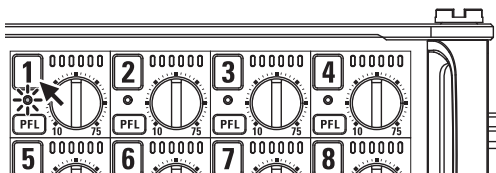

La couleur de fond du numéro de piste change alors également dans l'écran LCD.

Voyant de piste	Couleur de fond du numéro de piste	Explication
Allumé en rouge	Rouge	L'entrée est activée.
Éteint	Gris	L'entrée est désactivée.

NOTE

Les signaux des entrées sélectionnées de cette façon seront également envoyés aux pistes L/R.

Couplage des entrées en paire stéréo

1. Tout en maintenant enfoncée la touche de piste 1, pressez la touche de piste 2.

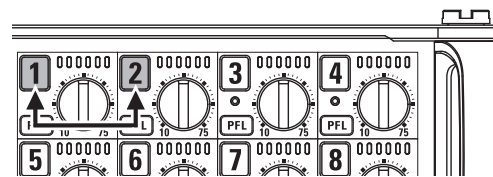

Les pistes 1 et 2 seront couplées en une piste stéréo (couplage stéréo).

Répétez la même procédure pour désactiver le couplage stéréo.

À SAVOIR

- Les paires de pistes 3/4, 5/6 et 7/8 peuvent également être couplées en stéréo de la même manière.
- Lorsqu'est connectée une capsule de micro qui permet la sélection indépendante des entrées gauche (L) et droite (R), le couplage stéréo peut également être activé et désactivé pour ces pistes.

Sélection des entrées et réglage des niveaux (suite)

Réglage des niveaux d'entrée

- 1.** Tournez  pour la piste sélectionnée afin de régler son niveau d'entrée.

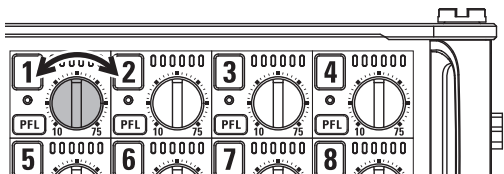

NOTE

Si une capsule de micro est connectée, la commande  des entrées 1/2 est désactivée. Utilisez la commande de niveau pour régler le volume d'entrée de la capsule de micro.

À SAVOIR

- Les entrées où sont insérées des fiches XLR peuvent être réglées de +10 à +75 dB, et celles où sont insérées des fiches jack TRS de -10 à +55 dB. Les piste assignées à une source d'entrée USB peuvent être réglées de -35 à +30 dB.
- En cas de distorsion du son alors que vous avez baissé le niveau d'entrée, essayez de changer la position des micros et de régler le niveau de sortie des appareils connectés.
- Emploi du limiteur (→ P.83)
- Emploi du filtre passe-haut (→ P.82)

Enregistrement

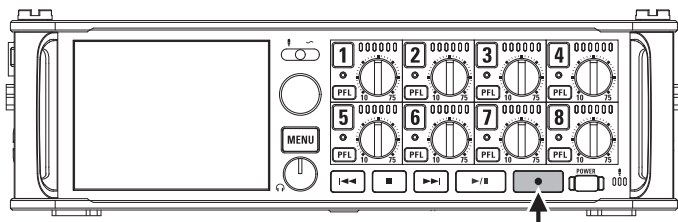

1. Pressez .

Cela lance l'enregistrement.

À SAVOIR

Si la fonction timecode est activée, l'enregistrement part de l'image 00 (00 ou 02 en mode drop frame) et les fichiers se terminent toujours sur une seconde exacte. Cela facilite la synchronisation en cas de montage ultérieur.

2. Pressez pour démarrer une nouvelle prise en

cours d'enregistrement.

Cela mettra fin à la prise actuelle et lancera une nouvelle prise tout en continuant à enregistrer sans interruption.

NOTE



Il n'est possible de presser  lors de l'enregistrement qu'après au moins une seconde d'enregistrement.

3. Pressez pour mettre en pause.

NOTE

- La mise en pause se fait sur une seconde exacte.
- Quand l'enregistrement est mis en pause, un marqueur est ajouté à cet endroit. Pressez  pour reprendre l'enregistrement.
- Une prise peut contenir un maximum de 99 marqueurs.

À SAVOIR

- Durant la lecture, vous pouvez presser  et  pour sauter aux endroits où des marqueurs ont été ajoutés.
- Vous pouvez également ajouter des marqueurs sans mettre en pause (→ P. 169).

4. Pressez pour arrêter.

NOTE

- Si la taille de fichier maximale est atteinte pendant l'enregistrement (→ P.36), l'enregistrement se poursuit dans une nouvelle prise ayant un numéro supérieur d'une unité. Quand cela arrive, aucun blanc ne se produit dans le son entre les deux prises.
- Lors de l'enregistrement simultané sur 2 cartes SD, si l'enregistrement doit s'arrêter sur l'une d'elles par manque d'espace, il se poursuit sur l'autre carte SD sans interruption.

À SAVOIR

- Les fichiers sont automatiquement sauvegardés à intervalles réguliers pendant l'enregistrement. Même si l'alimentation est interrompue ou si un autre problème inattendu survient pendant l'enregistrement, un fichier touché peut être récupéré en le lisant avec le **FB**.
- Maintenez enfoncée la touche  quand l'écran d'accueil est affiché pour vérifier le nom qui sera donné à la prochaine prise enregistrée.

Réglage de la fréquence d'échantillonnage (Sample Rate)

Vous pouvez choisir la fréquence d'échantillonnage utilisée pour enregistrer les fichiers.

1. Pressez .

2. Avec , sélectionnez REC
(enregistrement), et pressez

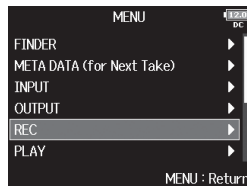

3. Avec , sélectionnez

Sample Rate (fréquence
d'échantillonnage), et pressez

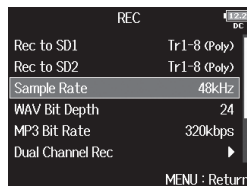

4. Avec , sélectionnez la
fréquence d'échantillonnage,

et pressez .

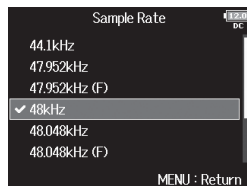

Valeur de réglage	Explication
44,1 kHz, 48 kHz, 88,2 kHz, 96 kHz, 192 kHz	Ce sont les fréquences d'échantillonnage standard.
47,952 kHz	Sélectionnez cette option pour enregistrer de la vidéo à 23,976 images par seconde si vous souhaitez la monter ensuite en 24 images par seconde.
48,048 kHz	Sélectionnez cette option pour enregistrer de la vidéo à 24 images par seconde si vous souhaitez la monter ensuite en NTSC 29,97 ou 23,98 HD.
47,952 kHz (F) 48,048 kHz (F)	Ces valeurs fonctionnent de la même manière que les deux précédentes, mais les métadonnées de fréquence d'échantillonnage <FILE_SAMPLE_RATE> seront enregistrées avec la valeur 48 kHz. Cela permet la lecture et le montage avec des appareils et logiciels qui ne prennent pas en charge les fichiers WAV à 47,952 kHz et 48,048 kHz. Toutefois, la lecture se fera à $\pm 0,1$ % de la vitesse à laquelle le fichier a été enregistré.

NOTE

- Lorsque le format de fichier d'enregistrement est le MP3, on ne peut sélectionner que 44,1 kHz et 48 kHz.
- À 192 kHz, les pistes L/R ne seront pas enregistrées. Le retard d'entrée et le retard de sortie sont également désactivés. De plus, les paramètres Auto Mix, Ambisonic Mode et Input Limiter > On/Off > On (Avancé) ne peuvent pas être réglés.
- Audio Interface with Rec ne peut pas être utilisé avec d'autres valeurs que 44,1 kHz ou 48 kHz.

Réglage de la résolution en bits des fichiers WAV (WAV Bit Depth)

Vous pouvez choisir la résolution en bits des fichiers WAV.

1. Pressez .

2. Avec , sélectionnez REC (enregistrement), et pressez .

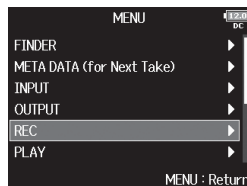

3. Avec , sélectionnez WAV Bit Depth (résolution en bits des fichiers WAV), et pressez .

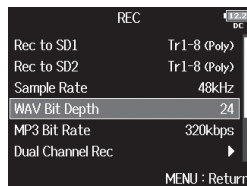

4. Avec , sélectionnez la résolution, et pressez .

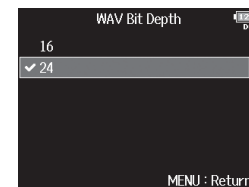

À SAVOIR

La résolution peut être réglée sur 16 bits ou 24 bits.



Réglage du débit binaire des fichiers MP3 (MP3 Bit Rate)

Vous pouvez choisir le débit binaire des fichiers MP3 enregistrés.

1. Pressez .

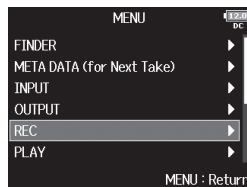
2. Avec , sélectionnez REC (enregistrement), et pressez .



3. Avec , sélectionnez MP3 Bit Rate (débit binaire des fichiers MP3), et pressez .

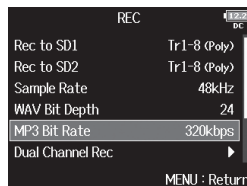

4. Avec , sélectionnez le débit binaire, et pressez .

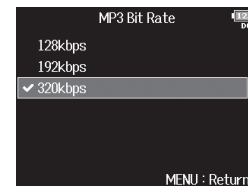

À SAVOIR

Le débit binaire peut être réglé sur 128 kbit/s, 192 kbit/s ou 320 kbit/s.

Enregistrement parallèle de pistes à des niveaux différents (Dual Channel Rec)

Parallèlement à l'enregistrement normal, le **F8** peut capturer un second enregistrement réglé sur un autre niveau d'entrée (enregistrement en double canal).



Par exemple, en utilisant ce double enregistrement pour vous créer une copie de secours à un niveau d'entrée réglé 12 dB au-dessous de l'enregistrement normal, vous disposez d'un remplacement immédiat si jamais le niveau de piste trop élevé entraîne de la distorsion dans l'enregistrement normal.

L'enregistrement parallèle en double canal peut être utilisé avec les pistes 1-4.

1. Pressez .

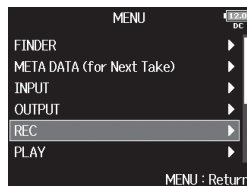
2. Avec , sélectionnez REC (enregistrement), et pressez .



3. Avec , sélectionnez Dual Channel Rec (enregistrement parallèle en double canal), et pressez .

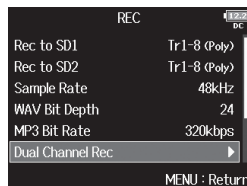

4. Avec , sélectionnez la piste, et pressez .

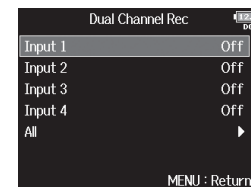

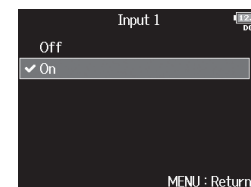

5. Avec , sélectionnez On, et pressez .



Lorsque l'enregistrement parallèle en double canal est activé, le nom de la seconde piste correspondante (5-8) change.

Enregistrement parallèle de pistes à des niveaux différents (Dual Channel Rec) (suite)

- 6.** Tournez  pour régler le niveau d'entrée de la piste sélectionnée comme second canal.

Par exemple, quand la piste 1 est sélectionnée, réglez  pour la piste 5.



À SAVOIR

L'enregistrement parallèle en double canal occupe plus d'espace sur les cartes SD.

NOTE

- Lors de l'enregistrement parallèle en double canal, c'est la piste dont le numéro est supérieur de 4 unités à la piste d'origine qui est utilisée pour le deuxième enregistrement. Par exemple, la piste 5 est utilisée pour l'enregistrement parallèle à la piste 1 et la piste 6 pour celui parallèle à la piste 2. Les pistes d'enregistrement parallèle en double canal ne peuvent pas être utilisées indépendamment.
- Lorsque l'enregistrement parallèle en double canal est activé, si le couplage stéréo est activé ou désactivé pour les pistes 1/2 ou 3/4, le même réglage est appliqué aux pistes 5/6 ou 7/8.
- Le limiteur, le filtre passe-haut et d'autres fonctions peuvent être réglés indépendamment pour la piste normale et la piste enregistrée en parallèle.
- Lorsqu'une capsule de micro est connectée, le niveau d'entrée de sa piste enregistrée en parallèle est toujours à -12 dB par rapport à la piste normale.

Capture du son avant le lancement de l'enregistrement (Pre Rec)

Le signal d'entrée peut être capturé sur une période maximale de 6 secondes précédant la pression de  (pré-enregistrement). C'est utile si, par exemple, vous pressez  trop tard.

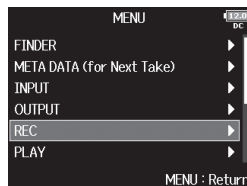

1. Pressez .

2. Avec , sélectionnez REC (enregistrement), et pressez .

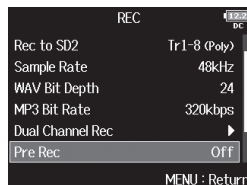

3. Avec , sélectionnez Pre Rec (pré-enregistrement), et pressez .



4. Avec , sélectionnez On, et pressez .

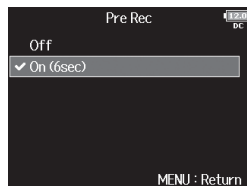

Format du fichier	Fréquence d'échantillonnage	Durée maximale de pré-enregistrement
WAV	44,1 kHz	6 secondes
	47,952 kHz	6 secondes
	47 952 kHz (F)	6 secondes
	48 kHz	6 secondes
	48,048 kHz	6 secondes
	48,048 kHz (F)	6 secondes
	88,2 kHz	3 secondes
	96 kHz	3 secondes
MP3	192 kHz	1 seconde
	44,1 kHz	6 secondes
	48 kHz	6 secondes

NOTE

Le pré-enregistrement est désactivé si MENU > TIMECODE > Timecode > Mode (→ P.126) est réglé sur Int Record Run, Ext ou Ext Auto Rec.

Taille maximale de fichier (File Max Size)

La taille maximale des fichiers d'enregistrement peut être fixée. Si un fichier d'enregistrement dépasse la taille maximale de fichier, l'enregistrement se poursuit dans une nouvelle prise ayant un numéro supérieur d'une unité. Quand cela arrive, aucun blanc ne se produit dans le son entre les deux prises.

1. Pressez .

2. Avec , sélectionnez REC (enregistrement), et pressez .

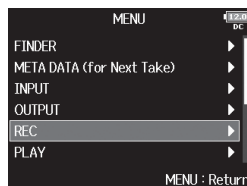

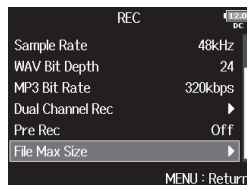

3. Avec , sélectionnez File Max Size (taille maximale de fichier), et pressez .

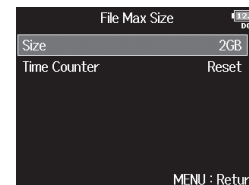

4. Avec , sélectionnez Size (taille), et pressez .



5. Avec , sélectionnez la taille maximale des fichiers d'enregistrement, et pressez .



À SAVOIR

Régler la taille maximale sur 640 Mo ou 512 Mo (en anglais MB) est pratique pour la sauvegarde sur CD.

Affichage de durée totale des longs enregistrements (Time Counter)

Lors d'un enregistrement de longue durée, si le fichier atteint la taille limite fixée avec « File Max Size », l'enregistrement se poursuit dans une nouvelle prise et le temps d'enregistrement repart à zéro. Vous pouvez cependant éviter la remise à zéro et obtenir l'affichage de la durée totale d'enregistrement.

1. Pressez .

2. Avec , sélectionnez REC (enregistrement), et pressez .

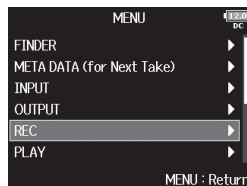

3. Avec , sélectionnez File Max Size (taille maximale de fichier), et pressez .

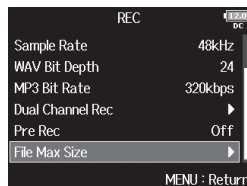

4. Avec , sélectionnez Time Counter (compteur temporel), et pressez .

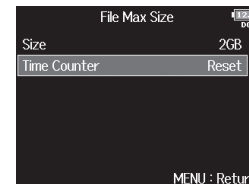

5. Avec , sélectionnez Continuous (continu), et pressez .



Valeur de réglage	Explication
Continuous	Lors de l'enregistrement, même si le fichier atteint la taille limite fixée avec « Size », le compteur affiché en écran d'accueil n'est pas remis à zéro.
Reset	Lors de l'enregistrement, si le fichier atteint la taille limite fixée avec « Size », le compteur affiché en écran d'accueil revient à 000:00:00.

Structure des dossiers et fichiers

Quand vous enregistrez avec le **FE**, des dossiers et des fichiers sont créés sur les cartes SD comme représenté ci-dessous. Dossiers et fichiers servent à gérer les scènes et les prises.

Structure des dossiers et fichiers

La structure des dossiers et fichiers diffère selon le format du fichier d'enregistrement. De plus, les noms de dossiers et des fichiers dépendent de la manière dont les scènes sont nommées.

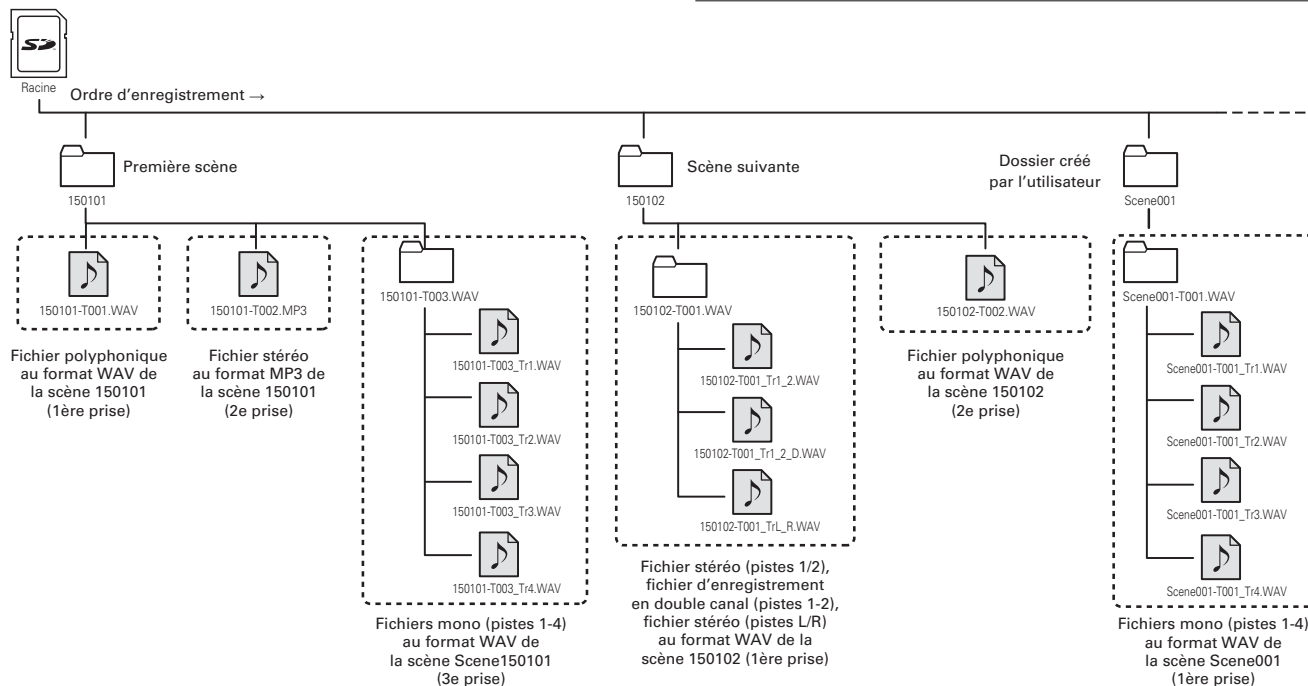

À SAVOIR

- Une « prise » est l'unité de données créée pour un simple enregistrement.
- Une « scène » est l'unité contenant plusieurs fichiers et prises qui composent une même scène.

NOTE

- Activation de l'enregistrement sur cartes SD et réglage des formats de fichier (→ P.25)
- Réglage du mode d'appellation des scènes (→ P.43)

Noms de prise

Structure	Explication
<p>Scene001-T001</p> <p>Numéro de prise (001-999) Numéro de scène (1-9999) Nom de scène</p>	<p>Nom de scène : au choix aucun, le nom du dossier, la date ou un nom saisi par l'utilisateur (→ P.43).</p> <p>Numéro de scène : pressez + pour faire avancer le numéro d'une unité.</p> <p>Numéro de prise : ce numéro augmente de 1 à chaque enregistrement réalisé avec le même nom et le même numéro de scène.</p>

Noms des fichiers audio

Les noms de fichier sont donnés par le **F8** en fonction du format de fichier : poly (multipiste), mono ou stéréo. Les numéros de piste et autres données sont ajoutés aux noms de fichier.

Noms de fichier

Les noms donnés aux fichiers ont les formats suivants.

Type	Structure	Explication
Fichier poly (multi-piste)	<p>Scene001-T001.wav</p> <p>Nom de prise</p>	C'est un fichier créé par enregistrement multipiste. Le son de plusieurs pistes est enregistré dans un fichier unique.
Fichier mono	<p>Scene001-T001_Tr1.wav</p> <p>Numéro de piste Nom de prise</p>	C'est un fichier créé par enregistrement mono.
Fichier stéréo	<p>Scene001-T001_Tr1_2.wav</p> <p>Numéro de piste Nom de prise</p>	C'est un fichier créé par enregistrement stéréo.
Fichier d'enregistrement en double canal	<p>Scene001-T001_Tr1_D.wav</p> <p>Nom de prise Numéro de piste Lettre ajoutée au fichier d'enregistrement en double canal</p>	C'est un fichier créé par enregistrement parallèle en double canal.

À SAVOIR

Lors de l'enregistrement avec un réglage Mono/Stereo, un dossier de prises est créé, où sont enregistrés les fichiers audio.

Déplacement de la dernière prise enregistrée dans le dossier FALSE TAKE

Si la prise que vous venez de faire n'est pas bonne, vous pouvez utiliser un raccourci pour faire glisser l'enregistrement dans le dossier FALSE TAKE (mauvaises prises).

1. Ouvrez l'écran d'accueil.

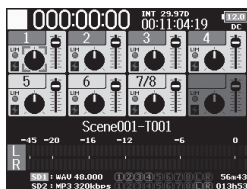

2. Pressez et maintenez .

À SAVOIR

- Déplacer la dernière prise enregistrée dans le dossier FALSE TAKE abaissera d'une unité le numéro de la prise enregistrée ensuite.
- Même en cours d'enregistrement, vous pouvez déplacer dans le dossier FALSE TAKE la prise enregistrée précédemment.

3. Avec , sélectionnez Yes (oui), et pressez .

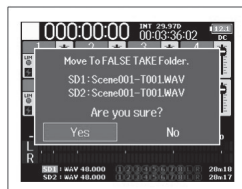

Changement de la note associée à la prochaine prise enregistrée (Note)

Vous pouvez saisir des caractères pour enregistrer dans le fichier une note servant de métadonnées (Metadata).

1. Pressez .

2. Avec , sélectionnez META DATA (for Next Take) (métadonnées pour la prochaine prise), et pressez

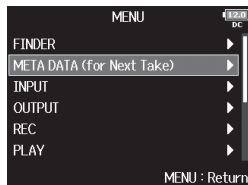

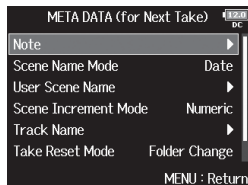

3. Avec , sélectionnez Note, et pressez .



► Continuez avec l'une des procédures suivantes.

- Édition de notes. P.41
- Sélection des notes dans l'historique P.42

Édition de notes

4. Avec , sélectionnez Edit (modifier), et pressez .

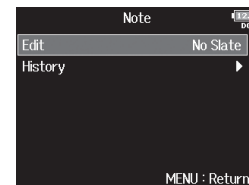

5. Modifiez la note.

Voir « Écran de saisie des caractères » (→ P.13) pour la façon de saisir les caractères.



NOTE

Cette note est écrite dans les métadonnées <NOTE>.

Changement de la note associée à la prochaine prise enregistrée (Note) (suite)

Sélection des notes dans l'historique

4. Avec , sélectionnez

History (historique), et

pressez .

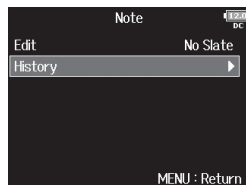

5. Avec , sélectionnez

l'élément à utiliser, et pressez

.

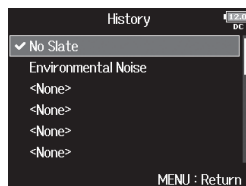

NOTE

L'historique est effacé si la fonction Factory Reset (réinitialisation d'usine) est utilisée.

Réglage du mode d'appellation et de numérotation des scènes enregistrées

Vous pouvez définir le mode d'appellation des scènes (Scene Name Mode), le nom de base de la scène (User Scene Name) et la façon dont les numéros de scène augmentent (Scene Increment Mode).

1. Pressez .

2. Avec , sélectionnez

META DATA (for Next Take)

(métadonnées pour la

prochaine prise), et pressez

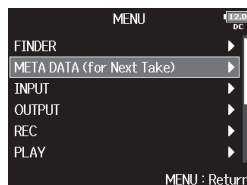

► Continuez avec l'une des procédures suivantes.

Réglage du mode d'appellation des scènes P.43

Changement des noms de scène P.44

Sélection d'un nom de scène dans l'historique P.45

Réglage de la progression des numéros de scène P.45

Réglage du mode d'appellation des scènes

3. Avec , sélectionnez

Scene Name Mode (mode

d'appellation des scènes), et

pressez .

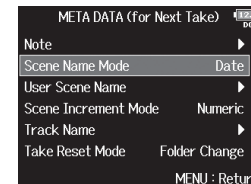





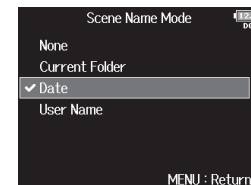



4. Avec , sélectionnez le

mode, et pressez .



Réglage du mode d'appellation et de numérotation des scènes enregistrées (suite)

Valeur de réglage	Explication
None	Le nom et le numéro de la scène ne sont pas utilisés. Lorsque des fichiers d'enregistrement sont créés, ils sont nommés uniquement par le numéro de prise : « T001 », « T002 », « T003 » etc.  +  ne peut pas servir à faire avancer le numéro de scène de 1 en 1. Exemple : T001.wav
Current Folder	Le nom du dossier actuellement sélectionné est utilisé comme nom de scène.  +  peut servir à faire avancer le numéro de scène de 1 en 1. Après avoir fait avancer le numéro de scène de 1, le dossier correspondant sert de destination d'enregistrement. Si ce dossier n'existe pas encore, il sera créé. Exemple : DOSSIER001-T001.wav
Date	La date est utilisée comme nom de scène.  +  ne peut pas servir à faire avancer le numéro de scène de 1 en 1. Si un enregistrement est effectué après que la date ait changé, un dossier de scène avec la date est créé. Exemple : 20150101-T001.wav
User Name	Un nom de scène saisi par l'utilisateur est utilisé.  +  peut servir à faire avancer le numéro de scène de 1 en 1. Aucun dossier n'est créé dans ce cas. Exemple : MASCENE001-T001.wav

Changement des noms de scène

Si le mode d'appellation des scènes est réglé sur User Scene Name (nom fixé par l'utilisateur), choisissez comme ceci le nom utilisé pour la scène.

3. Avec , sélectionnez User

Scene Name (nom de scène

personnel), et pressez .

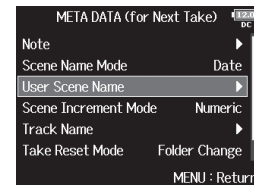

4. Avec , sélectionnez Edit

(modifier), et pressez .

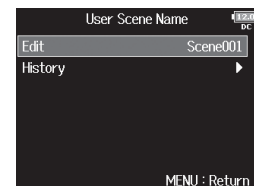

5. Modifiez le nom de scène.



Voir « Écran de saisie des caractères » (→ P.13) pour la façon de saisir les caractères.



NOTE

Le nom de scène est écrit dans les métadonnées <SCENE>. Vous ne pouvez pas mettre un espace ou un caractère @ au début du nom.

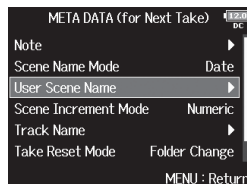

Sélection d'un nom de scène dans l'historique

- 3.** Avec , sélectionnez User Scene Name (nom de scène personnel), et pressez .

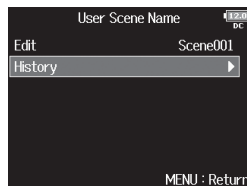

- 4.** Avec , sélectionnez History (historique), et pressez .





- 5.** Avec , sélectionnez l'élément à utiliser, et pressez .





NOTE

L'historique est effacé si la fonction Factory Reset (réinitialisation d'usine) est utilisée.



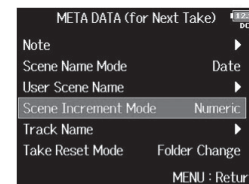

Réglage de la progression des numéros de scène

- 3.** Avec , sélectionnez Scene Increment Mode (mode d'incréméntation des scènes), et pressez .

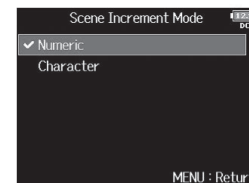

- 4.** Avec , sélectionnez la façon dont les numéros de scène progressent, et pressez .



Valeur de réglage	Explication
Numeric	Pressez  +  en écran d'accueil pour que le numéro de scène augmente d'une unité à chaque fois. Exemple : Scene → Scene1 → Scene2 → ... → Scene9999
Character	Pressez  +  en écran d'accueil pour passer à la lettre majuscule suivante à la fin du nom de la scène. Si le nom de scène n'a pas de lettre majuscule à la fin, il s'en voit ajouter une. Exemple : Scene1 → Scene1A → Scene1B → ... → Scene1Z → Scene1AA → Scene1AB → ...

Réglage des conditions de réinitialisation et format des noms de prise

Vous pouvez définir les conditions entraînant la réinitialisation de la numérotation et le format de numérotation de prise employé durant l'enregistrement.

1. Pressez .

2. Avec , sélectionnez META

DATA (for Next Take)

(métadonnées pour la

prochaine prise), et pressez



► Continuez avec l'une des procédures suivantes.

Réglage des conditions de réinitialisation des noms de prise..... P.46

Réglage du format de nom de prise P.47

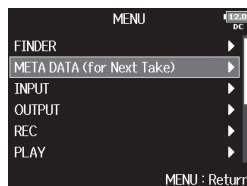

Réglage des conditions de réinitialisation des noms de prise

3. Avec , sélectionnez Take

Reset Mode (mode de

réinitialisation des prises), et

pressez .

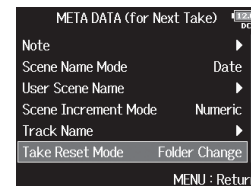

4. Avec , sélectionnez le

mode de réinitialisation, et

pressez .

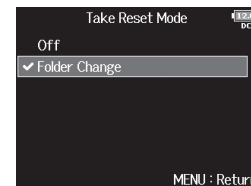

Valeur de réglage	Explication
Off	La numérotation des prises ne sera pas réinitialisée. Toutefois, si le dossier est modifié et si ce dossier contient un numéro plus élevé que celui de la prise actuelle, le numéro de prise sera fixé sur la valeur immédiatement supérieure au plus grand numéro de prise existant.
Folder Change	Si le dossier de destination est modifié, le numéro de prise sera fixé sur la valeur immédiatement supérieure au plus grand numéro de prise de ce dossier.

Réglage du format de nom de prise

3. Avec , sélectionnez

Take Name Format

(format de nom de

prise), et pressez .

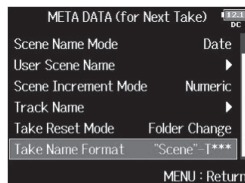

4. Avec , sélectionnez

le format, et pressez



Valeur de réglage	Explication
"Scene"-T***	<p>"Scene"-T***</p> <p>└─ Nom de prise</p> <p>└─ Nom de scène</p> <p>Exemple : Scene001-T001</p>
"Scene"_***	<p>"Scene"-***</p> <p>└─ Nom de prise</p> <p>└─ Nom de scène</p> <p>Exemple : Scene001_001</p>

Changement de nom pour la prochaine piste enregistrée (Track Name)

Le nom de piste choisi avec la procédure suivante sera donné à la prochaine piste enregistrée.

1. Pressez .

2. Avec , sélectionnez META

DATA (for Next Take)

(métadonnées pour la

prochaine prise), et pressez

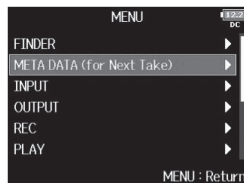

3. Avec , sélectionnez Track

Name (nom de piste) et

pressez .

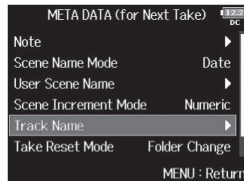

4. Avec , sélectionnez la piste, et pressez .

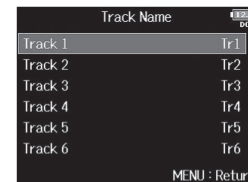

► Continuez avec l'une des procédures suivantes.

Changement du nom de la piste P.49

Sélection d'un nom de piste dans l'historique P.49

À SAVOIR

En écran d'accueil,  +  peut servir à ouvrir l'écran Track Name.

Changement du nom de la piste

- 5.** Avec , sélectionnez Edit (modifier), et pressez .



- 6.** Modifiez le nom de la piste.

Voir « Écran de saisie des caractères » (→ P.13) pour la façon de saisir les caractères.





NOTE

Le nom de la piste est écrit dans les métadonnées <TRACK> <NAME>.

Sélection d'un nom de piste dans l'historique

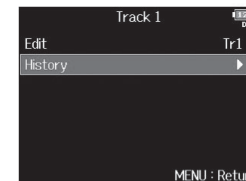
- 5.** Avec , sélectionnez History (historique), et pressez .



- 6.** Avec , sélectionnez l'élément à utiliser, et pressez .

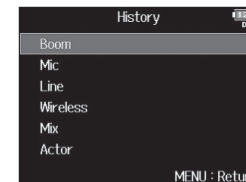



NOTE

L'historique est effacé si la fonction Factory Reset (réinitialisation d'usine) est utilisée.

Changement de numéro de la prochaine prise enregistrée

Il est possible de changer le numéro donné à la prochaine prise enregistrée quand l'écran d'accueil est ouvert.

1. Pressez et maintenez .

2. Avec , augmentez ou diminuez le numéro de prise d'une unité, et pressez .



NOTE

Cette fonction ne peut pas être utilisée pendant l'enregistrement et la lecture ni lorsque le mode d'appellation de scène (Scene Name Mode) est réglé sur Date.

Vous pouvez modifier la façon de nommer les scènes à l'aide de l'option de menu suivante.

MENU > META DATA (for NextTake) > Scene Name Mode

Lecture des enregistrements

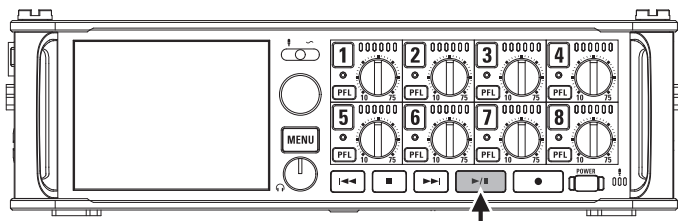



1. Pressez .

■ Opérations de lecture

Sélectionner une prise ou

sauter à un marqueur : pressez  ou 

Rechercher en arrière/avant : pressez et maintenez  / 



Pause/prise de lecture : pressez 

NOTE

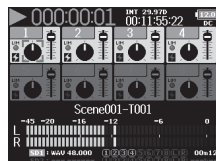
Les pistes qui n'ont pas de fichiers de lecture apparaissent grisées.



À SAVOIR

- Plus longtemps vous maintenez pressée  / , plus rapide devient la recherche arrière/avant.
- Pendant la lecture, pressez les touches de piste pour les faire alterner entre lecture (allumées en vert) et coupure du son (éteintes).
- Un message « Invalid Take! » apparaît si la prise sélectionnée n'est pas valide.
- Un message « No Take! » apparaît si aucune prise n'existe.
- Pendant la lecture, vous pouvez presser  pour ajouter un marqueur auquel il sera ensuite possible de sauter (→ P. 170).

2. Pressez pour revenir à l'écran d'accueil.

Mixage des prises

Vous pouvez changer le volume et le panoramique de chaque piste durant la lecture.

1. Ouvrez le mélangeur en écran d'accueil (→ P.11).

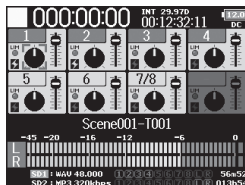

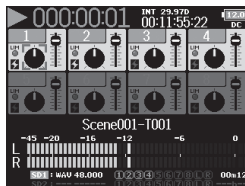

2. Pressez  pour lancer la lecture.



3. Réglez les valeurs de paramètre.

Voir « Réglage de la balance d'écoute des signaux entrants » (→ P.75) pour la façon de modifier les réglages.

À SAVOIR

- Vous pouvez tourner  pour déplacer le curseur, et également changer les réglages des signaux de sortie MAIN OUT 1/2 et SUB OUT 1/2 (→ P.116).
- Lorsqu'un fader ou bouton de panoramique est sélectionné, maintenez pressé  pour le ramener à sa valeur par défaut. S'il est déjà réglé sur sa valeur par défaut, sélectionner un fader coupe le son de la piste.

NOTE

- Les réglages sont sauvegardés séparément pour chaque prise et sont utilisés pendant la lecture.
- Les réglages de mixage ne sont pas sauvegardés avec la prise lorsque le fichier est au format MP3.

Écoute de contrôle des signaux de certaines pistes durant la lecture

Vous pouvez contrôler les signaux lus sur certaines pistes à l'aide du mode SOLO.

1. Ouvrez l'écran d'accueil.

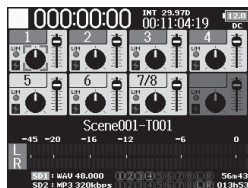

2. Pressez pour lancer

la lecture.

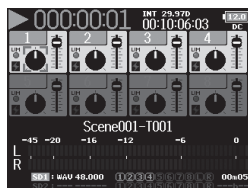

3. Pressez sur les pistes

que vous souhaitez contrôler.

Les pistes sélectionnées prennent un fond vert et leurs voyants s'allument en orange.

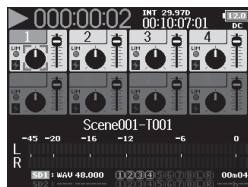

NOTE

Le mode SOLO ne peut être employé qu'avec des pistes pouvant être lues (voyants allumés en vert).

4. Pour cesser d'écouter une piste, pressez son bouton

.



Changement du mode de lecture (Play Mode)

Vous pouvez changer le mode de lecture.

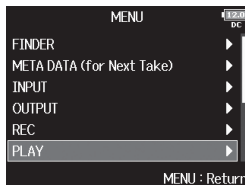

1. Pressez .

2. Avec , sélectionnez PLAY
(lecture), et pressez .



3. Avec , sélectionnez Play
Mode (mode de lecture), et
pressez .



4. Avec , sélectionnez le
mode de lecture, et pressez
.

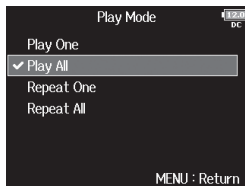

Valeur de réglage	Explication
Play One (lecture unique)	Seule la prise sélectionnée sera lue.
Play All (lecture totale)	Les prises seront lues en continu, de celle sélectionnée à la dernière.
Repeat One (lecture unique en boucle)	La prise sélectionnée sera répétée (lue en boucle).
Repeat All (lecture totale en boucle)	Toutes les prises du dossier sélectionné seront répétées (lues en boucle).

Opérations sur les prises et dossiers (FINDER)

Le FINDER vous permet de sélectionner et de visualiser le contenu des cartes SD, prises et dossiers, et de créer des dossiers de projets/scènes. Il vous permet également, par exemple, de configurer et de supprimer des dossiers d'enregistrement/lecture et d'afficher leurs informations.

1. Pressez .

2. Avec , sélectionnez FINDER, et pressez .

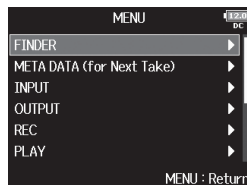

3. Tournez pour sélectionner la carte SD, le dossier ou la prise que vous souhaitez utiliser.

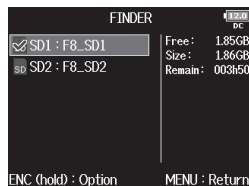

■ Opérations d'édition

Déplacer le curseur : tournez 

Descendre d'un niveau : pressez 

Remonter d'un niveau : pressez 

■ Sélection d'une carte SD

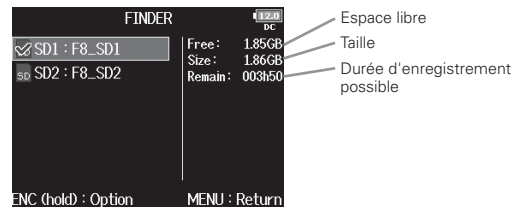

■ Sélection d'un dossier





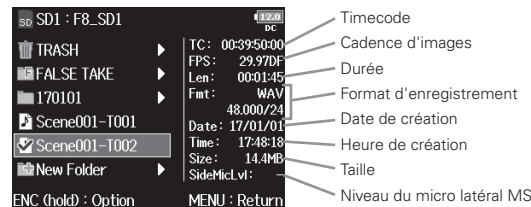

■ Sélection d'une prise



Opérations sur les prises et dossiers (FINDER) (suite)

NOTE



- Lorsque le curseur est sur une prise, vous pouvez presser  pour lire la prise sélectionnée. Vous pouvez aussi utiliser ,  et .
- La prise lue et le dossier d'enregistrement/lecture apparaissent cochés.

- Continuez avec l'une des procédures suivantes.

Création de dossiers	P.56
Sélection du dossier d'enregistrement/lecture de prise.....	P.57
Contrôle des marqueurs de prise et utilisation en lecture	P.57
Changement des noms de dossier et de prise.....	P.58
Copie de prises dans d'autres cartes et dossiers.....	P.58
Suppression de dossiers et de prises.....	P.59
Vidage du dossier TRASH/FALSE TAKE.....	P.60

Création de dossiers

Des dossiers peuvent être créés à l'intérieur de la carte SD/ du dossier actuellement sélectionné.

- 4.** Avec , sélectionnez **New Folder (nouveau dossier)**, et pressez .



- 5.** Modifiez le nom du dossier.

Voir « Écran de saisie des caractères » (→ P.13) pour la façon de saisir les caractères.





NOTE

- Le dossier créé sera choisi comme dossier d'enregistrement.
- Le nom du dossier créé est écrit dans les métadonnées <PROJECT> ou <SCENE>.
- Vous ne pouvez pas mettre un espace ou un caractère @ au début du nom.

Sélection du dossier d'enregistrement/lecture de prise

Utilisez cette procédure pour sélectionner le dossier qui contient la prise à lire ou le dossier devant servir à stocker les prises d'enregistrement.

- 4.** Pressez et maintenez ,
- avec  sélectionnez
- Select (sélectionner), et
- pressez .

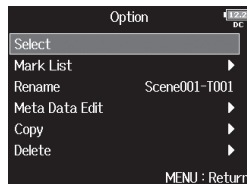



NOTE

- La première prise à l'intérieur de la carte SD ou du dossier sélectionné sera choisie comme prise à lire.
- Après avoir sélectionné le dossier d'enregistrement/lecture de prise, l'écran d'accueil revient.

Contrôle des marqueurs de prise et utilisation en lecture

Vous pouvez voir la liste des marqueurs d'une prise enregistrée.

- 4.** Pressez et maintenez ,
- avec  sélectionnez Mark
- List (liste des marqueurs), et
- pressez .

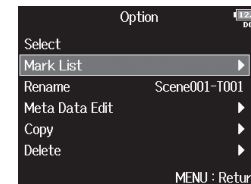

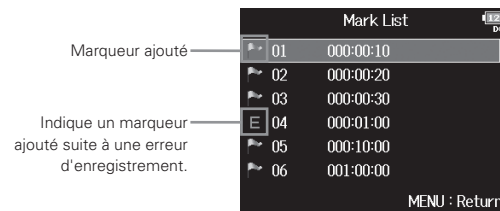

- 5.** Avec , sélectionnez un marqueur, et pressez .

L'écran d'accueil reviendra, et la lecture commencera à partir de ce marqueur.



Opérations sur les prises et dossiers (FINDER) (suite)

Changement des noms de dossier et de prise

- 4.** Pressez et maintenez ,
avec  sélectionnez **Rename**
(renommer), et pressez .

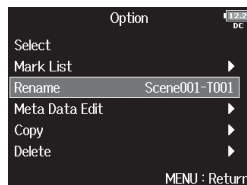

- 5.** Modifiez le nom de dossier/
prise.

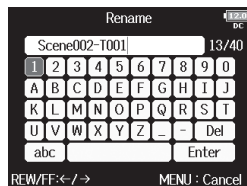

Voir « Écran de saisie des caractères » (→ P.13) pour la façon de saisir les caractères.





NOTE

- Le nom de dossier/prise modifié est écrit dans les métadonnées <PROJECT> ou <SCENE>.
- Vous ne pouvez pas mettre un espace ou un caractère @ au début du nom.

Copie de prises dans d'autres cartes et dossiers

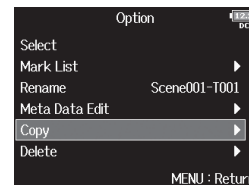

- 4.** Pressez et maintenez ,
avec  sélectionnez **Copy**
(copier), et pressez .

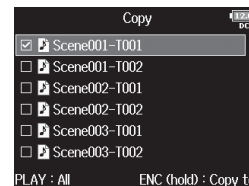

- 5.** Avec , sélectionnez la
prise à copier, et pressez
.



- 6.** Pressez et maintenez .

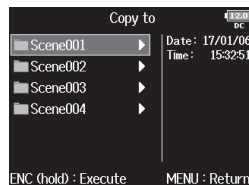

- 7.** Avec , sélectionnez la destination de la copie, et pressez et maintenez .

**NOTE**

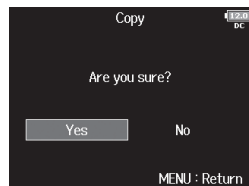

Voir « Opérations sur les prises et dossiers » pour savoir comment sélectionner un dossier (→ P.55).

- 8.** Avec , sélectionnez Yes (oui), et pressez .

**Suppression de dossiers et de prises**

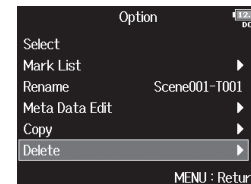
- 4.** Pressez et maintenez , avec , sélectionnez Delete (supprimer), et pressez .

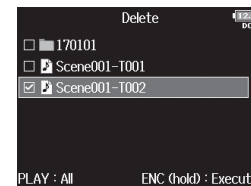

- 5.** Avec , sélectionnez le dossier/la prise à supprimer, et pressez . Pressez sinon  pour mettre fin à la suppression.

**NOTE**

Vous pouvez presser  pour sélectionner/désélectionner tous les dossiers et prises actuellement affichés.

- 6.** Pressez et maintenez .

Opérations sur les prises et dossiers (FINDER) (suite)

- 7.** Avec , sélectionnez Yes (oui), et pressez .

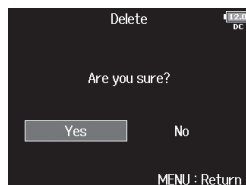

NOTE

- Les dossiers et prises supprimés ne sont pas immédiatement effacés de la carte SD. Ils sont déplacés dans le dossier TRASH (corbeille).
- Il faut supprimer les dossiers et prises dans le dossier TRASH pour effacer totalement leurs données.

Vidage du dossier TRASH/FALSE TAKE

- 4.** Avec , sélectionnez TRASH ou FALSE TAKE.

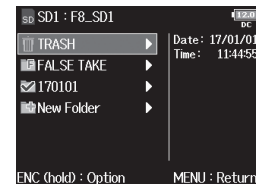

Dossier TRASH



Dossier FALSE TAKE

- 5.** Pressez et maintenez .

6. Avec , sélectionnez Empty
(vider) et pressez .

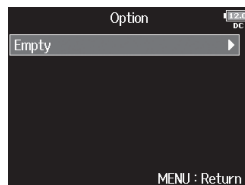

7. Avec , sélectionnez Yes
(oui), et pressez .

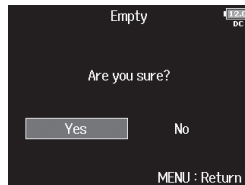

NOTE

- Vider le dossier TRASH efface totalement les données qu'il contient.
- Vider le dossier FALSE TAKE n'efface pas immédiatement ses données de la carte SD. À la place, ces données sont transférées dans le dossier TRASH.

Présentation des informations (métadonnées) de prise conservées dans les fichiers

Le **FB** écrit diverses informations (métadonnées) dans les fichiers au cours de l'enregistrement.

En lisant ces fichiers avec une application qui prend en charge les métadonnées, vous pourrez contrôler et utiliser les informations sauvegardées.

À SAVOIR

- Les métadonnées sont des données contenant des informations concernant d'autres données. Le **FB** enregistre par exemple dans les fichiers audio les noms de scène et les numéros de prise sous forme de métadonnées.
- Un bloc (« chunk ») est une unité qui contient plusieurs données.
- Pour utiliser les métadonnées des blocs BEXT et iXML, il faut une application qui prend en charge les deux formats de données.

Métadonnées de fichiers WAV

Les métadonnées contenues dans des fichiers enregistrés par le **FB** au format WAV sont rassemblées dans des blocs BEXT (Broadcast Audio Extension) et iXML.

Pour plus d'informations sur les métadonnées stockées dans ces blocs, voir « Métadonnées contenues dans les blocs BEXT de fichiers WAV » (→ p.186), « Métadonnées contenues dans les blocs iXML de fichiers WAV » (→ P.187).

Métadonnées de fichiers MP3

Les métadonnées contenues dans des fichiers enregistrés par le **FB** au format MP3 sont sous la forme de balises ID3v1. Pour plus d'informations sur les champs ID3 et les formats de sauvegarde des métadonnées, voir « Métadonnées et champs ID3 contenus dans les fichiers MP3 » (→ P.189).

À SAVOIR

- Les fichiers MP3 du **FB** se conforment à la norme MPEG-1 Layer III.
- Les métadonnées de MP3 ne peuvent pas être modifiées.

1. Pressez .

2. Avec , sélectionnez

FINDER, et pressez .

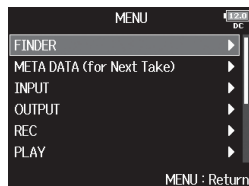

3. Avec , sélectionnez la

prise, et pressez .

Cela ouvre l'écran Option.
Voir « Opérations sur les prises et dossiers » pour savoir comment utiliser le Finder (→ P.55).

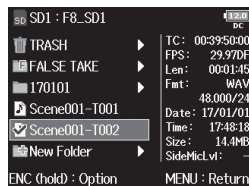

4. Avec , sélectionnez Meta

Data Edit (modifier les

métadonnées), et pressez

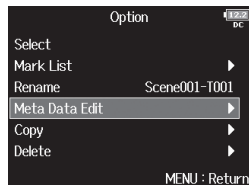

► Continuez avec l'une des procédures suivantes.

Contrôle et modification des notes	P.64
Sélection des notes dans l'historique	P.64
Vérification et modification des noms de scène	P.65
Sélection d'un nom de scène dans l'historique	P.65
Vérification et modification des noms de prise	P.66
Marquage de prises	P.67
Modification des noms de dossier (bande)	P.67
Modification des noms de projet	P.68
Vérification et modification des noms de pistes	P.68
Sélection d'un nom de piste dans l'historique	P.69

Contrôle et modification des métadonnées de prise

Contrôle et modification des notes

- 5.** Avec , sélectionnez Note,
et pressez .

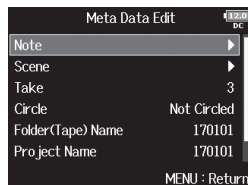

- 6.** Avec , sélectionnez Edit
(modifier), et pressez .

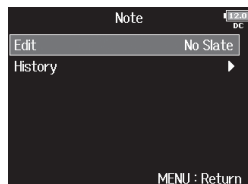



- 7.** Modifiez la note.
Voir « Écran de saisie des caractères » (→ P.13) pour la façon de saisir les caractères.



NOTE

Le contenu de cette note est écrit dans les métadonnées <NOTE>.

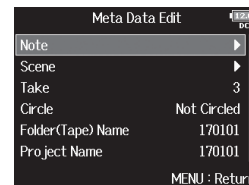

Sélection des notes dans l'historique

- 5.** Avec , sélectionnez Note,
et pressez .

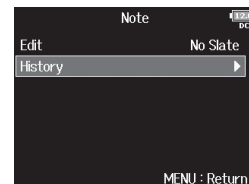

- 6.** Avec , sélectionnez
History (historique), et
pressez .



- 7.** Avec , sélectionnez
l'élément à utiliser, et pressez
.

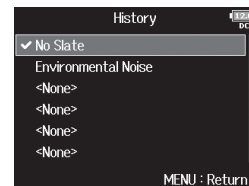

NOTE

L'historique est effacé si la fonction Factory Reset (réinitialisation d'usine) est utilisée.

Vérification et modification des noms de scène

- 5.** Avec , sélectionnez Scene (scène), et pressez .

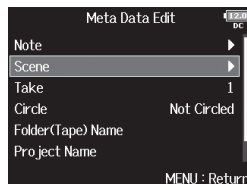

- 6.** Avec , sélectionnez Edit (modifier), et pressez .

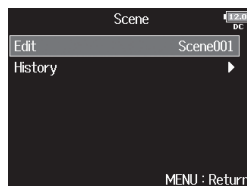

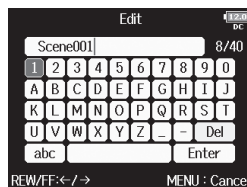

- 7.** Modifiez le nom de scène.
Voir « Écran de saisie des caractères » (→ P.13) pour la façon de saisir les caractères.



NOTE

Le nom de scène est écrit dans les métadonnées <SCENE>.

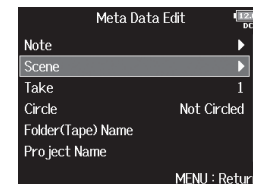

Sélection d'un nom de scène dans l'historique

- 5.** Avec , sélectionnez Scene (scène), et pressez .

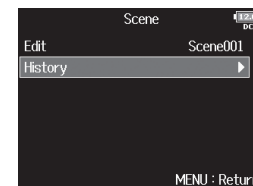

- 6.** Avec , sélectionnez History (historique), et pressez .



- 7.** Avec , sélectionnez l'élément à utiliser, et pressez .

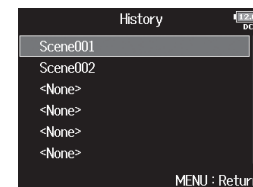



NOTE



L'historique est effacé si la fonction Factory Reset (réinitialisation d'usine) est utilisée.

Contrôle et modification des métadonnées de prise (suite)

Vérification et modification des noms de prise

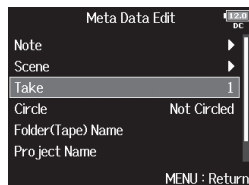
5. Avec , sélectionnez Take (prise), et pressez .



7. Lorsque vous avez terminé, utilisez  pour sélectionner Enter, et pressez .

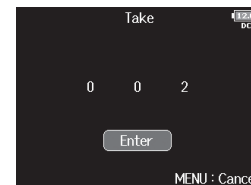

6. Changez le numéro de prise.



- Opérations d'édition

Déplacer le curseur ou changer la valeur : tournez 

Sélectionner le paramètre à changer : pressez 

À SAVOIR

Ce numéro peut aller de 1 à 999.

NOTE

Le nom de la prise est écrit dans les métadonnées <TAKE>.

Marquage de prises

Utilisez cette fonction pour ajouter un caractère @ au début du nom de la meilleure prise afin de la distinguer. Cela devient une prise marquée ou « circled ».

5. Avec , sélectionnez

Circle (marquer), et pressez

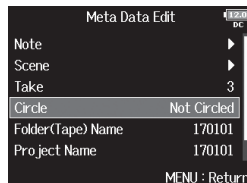

6. Avec , sélectionnez

Circled (marquée), et pressez

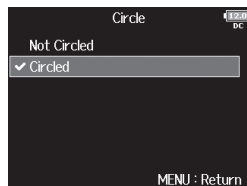

NOTE

- Pour effacer un tel marquage, sélectionnez Not Circled (non marquée), et pressez .
- Ce statut de marquage est écrit dans les métadonnées <CIRCLE>.

Modification des noms de dossier (bande)

5. Avec , sélectionnez

Folder (Tape) Name (nom de dossier (bande)), et pressez

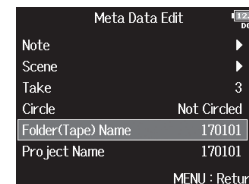

6. Modifiez le nom de dossier (bande).

Voir « Écran de saisie des caractères » (→ P.13) pour la façon de saisir les caractères.



NOTE

- Le nom de dossier (bande) est écrit dans les métadonnées <TAPE>
- Le nom de dossier (bande) utilisé immédiatement après l'enregistrement est le nom du dossier dans lequel la prise a été enregistrée.
- Vous ne pouvez pas mettre un espace ou un caractère @ au début du nom.

Contrôle et modification des métadonnées de prise (suite)

Modification des noms de projet

5. Avec , sélectionnez

Project Name (nom de projet)

et pressez .

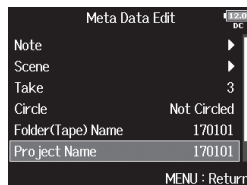

6. Modifiez le nom du projet.

Voir « Écran de saisie des caractères » (→ P.13) pour la façon de saisir les caractères.

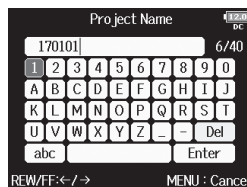

NOTE

- Le nom du projet est écrit dans les métadonnées <PROJECT>.
- Le nom de projet utilisé immédiatement après l'enregistrement inclut le nom du dossier de plus haut niveau (dans le répertoire racine de la carte SD) qui contient le dossier dans lequel la prise a été enregistrée.
- Vous ne pouvez pas mettre un espace ou un caractère @ au début du nom.

Vérification et modification des noms de pistes

5. Avec , sélectionnez Track

Name (nom de piste) et

pressez .

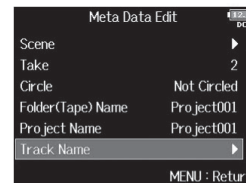

6. Avec , sélectionnez la

piste, et pressez .

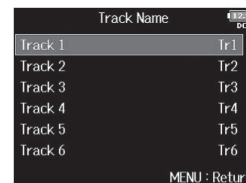

7. Avec , sélectionnez Edit

(modifier), et pressez .



8. Modifiez le nom de la piste.

Voir « Écran de saisie des caractères » (→ P.13) pour la façon de saisir les caractères.



NOTE

Le nom de la piste est écrit dans les métadonnées <TRACK> <NAME>.

Sélection d'un nom de piste dans l'historique

5. Avec , sélectionnez Track

Name (nom de piste), et

pressez .

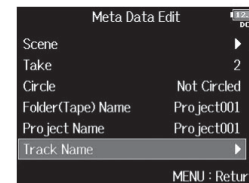

6. Avec , sélectionnez la

piste, et pressez .

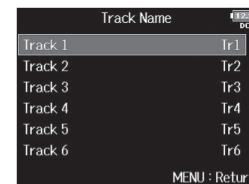

7. Avec , sélectionnez

History (historique), et

pressez .



Contrôle et modification des métadonnées de prise (suite)

8. Avec , sélectionnez l'élément à utiliser, et pressez

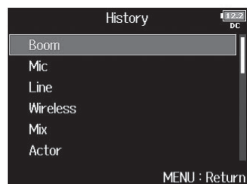

NOTE

L'historique est effacé si la fonction Factory Reset (réinitialisation d'usine) est utilisée.

Écriture de rapports audio (Create Sound Report)



Un rapport audio comprend des informations sur les durées d'enregistrement et les prises.

Les rapports peuvent être enregistrés comme fichiers au format CSV (F8_[nom de dossier].CSV). Vous pouvez modifier les commentaires inscrits dans les rapports audio.

1. Pressez .

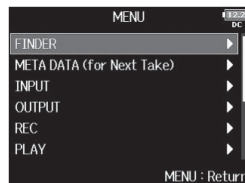
2. Avec , sélectionnez
FINDER, et pressez .



3. Avec , sélectionnez le
dossier ou la carte SD pour
lequel vous souhaitez créer
un rapport audio, et pressez
et maintenez .

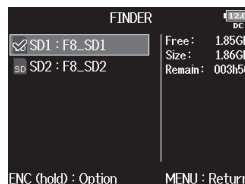

4. Avec , sélectionnez
Create Sound Report (créer un
rapport audio), et pressez
.

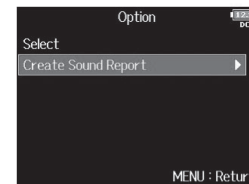

► Continuez avec l'une des procédures suivantes.

Écriture d'un rapport audio	P. 72
Modification des commentaires	P. 72
Sélection de commentaires dans l'historique	P. 73

Écriture de rapports audio (Create Sound Report) (suite)

Écriture d'un rapport audio

5. Avec , sélectionnez

Create (créer), et pressez



6. Avec , sélectionnez Yes

(oui), et pressez .

Cela enregistre le rapport audio dans la carte SD ou le dossier sélectionné.



NOTE

- Les informations du rapport audio ne concernent que les prises du dossier ou de la carte SD.
- Si un fichier de rapport audio portant le même nom existe déjà, il est remplacé (écrasé). Faites donc attention.

Modification des commentaires

5. Avec , sélectionnez Info

Edit (modifier les infos), et

pressez .



6. Avec , sélectionnez

Comments (commentaires), et

pressez .



7. Avec , sélectionnez Edit

(modifier), et pressez .



8. Modifiez le commentaire.

Voir « Écran de saisie des caractères » (→ P.13) pour la façon de saisir les caractères.



Sélection de commentaires dans l'historique

- 5.** Avec , sélectionnez Info Edit (modifier les infos), et pressez .





- 6.** Avec , sélectionnez Comments (commentaires), et pressez .



- 7.** Avec , sélectionnez History (historique), et pressez .



- 8.** Avec , sélectionnez l'élément à utiliser, et pressez .

**À SAVOIR**

L'historique est effacé si la fonction Factory Reset (réinitialisation d'usine) est utilisée.

Parcours du signal de l'entrée à la sortie

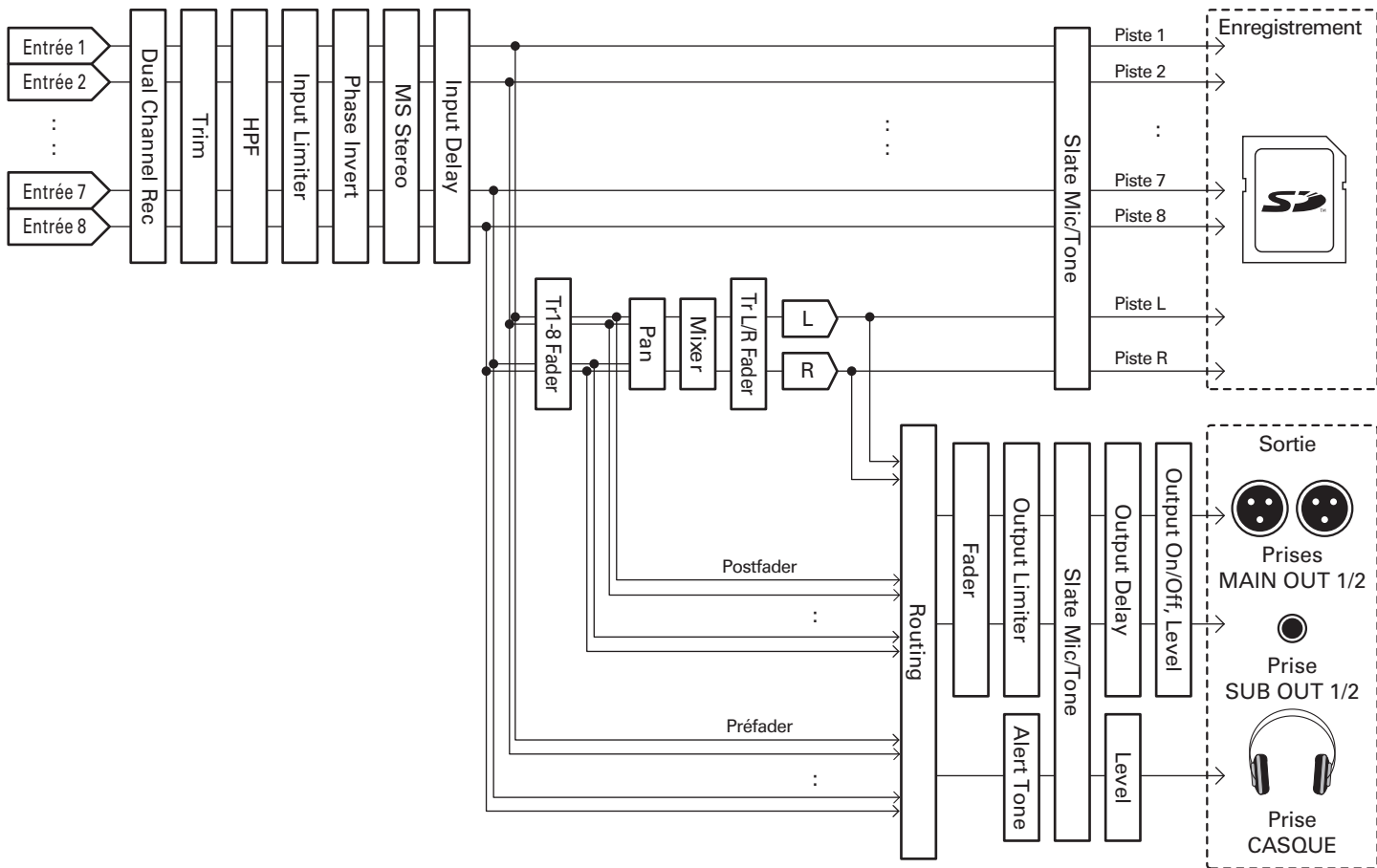

Réglage de la balance d'écoute des signaux entrants

Vous pouvez régler le volume et le panoramique de chaque signal entrant pendant l'écoute de contrôle.

1. Ouvrez le mélangeur en écran d'accueil (→ P.11).

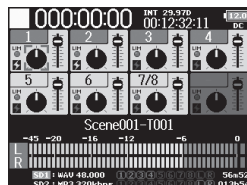

2. Réglez les valeurs de paramètre.



■ Opérations d'édition

Déplacer le curseur ou changer la valeur : tournez 

Sélectionner le paramètre à régler : pressez 

Paramètre	Plage de réglage	Explication
Fader	Mute, -48.0 – +24.0 dB	Règle le niveau du signal entrant.
Panorama	L100 (extrême gauche) – Center (centre) – R100 (extrême droite)	Règle la position stéréo gauche-droite du son.

À SAVOIR

- Vous pouvez tourner  pour déplacer le curseur, et également changer les réglages des signaux de sortie MAIN OUT 1/2 et SUB OUT 1/2 (→ P.116).
- Lorsqu'un fader ou bouton de panoramique est sélectionné, maintenez pressé  pour le ramener à sa valeur par défaut. S'il est déjà réglé sur sa valeur par défaut, sélectionner un fader coupe le son de la piste.

NOTE



- Les faders MAIN OUT 1/2 et SUB OUT 1/2 n'affectent pas les niveaux du micro slate et de la tonalité slate.
- Ces réglages de volume et de panoramique n'affectent que les signaux d'écoute. Ils n'ont aucun effet sur les données enregistrées.
- Les réglages sont sauvegardés séparément pour chaque prise déjà enregistrée et peuvent être changés en cours de lecture (→ P.52).
- Les réglages de mixage ne sont pas sauvegardés avec la prise lorsque le fichier enregistré est au format MP3.

Réglage de la fonction des boutons de piste (Track Knob Option)



L'agencement de l'écran d'accueil et les fonctions des boutons de piste peuvent être modifiées.

Réglage de la fonction des boutons de piste

1. Pressez .

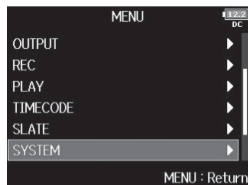
2. Avec , sélectionnez SYSTEM (système), et pressez .



3. Avec , sélectionnez Track Knob Option (fonction des boutons de piste), et pressez .

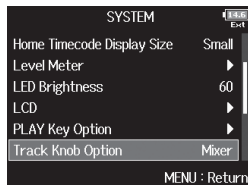

► Continuez avec l'une des procédures suivantes.

Réglages des faders avec les boutons de piste P.76

Réglage des faders et panoramiques

avec les boutons de piste P.77

Réglages des faders avec les boutons de piste

Cela restreint la fonction du bouton de piste à la modification des valeurs de fader.

Ce mode facilite le contrôle des grands changements de volume et de l'Auto Mix (→ P. 99).

4. Avec , sélectionnez Fader et pressez .



5. Ouvrez le mélangeur en écran d'accueil

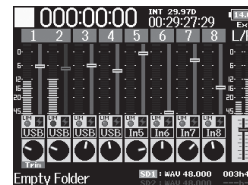

6. Utilisez le  d'une piste pour régler son volume.

À SAVOIR

Les valeurs de TRIM et de L/R peuvent être changées comme suit.

Déplacer le curseur, changer le réglage : tournez 

Sélectionner le paramètre à changer : pressez 

Réglage des faders et panoramiques avec les boutons de piste

Les boutons de piste peuvent servir à rapidement régler le fader et le panoramique de chaque piste.

- 4.** Avec , sélectionnez Mixer (mélangeur) et pressez .



- 5.** Ouvrez le mélangeur en écran d'accueil

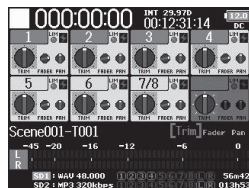

- 6.** Avec , sélectionnez le paramètre que vous souhaitez régler et pressez .

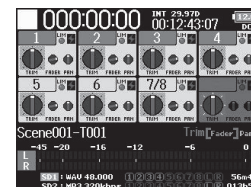





- 7.** Utilisez le  de la piste que vous souhaitez régler pour changer sa valeur.

À SAVOIR

La position du bouton à l'écran correspond toujours au réglage actuel.

NOTE

Après avoir par exemple choisi un autre paramètre à régler, si les positions de  et du bouton d'écran diffèrent, le bouton d'écran apparaît grisé et manipuler  ne changera pas ce réglage. Dans ce cas, si vous ramenez  sur la position correspondant au bouton affiché, le bouton affiché et  seront réassociés et vous pourrez de nouveau utiliser  pour régler la valeur.

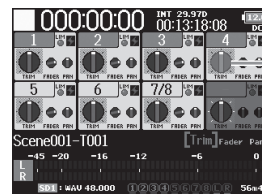

Paramètre dont le réglage diffère de la position de 

Réglage de volume de la piste L/R

1. Ouvrez l'écran d'accueil.

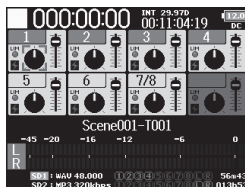

2. Pressez  + .

NOTE

Les raccourcis sont désactivés pendant la lecture.

3. Avec , réglez le volume.



NOTE

- Les réglages de volume agissent sur l'enregistrement obtenu.
- Si seule la piste L/R est enregistrée, le réglage de fader de piste L/R pour la prise sera mémorisé comme 0 dB.

4. Une fois le réglage fini, pressez  ou  + .

NOTE

Cela n'est possible que si Track Knob Option n'est pas réglé sur Fader. S'il est réglé sur Fader, vous pouvez faire le réglage en utilisant  pour la sélection.

Contrôle des signaux d'entrée de pistes spécifiques (PFL/SOLO)

Vous pouvez contrôler les signaux d'entrée des pistes spécifiées. Même les pistes qui n'ont pas été réglées pour être enregistrées peuvent être ajoutées à l'écran d'écoute pré-fader (PFL) et les sons qu'elles reçoivent peuvent être contrôlés. C'est pratique lors de l'utilisation de pistes comme entrées de retour. Vous pouvez aussi effectuer divers réglages pour ces pistes.

1. Pressez **PFL** sur les pistes que vous souhaitez contrôler.

Les touches des pistes sélectionnées s'allument en orange, et l'écran PFL s'ouvre.

« PFL » ou « SOLO » apparaît en haut de l'écran, et vous pouvez alors contrôler au casque le signal entrant.

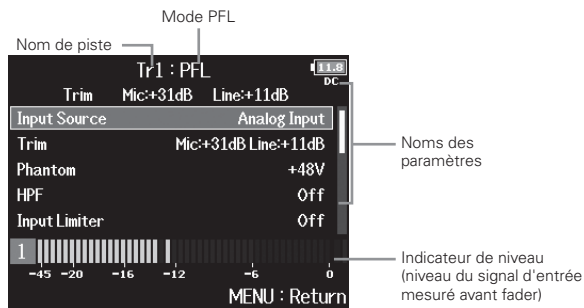

Paramètre	Explication
Input Source	Règle la source d'entrée.
Trim	Règle le niveau d'entrée.
Phantom	Règle l'alimentation fantôme.
HPF	Règle le filtre passe-haut.
Input Limiter	Règle le limiteur.
Fader	Règle le niveau du fader.
Pan	Règle le panoramique.

Paramètre	Explication
Phase Invert	Règle la phase.
Side Mic Level	Règle le niveau du micro latéral d'une capsule de micro MS (Mid-Side).
Input Delay	Règle le retard d'entrée.
Plugin Power	Règle l'alimentation par la prise (plugin).
Stereo Link	Règle le couplage stéréo.
Stereo Link Mode	Règle le mode de couplage stéréo.
PFL Mode	Règle le mode d'écoute de contrôle en écran PFL.

NOTE

Cela ne change pas les signaux produits par les sorties MAIN OUT et SUB OUT.

À SAVOIR

Avec , sélectionnez les paramètres, et changez les valeurs de réglage.



2. Pressez **PFL** ou **MENU** pour les pistes écoutées.

Ouvrez l'écran d'accueil.



Réglage de la source d'entrée (Input Source)

Suivez cette procédure pour choisir la source d'entrée de chaque piste.

1. Pressez .

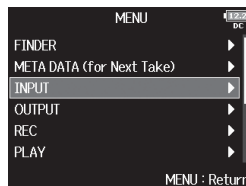
2. Avec , sélectionnez INPUT (entrée), et pressez .



3. Avec , sélectionnez Input Source (source d'entrée), et pressez .

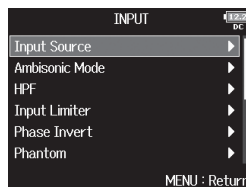

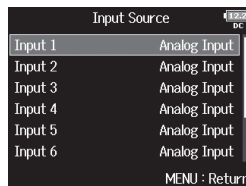

4. Avec , sélectionnez une piste et pressez .



À SAVOIR

Sélectionnez ALL (toutes) pour régler toutes les pistes à la fois.

5. Avec , sélectionnez la source d'entrée, et pressez .

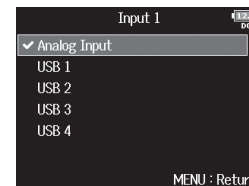

Valeur de réglage	Explication
Analog Input	Cela prend comme signaux d'entrée les signaux reçus par les prises INPUT 1-8.
USB 1, USB 2, USB 3, USB 4	Lorsqu'Audio Interface with Rec (→ P.147) est réglé sur On, cela prend les signaux de sortie de l'ordinateur comme signaux d'entrée.



NOTE

- Quand une capsule de micro est connectée, il n'est pas possible de changer la source des entrées 1 et 2.
- Quand l'enregistrement en double canal est activé (→P.33), il n'est pas possible de changer la source d'entrée des pistes servant à cet enregistrement.



Réglage du mode d'écoute de contrôle en écran PFL (PFL Mode)

En écran PFL, vous pouvez choisir de contrôler le son en écoute préfader (PFL) ou solo postfader (SOLO).

1. Appuyez sur .

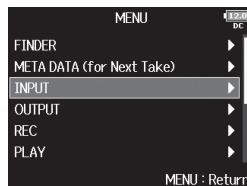
2. Avec , sélectionnez INPUT (entrée), et appuyez sur .



3. Avec , sélectionnez PFL Mode (mode d'écoute préfader), et appuyez sur .

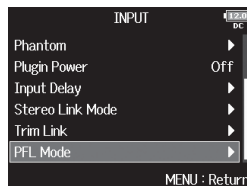

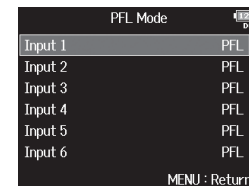

4. Avec , sélectionnez la piste, et appuyez sur .



À SAVOIR

Sélectionnez ALL (toutes) pour régler toutes les pistes à la fois.

5. Avec , sélectionnez le mode, et appuyez sur .

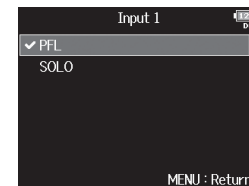

Valeur de réglage	Explication
PFL	Le son contrôlé est pris avant le fader.
SOLO	Le son contrôlé est pris après le fader.



NOTE

Lorsque l'écran PFL est ouvert durant la lecture, le son entendu est pris post-fader (SOLO) quel que soit réglage.



Coupeure du bruit de basse fréquence (HPF)

Le filtre passe-haut (HPF) peut couper les basses fréquences pour réduire le son du vent, les plosives vocales et autres bruits.

1. Pressez .

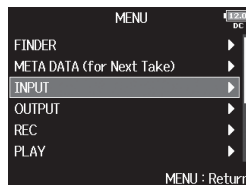
2. Avec , sélectionnez INPUT (entrée), et pressez .



3. Avec , sélectionnez HPF (filtre passe-haut), et pressez .

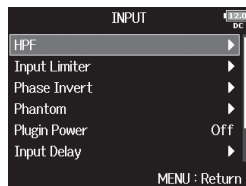

4. Avec , sélectionnez l'entrée, et pressez .

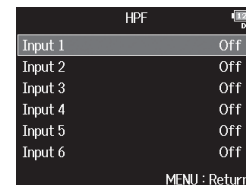

À SAVOIR

Sélectionnez ALL (toutes) pour régler toutes les entrées à la fois.

5. Avec , réglez la fréquence de coupeure, et pressez .



NOTE

Le filtre passe-haut affecte également les données d'enregistrement parallèle en double canal.

À SAVOIR

Ce paramètre peut être réglé sur Off (désactivé) ou entre 10 et 240 Hz.

Limiteur d'entrée (Input Limiter)

Le limiteur peut empêcher la distorsion en maîtrisant les signaux d'entrée dont le niveau est excessivement élevé.

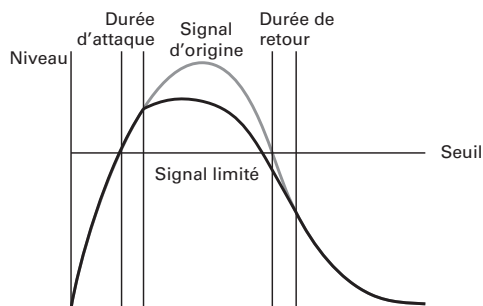



Lorsque le limiteur est activé (On), si le niveau du signal d'entrée dépasse la valeur seuil fixée, il est réduit pour empêcher la distorsion du son.

La durée d'attaque est le temps nécessaire à l'entrée en action du limiteur une fois que le signal a dépassé le seuil. La durée de retour est le temps nécessaire au limiteur pour cesser d'agir une fois que le signal est redescendu sous le seuil. Vous pouvez modifier ces deux paramètres pour affiner la qualité sonore.

À SAVOIR

Le **F8** a un limiteur de conception nouvelle qui procure 10 dB de marge, ce qui permet de conserver les signaux bien en dessous du seuil fixé et donc de prévenir plus efficacement la distorsion.

1. Pressez **MENU**.

2. Avec , sélectionnez INPUT (entrée), et pressez .

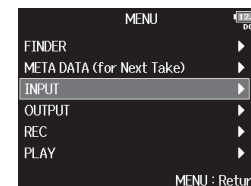

3. Avec , sélectionnez Input Limiter (limiteur d'entrée), et pressez .

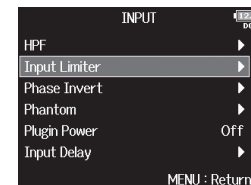

4. Avec , sélectionnez l'entrée et pressez .

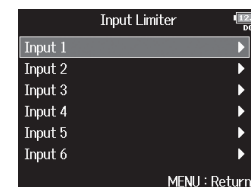

À SAVOIR

Sélectionnez ALL (toutes) pour régler toutes les entrées à la fois.

Limiteur d'entrée (Input Limiter) (suite)

- Continuez avec l'une des procédures suivantes.

Emploi du limiteur.....P.84

Réglage du type.....P.85

Réglage du seuil.....P.86

Réglage de la durée d'attaque.....P.86

Réglage de la durée de retour.....P.87

Réglage du niveau cible.....P.88

On (Normal)

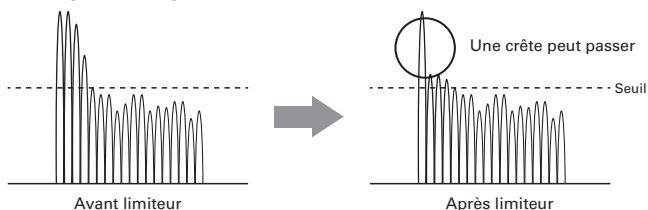

On (Advanced)

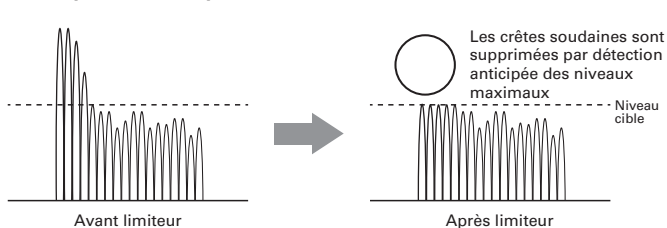

Emploi du limiteur

- 5.** Avec , sélectionnez On/
Off, et pressez .



- 6.** Avec , sélectionnez le
réglage, et pressez .

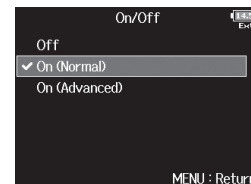

Valeur de réglage	Explication
Off	Désactive le limiteur.
On (Normal)	Applique un limiteur ordinaire. Le rapport est de 20:1.
On (Advanced)	En détectant le niveau maximal à l'avance, ce limiteur optimisé empêche encore mieux la distorsion qu'un limiteur ordinaire. Le rapport est de ∞:1, ce qui permet d'augmenter la marge de manœuvre interne.



NOTE

Avec un réglage sur On (Advanced), la latence d'entrée du **F8** augmente de 1 ms. Lors de l'écoute de contrôle en temps réel des sons enregistrés avec un micro, une latence accrue peut causer des interférences entre le son transmis par voie aérienne depuis la source et le son écouté retardé, rendant ainsi difficile l'écoute précise des sons.

NOTE

- Avec un réglage sur On (Advanced), le paramètre de limiteur suivant peut être réglé.
 - Niveau cible
- Avec un réglage sur On (Advanced), les paramètres de limiteur suivants ne peuvent pas être réglés.
 - Type
 - Seuil (Threshold)
 - Durée d'attaque (AttackTime)
 - Durée de retour (ReleaseTime)
- Avec un réglage sur On (Advanced), la fréquence d'échantillonnage ne peut pas être réglée sur 192 kHz. Inversement, lorsque la fréquence d'échantillonnage est réglée sur 192 kHz, le réglage On (Advanced) ne peut pas être sélectionné.

Réglage du type

- 5.** Avec , sélectionnez Type, et pressez .

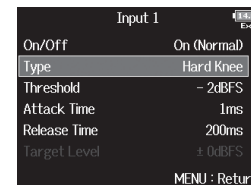

- 6.** Avec , sélectionnez le type, et pressez .

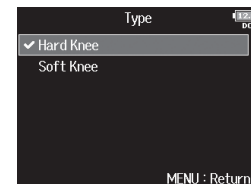

Valeur de réglage	Explication
Hard Knee	Seules les crêtes qui dépassent le seuil sont atténuées. Il n'y a pas d'effet en dessous du seuil.
Soft Knee	Le limiteur agit progressivement sur le signal à partir d'environ 6 dB en dessous du seuil pour un effet plus doux.

NOTE

Ce réglage peut être effectué lorsque On/Off est réglé sur On (Normal).

Limiteur d'entrée (Input Limiter) (suite)

Réglage du seuil

C'est le réglage du niveau seuil à partir duquel intervient le limiteur.

5. Avec , sélectionnez

Threshold (seuil), et pressez

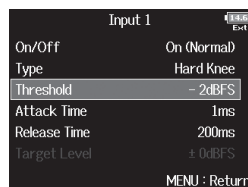

6. Avec , faites le réglage, et pressez .



À SAVOIR

Le réglage peut aller de -16 à -2 dB FS.

NOTE

Ce réglage peut être effectué lorsque On/Off est réglé sur On (Normal).

Réglage de la durée d'attaque

C'est le réglage du temps nécessaire au limiteur pour démarer une fois que le signal d'entrée a dépassé le seuil.

5. Avec , sélectionnez

Attack Time (durée

d'attaque), et pressez .

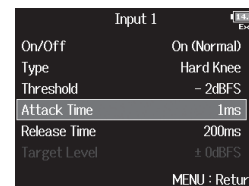

6. Avec , réglez la durée, et pressez .



À SAVOIR



Le réglage peut aller de 1 à 4 ms.

NOTE

Ce réglage peut être effectué lorsque On/Off est réglé sur On (Normal).

Réglage de la durée de retour

C'est le réglage du temps nécessaire au limiteur pour s'arrêter une fois que le signal d'entrée est redescendu sous le seuil.

- 5.** Avec , sélectionnez Release Time (durée de retour), et pressez .

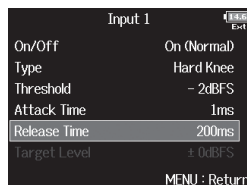

- 6.** Avec , réglez la durée, et pressez .



À SAVOIR

- L'action du limiteur est commune pour les pistes qui sont couplées en stéréo ou dont la liaison stéréo MS est activée. Si le signal de l'un ou l'autre des canaux couplés atteint le seuil, le limiteur entre en action sur les deux pistes.
- Lorsque le limiteur intervient, le segment le plus à droite de l'indicateur de niveau et l'indicateur de limiteur du mélangeur s'allument en jaune dans l'écran.

NOTE

Ce réglage peut être effectué lorsque On/Off est réglé sur On (Normal).

Limiteur d'entrée (Input Limiter) (suite)

Réglage du niveau cible

Lorsque le paramètre On/Off du limiteur est réglé sur On (Advanced), cette valeur détermine le niveau de sortie visé pour le signal.

- 5.** Avec , sélectionnez Target Level (niveau cible), et pressez .



- 6.** Avec , faites le réglage, et pressez .



À SAVOIR

- Le réglage peut aller de -16 à 0 dB FS.
- Après passage par le limiteur, un signal ne dépassera pas le niveau cible fixé.

NOTE



Ce paramètre est disponible si On/Off est réglé sur On (Advanced).

Inversion de la phase du signal d'entrée (Phase Invert)

La phase du signal entrant peut être inversée.

C'est utile lorsque des sons s'annulent mutuellement en raison du positionnement des micros.

1. Pressez .

2. Avec , sélectionnez INPUT
(entrée), et pressez .

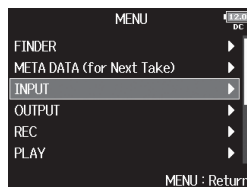

3. Avec , sélectionnez Phase
Invert (inversion de phase),
et pressez .

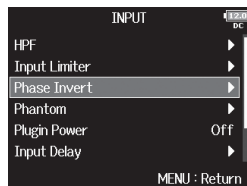

4. Avec , sélectionnez
l'entrée et pressez .

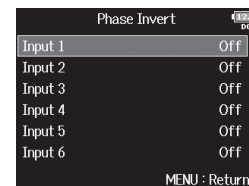

À SAVOIR

Sélectionnez ALL (toutes) pour régler toutes les entrées à la fois.

5. Avec , sélectionnez On, et
pressez .

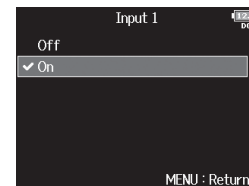

Changement des réglages d'alimentation fantôme (Phantom)

Le **FB** peut fournir une alimentation fantôme. La tension peut être réglée sur +24 V ou +48 V et elle peut être activée/désactivée indépendamment pour chaque entrée.

À SAVOIR

L'alimentation fantôme est une fonction qui fournit un courant électrique aux appareils nécessitant une alimentation externe, comme certains micros électrostatiques (à condensateur).

La tension standard est de +48 V, mais certains appareils peuvent fonctionner avec des tensions inférieures.

NOTE

N'utilisez pas cette fonction sur un appareil non compatible avec l'alimentation fantôme. Cela pourrait l'endommager.

1. Pressez .

2. Avec , sélectionnez INPUT (entrée), et pressez .

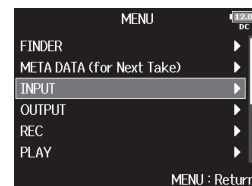

3. Avec , sélectionnez Phantom (alimentation fantôme), et pressez .

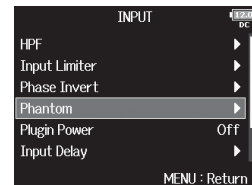

► Continuez avec l'une des procédures suivantes.

Emploi de l'alimentation fantôme P.91

Réglage de la tension P.91

Désactivation de l'alimentation fantôme pendant la lecture. P.92

Emploi de l'alimentation fantôme

4. Avec , sélectionnez On/
Off, et pressez .

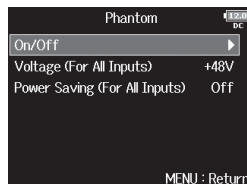

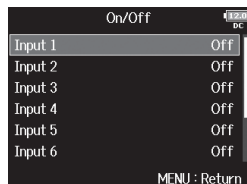

5. Avec , sélectionnez
l'entrée, et pressez .



À SAVOIR

Sélectionnez ALL (toutes) pour régler toutes les entrées à la fois.

6. Avec , sélectionnez On, et
pressez .

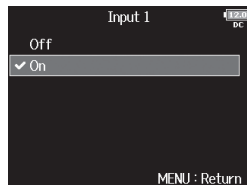

NOTE

Lorsqu'une capsule de micro est connectée, l'alimentation fantôme est désactivée pour les entrées 1/2.

Réglage de la tension

4. Avec , sélectionnez
Voltage (For All Inputs)
(tension pour toutes les
entrées), et pressez .

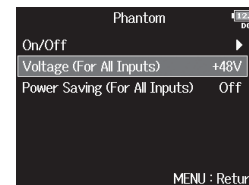

5. Avec , sélectionnez la
tension, et pressez .

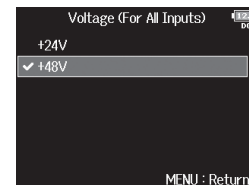

À SAVOIR

Lors de l'utilisation de micros et d'autres appareils qui peuvent fonctionner avec des tensions inférieures à +48 V, sélectionner +24 V permet de réduire la consommation électrique du **F8**.

Changement des réglages d'alimentation fantôme (Phantom) (suite)

Désactivation de l'alimentation fantôme pendant la lecture

4. Avec , sélectionnez Power

Saving (For All Inputs)

(économie d'énergie pour

toutes les entrées), et pressez

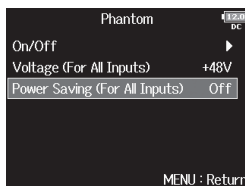

5. Avec , sélectionnez On

(Phantom off during play

back), et pressez .

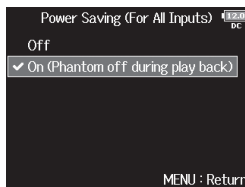

À SAVOIR

Si les micros n'ont pas besoin d'alimentation fantôme durant la lecture, la désactiver peut réduire la consommation d'énergie du **FB**.

NOTE



Ce réglage affecte toutes les entrées.

Valeur de réglage	Explication
Off	L'alimentation fantôme est fournie même durant la lecture.
On (Phantom off during play back)	L'alimentation fantôme n'est pas fournie durant la lecture. Cela peut réduire la consommation d'énergie du FB .



Changement du réglage d'alimentation PiP ou plug-in (Plugin Power)

Faites ce réglage quand un micro compatible avec l'alimentation par la prise (PiP) est connecté à la prise d'entrée MIC/LINE pour capsule de micro.

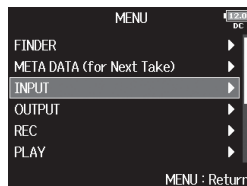

1. Pressez .

2. Avec , sélectionnez INPUT
(entrée), et pressez .

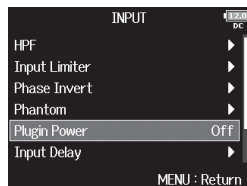

3. Avec , sélectionnez
Plugin Power (alimentation
de type plug-in), et pressez
.



4. Avec , sélectionnez On, et
pressez .

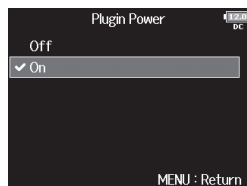



NOTE

Ce réglage ne peut être changé que si une capsule de micro acceptant une alimentation par la prise est connectée.

Retard des signaux d'entrée (Input Delay)

S'il y a des différences de timing entre les signaux entrants, utilisez cette fonction pour les corriger à l'enregistrement.

1. Pressez .

2. Avec , sélectionnez INPUT (entrée), et pressez .

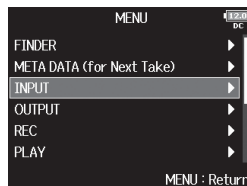

3. Avec , sélectionnez Input Delay (retard d'entrée), et pressez .

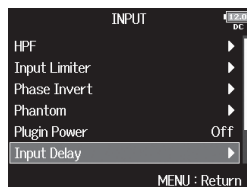

4. Avec , sélectionnez l'entrée et pressez .

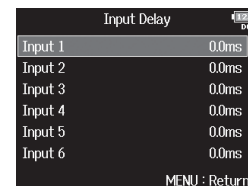

À SAVOIR

Sélectionnez ALL (toutes) pour régler toutes les entrées à la fois.

5. Avec , réglez le temps de retard, et pressez .



À SAVOIR

Le réglage peut aller de 0 à 30,0 ms.

NOTE

Lorsque la fréquence d'échantillonnage est réglée sur 192 kHz, le paramètre Input Delay est désactivé.

Conversion d'entrée MS en stéréo ordinaire (Stereo Link Mode)

Les signaux d'un micro stéréo MS (Mid-Side) reçus par des entrées couplées en stéréo peuvent être convertis en signaux stéréo ordinaires (G/D). Voir « Couplage des entrées en paire stéréo » (→ P.27) pour la façon d'utiliser le couplage stéréo.

Aperçu du format stéréo Mid-Side

Cette technique crée un enregistrement stéréo à partir des signaux d'un micro central directionnel qui capture le son du centre et d'un micro latéral bidirectionnel qui capture le son sur la gauche et sur la droite.

L'enregistrement Mid/Side vous permet de changer la largeur de la stéréo en ajustant le niveau du micro latéral (« Side »).



Comme cette technique permet de capturer une large image stéréo, elle est idéale pour enregistrer dans des espaces ouverts de

nombreuses sources sonores comme des orchestres, des concerts live et des ambiances sonores.

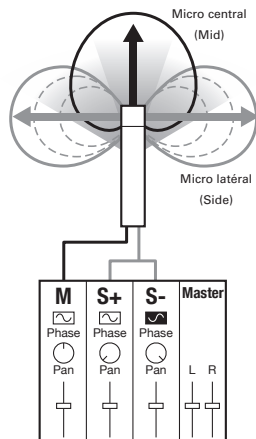
L'enregistrement Mid-Side est aussi extrêmement efficace lorsque vous voulez pouvoir contrôler la quantité d'ambiance de la salle dans un signal. Pour cette raison, il est souvent utilisé en live ainsi qu'en enregistrement en studio. En outre, le signal stéréo créé par cette technique est totalement compatible mono, ce qui le rend particulièrement utile pour enregistrer le son d'un film, d'une vidéo ou d'une émission.



1. Pressez **MENU**.

2. Avec , sélectionnez **INPUT** (entrée), et pressez .

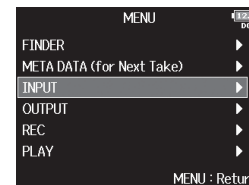

3. Avec , sélectionnez **Stereo Link Mode** (mode de couplage stéréo), et pressez

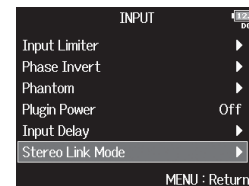

Conversion d'entrée MS en stéréo ordinaire (Stereo Link Mode) (suite)

4. Avec , sélectionnez la paire d'entrées, et pressez

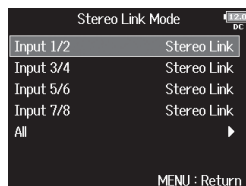

À SAVOIR

Sélectionnez ALL (toutes) pour régler toutes les paires d'entrées à la fois.

5. Avec , sélectionnez MS Stereo Link (couplage stéréo MS), et pressez .

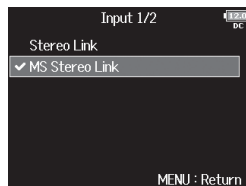

NOTE

- Lorsque MS Stereo Link est sélectionné, les entrées impaires sont traitées comme portant les signaux du centre et les entrées paires comme portant les signaux latéraux.
- Le paramètre MS Stereo Link est désactivé si une capsule de micro ZOOM qui ne peut pas adresser individuellement les signaux L/R aux entrées 1/2 est connectée.

À SAVOIR



- Sur chaque entrée, utilisez  pour régler la balance Mid/Side.
- L'écran PFL vous permet de régler le niveau du micro latéral (Side) pour les entrées 1/2 quand une capsule de micro Mid-Side est connectée.

Valeur de réglage	Explication
Stereo Link	Deux entrées couplées en stéréo sont traitées normalement.
MS Stereo Link	Les signaux venant d'un micro Mid-Side et reçus par deux entrées couplées en stéréo sont convertis en stéréo ordinaire.



Réglage simultané des niveaux d'entrée de plusieurs pistes (Trim Link)

Les niveaux d'entrée de plusieurs pistes peuvent être regroupés et réglés simultanément.

1. Pressez .

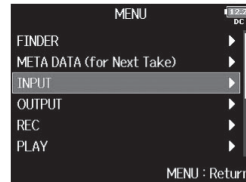
2. Avec , sélectionnez INPUT (entrée), et pressez .



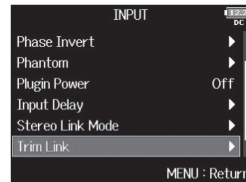

3. Avec , sélectionnez Trim Link (groupage de niveaux d'entrée), et pressez .



À SAVOIR

Vous pouvez également ouvrir l'écran Trim Link depuis l'écran d'accueil en pressant **[3]** pendant que vous maintenez  pressée.

4. Avec , sélectionnez une piste à grouper, et pressez .

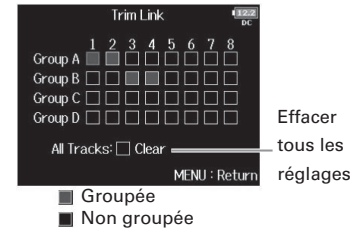

À SAVOIR

- Vous pouvez utiliser le  de la première piste d'un groupe pour régler en même temps les niveaux d'entrée dans tout le groupe.
- Les icônes de nom de groupe sont affichées près des pistes groupées.

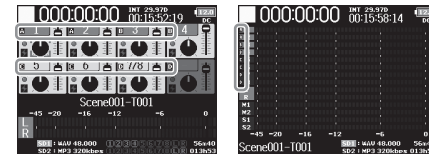

NOTE

- Une piste ne peut pas appartenir à plusieurs groupes.
- Les niveaux d'entrée des pistes réglées sur MS Stereo Link seront également groupés si ces pistes sont placées dans des groupes.
- Les niveaux d'entrée des pistes auxquelles est connectée une capsule de microphone ne seront pas groupés même si ces pistes sont placées dans des groupes.

Réglage du niveau latéral d'une capsule de micro Mid-Side (Side Mic Level)

Vous pouvez régler le niveau du micro latéral « Side » (largeur stéréo) avant l'enregistrement quand une capsule de micro Mid-Side est connectée.

1. Pressez **[PFL]** pour la piste 1 ou 2.

2. Avec , sélectionnez Side

Mic Level (niveau du micro latéral MS), puis pressez



3. Avec , réglez le niveau du micro latéral, et pressez



À SAVOIR

Ce paramètre peut être réglé sur Off (son coupé), sur RAW (son brut) ou dans une plage de -24 à +6 dB.

NOTE

- Plus on monte le niveau du micro latéral, plus on élargit la stéréo.
- Avec un réglage RAW (brut), l'enregistrement se fait sans encodage stéréo. La largeur stéréo du son au format RAW peut se régler après enregistrement au moyen de ZOOM MS Decoder ou d'autres plug-ins logiciels.
- Ce réglage ne peut se faire que si une capsule de micro de type mid-side est connectée.

À SAVOIR



Lorsque l'enregistrement parallèle en double canal est activé, le niveau du micro latéral peut également être réglé pour les pistes 5/6, qui correspondent aux pistes 1/2.

Modification du réglage de mixage automatique (Auto Mix)



Lorsque vous utilisez plusieurs micros pour la prise de son d'une réunion, par exemple, l'atténuation automatique des entrées des micros non activés offre les avantages suivants.

- Le risque d'accrochage (effet larsen) est réduit.
- Le bruit de fond, y compris venant des fans et des foules, est supprimé jusqu'à un certain niveau, quel que soit le nombre de personnes utilisant les micros.
- La dégradation de la qualité sonore due aux déphasages causés par l'éloignement inégal des multiples micros est réduite.

1. Pressez .

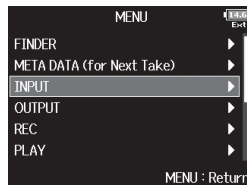
2. Avec , sélectionnez INPUT (entrée), et pressez .



3. Avec , sélectionnez Auto Mix (mixage automatique), et pressez .

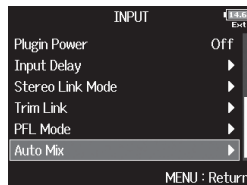

4. Avec , sélectionnez une piste, et pressez .

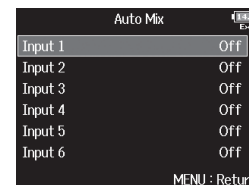

À SAVOIR

Sélectionnez ALL (toutes) pour régler toutes les pistes à la fois.

5. Avec , sélectionnez On, et pressez .

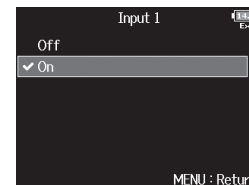

NOTE

- Les fonctions et réglages suivants ne peuvent pas être utilisés avec cette fonction.
 - La fréquence d'échantillonnage ne peut pas être de 192 kHz.
 - Le format de mode ambisonique doit être sur Off.
- Quand la fréquence d'échantillonnage est de 44,1-48,048 kHz et quand la fonction Auto Mix est activée (On), la latence du **F8** augmente de 2 ms.
- Lors de l'écoute de contrôle en temps réel des sons enregistrés avec un micro, une latence accrue peut causer des interférences entre le son transmis par voie aérienne depuis la source et le son écouté retardé, rendant ainsi difficile l'écoute précise des sons.

Modification du réglage de mixage automatique (Auto Mix) (suite)

Quand Track Knob Option est réglé sur Fader et la fonction Auto Mix activée (On), l'écran d'accueil s'affiche comme ci-dessous.

Indicateurs qui affichent l'ampleur de l'atténuation due au mixage automatique

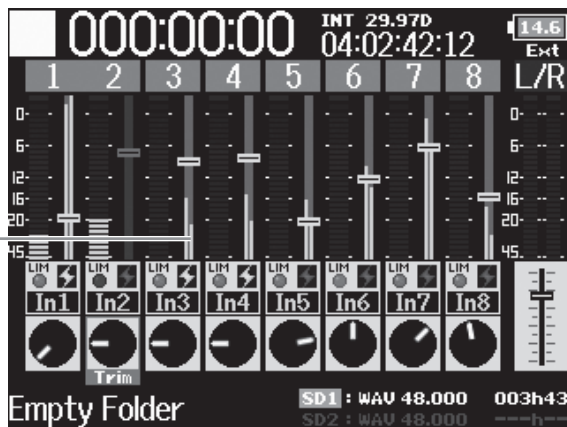



<Track Knob Option : Fader>

Réglage du format de mode ambisonique

En branchant aux entrées 1-4 des micros pouvant produire des signaux ambisoniques de format A, le signal audio peut être converti au format ambisonique B et enregistré.

1. Pressez .

2. Avec , sélectionnez INPUT (entrée), et pressez .

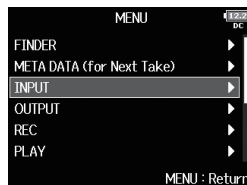

3. Avec , sélectionnez Ambisonic Mode (mode ambisonique), et pressez .

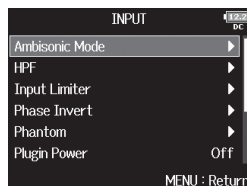

4. Avec , sélectionnez Format, et pressez .

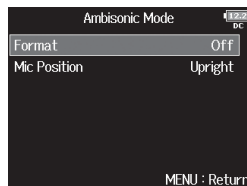

5. Avec , sélectionnez le format, et pressez .

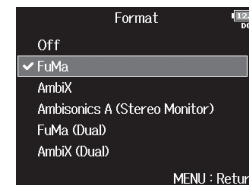

Réglage du format de mode ambisonique (suite)

FuMa

Cela convertit les signaux des entrées 1-4 au format B d'ambisonie de type FuMa et les sauvegarde comme un fichier polyphonique à 4 canaux.

AmbiX

Cela convertit les signaux des entrées 1-4 au format B d'ambisonie de type AmbiX et les sauvegarde comme un fichier polyphonique à 4 canaux.

Format : FuMa, AmbiX

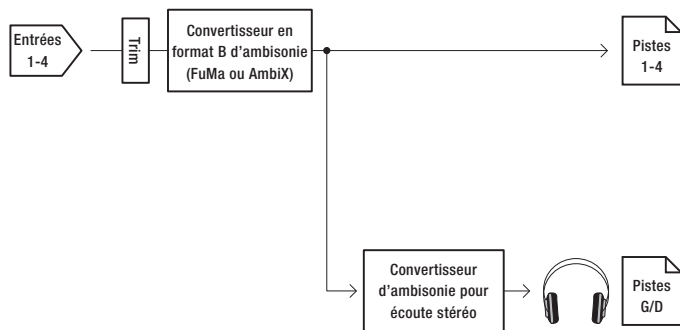

Ambisonics A (écoute stéréo)

Cela sauvegarde les signaux des entrées 1-4 sous forme de fichier polyphonique à quatre canaux sans les convertir à un format B d'ambisonie. Le signal d'écoute est converti en format B d'ambisonie puis en signal stéréo ordinaire.

Format : Ambisonics A (écoute stéréo)

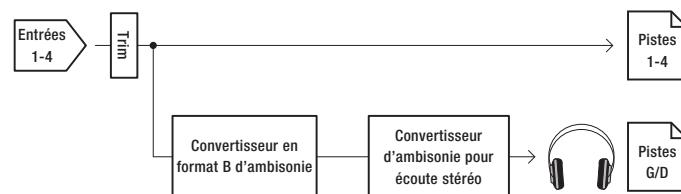

FuMa(Dual)

Cela convertit les signaux des entrées 1-4 au format B d'ambisonie de type FuMa et les sauvegarde comme un fichier polyphonique à 4 canaux.

AmbiX(Dual)

Cela convertit les signaux des entrées 1-4 au format B d'ambisonie de type AmbiX et les sauvegarde comme un fichier polyphonique à 4 canaux.

FuMa + AmbiX

Cela convertit les signaux des entrées 1-4 au format B d'ambisonie de type FuMa, et les enregistre dans les pistes 1-4. Cela convertit également les signaux des entrées 1-4 au format B d'ambisonie de type AmbiX, et les enregistre dans les pistes 5-8. Ces enregistrements peuvent se faire à des niveaux d'entrée différents.

Format : FuMa (Dual), AmbiX (Dual), FuMa + AmbiX

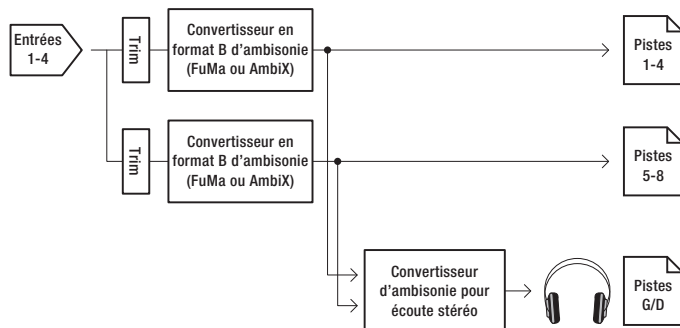

FuMa + Ambisonics A

Cela convertit les signaux des entrées 1-4 au format B d'ambisonie de type FuMa, et les enregistre dans les pistes 1-4. Cela enregistre également les signaux des entrées 1-4 sur les pistes 5-8 sans les convertir à un format B d'ambisonie. Ces enregistrements peuvent se faire à des niveaux d'entrée différents.

AmbiX + Ambisonics A

Cela convertit les signaux des entrées 1-4 au format B d'ambisonie de type AmbiX, et les enregistre dans les pistes 1-4. Cela enregistre également les signaux des entrées 1-4 sur les pistes 5-8 sans les convertir à un format B d'ambisonie. Ces enregistrements peuvent se faire à des niveaux d'entrée différents.

Format : FuMa + Ambisonics A, AmbiX + Ambisonics A

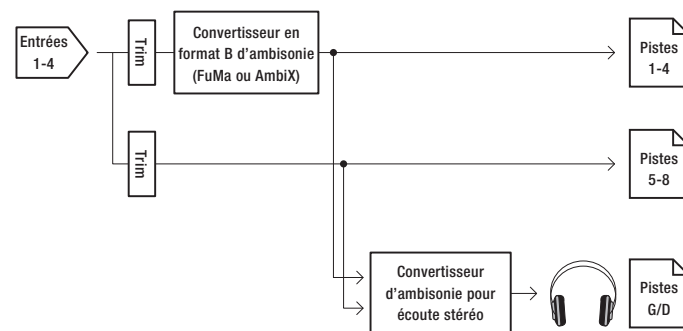

Réglage du format de mode ambisonique (suite)

NOTE

- La fréquence d'échantillonnage ne peut être réglée sur 192 kHz que si le format de mode ambisonique est réglé sur Off.
- Les fichiers ambisoniques sont sauvegardés comme des fichiers polyphoniques à 4 canaux, pas comme des fichiers mono ou stéréo.
- Une capsule de micro ZOOM ne peut être utilisée que si Ambisonic Mode est réglé sur Off.
- Les paramètres suivants ne peuvent pas être réglés pour les pistes utilisant une entrée en mode ambisonique.
 - Pan
 - Phase Invert
 - Side Mic Level
 - Input Delay
 - Stereo Link
 - Stereo Link Mode
 - Dual Channel Rec
 - Trim Link
- Les fichiers enregistrés quand le format de mode ambisonique n'est pas sur Off sont lus comme des sources audio ambisoniques et non comme des fichiers polyphoniques ordinaires à 4 canaux. Pour cette raison, ces pistes ne peuvent pas être panoramiquées ni coupées durant la lecture.
- Lorsque la fréquence d'échantillonnage est réglée sur 44,1-48,048 kHz et que le mode ambisonique n'est pas réglé sur Off, la latence du **FB** augmente de 2 ms. Lors de l'écoute de contrôle en temps réel des sons enregistrés avec un micro, une latence accrue peut causer des interférences entre le son transmis par voie aérienne depuis la source et le son écouté retardé, rendant ainsi difficile l'écoute précise des sons.
- Cette fonction ne peut pas être utilisée en même temps que la fonction Auto Mix.

À SAVOIR

- Le mode ambisonique peut être réglé durant l'utilisation comme interface audio (multipiste).
- Même lorsque le format de mode ambisonique est réglé sur Off, vous pouvez presser **PFL** sur les pistes pour écouter les sons qui y entrent. Quand le mode de PFL est réglé sur PFL, vous pouvez écouter les sons avant qu'ils ne soient convertis au format B d'ambisonie. Quand le mode de PFL est réglé sur SOLO, vous pouvez écouter les sons après conversion au format B d'ambisonie.
- Les niveaux d'entrée sont liés pour les pistes en mode ambisonique, ainsi le bouton  de l'entrée 1 (ou 5) peut ajuster leurs niveaux d'entrée.
- Les commutateurs d'activation/désactivation d'entrée des pistes du mode ambisonique sont couplés, donc toutes les pistes assignées peuvent être commutées simultanément en pressant n'importe laquelle de leurs touches de piste.
- Les paramètres suivants qui peuvent être réglés en écran PFL sont couplés pour les pistes d'entrée utilisant le mode ambisonique.
 - HPF
 - Input Limiter
 - Phantom
 - Fader
 - PFL Mode
 - Input Source
 - Input Level

Lorsque le mode ambisonique est activé, l'écran d'accueil s'affiche comme ci-dessous.

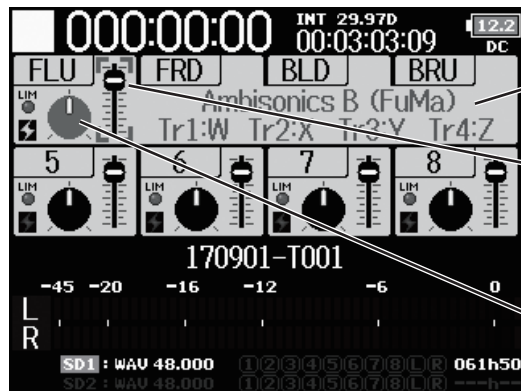

<Track Knob Option : Trim>

Nom du format

Fader des pistes 1-4

Désactivation du panoramique

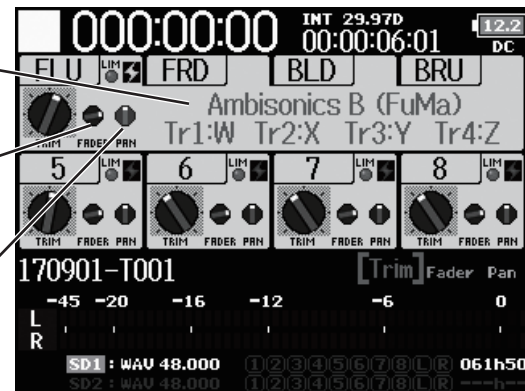

<Track Knob Option : Mixer>

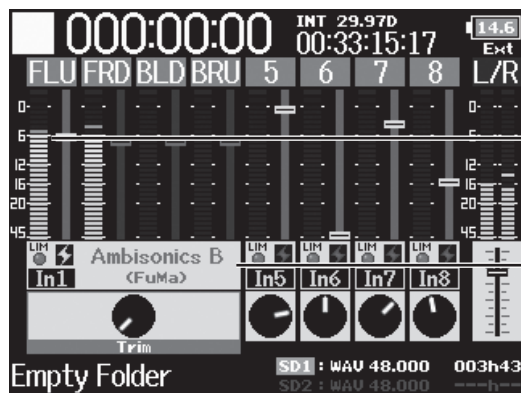

<Track Knob Option : Fader>



Fader des pistes 1-4

Nom du format

Réglage de la position du micro d'enregistrement ambisonique (Mic Position)

En indiquant l'orientation du micro utilisé pour l'enregistrement ambisonique au moyen d'un paramètre du **F8**, un bon positionnement peut être préservé lors de la conversion au format B d'ambisonie si le micro est orienté tête en bas ou à l'horizontale.

1. Pressez .

2. Avec , sélectionnez INPUT (entrée), et pressez .

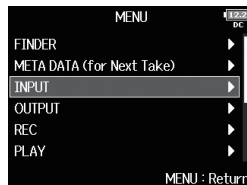

3. Avec , sélectionnez Ambisonic Mode (mode ambisonique), et pressez .

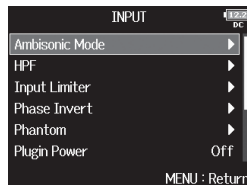

4. Avec , sélectionnez Mic Position (position du micro), et pressez .

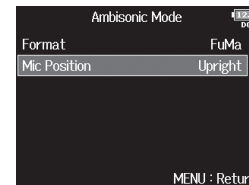

5. Avec , sélectionnez l'orientation du micro, et pressez .

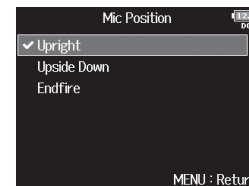

Valeur de réglage	Explication
Upright	Utilisez ce réglage pour enregistrer avec le micro vertical tourné vers le haut.
Upside Down	Utilisez ce réglage pour enregistrer avec le micro vertical tourné vers le bas.
Endfire	Utilisez ce réglage pour enregistrer avec le micro orienté horizontalement.

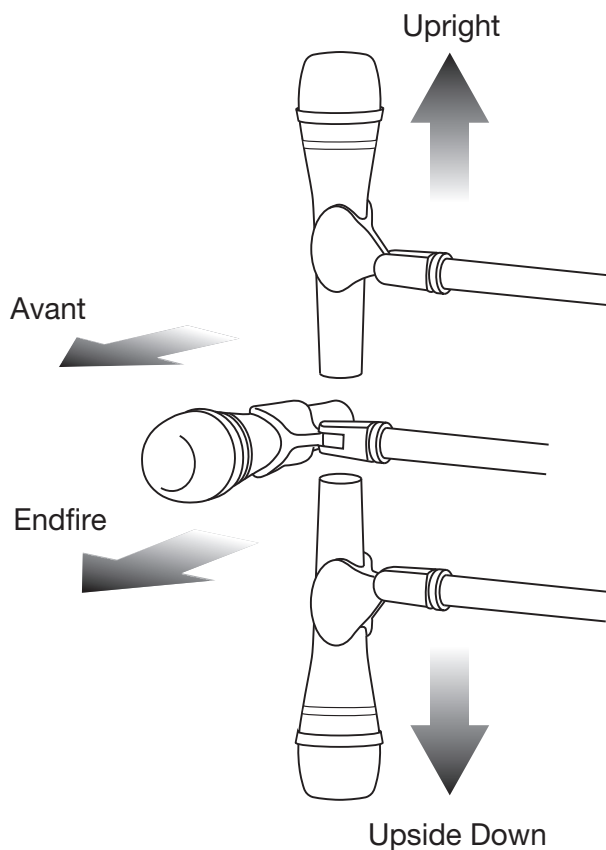
**À SAVOIR**

- Orienter le micro verticalement vers le haut est recommandé en enregistrement ambisonique pour minimiser les réflexions sur le sol et le micro lui-même.
- Lorsqu'il est difficile d'utiliser le micro en le faisant pointer vers le haut, vous pouvez le faire pointer vers le bas ou vers l'avant et changer le paramètre Mic Position en conséquence.



NOTE

- Si le réglage de ce paramètre ne correspond pas à la position du micro, le positionnement du son ne sera pas correctement recréé durant la conversion au format B d'ambisonie.



Réglaage des signaux envoyés au casque (Headphone Routing)

Vous pouvez choisir entre préfader et postfader le type de signal envoyé à la sortie casque pour chaque piste. Vous pouvez également sauvegarder 10 combinaisons de réglages (Setting 1 – Setting 10).

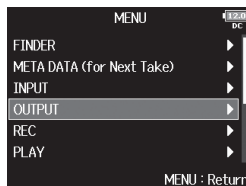

1. Pressez .

2. Avec , sélectionnez OUTPUT (sortie), et pressez .



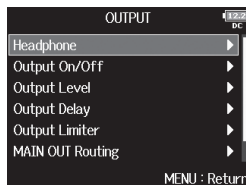

3. Avec , sélectionnez Headphone (casque), et pressez .



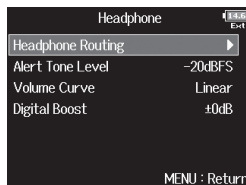

4. Avec , sélectionnez Headphone Routing (routage vers le casque), et pressez .



5. Avec  et , sélectionnez le réglage (« Setting ») que vous souhaitez changer.



NOTE

- Vous pouvez également presser  +  pour ouvrir l'écran Headphone Routing (routage vers le casque).
- Vous pouvez modifier et sauvegarder jusqu'à 10 réglages de signal.
- Les réglages sont automatiquement sauvegardés.

► Continuez avec l'une des procédures suivantes.

Configuration du routage P.109

Emploi d'une sortie casque mono P.110

Contrôle audio de signaux stéréo Mid-Side P.110

Configuration du routage

6. Avec , sélectionnez les pistes à envoyer au casque, et pressez .

Écoute de contrôle stéréo Mid-Side

Réglage des pistes 1-8 sur préfader (désactive MS)

Options passées en revue :

- Bascule des pistes 1-8 en postfader (annule les autres)
- Bascule de L/R en postfader (annule les autres)
- Bascule de M1/M2 en postfader (annule les autres)
- Bascule de S1/S2 en postfader (annule les autres) (désactive MS)
- Bascule de U1-U4 en postfader (annule les autres)

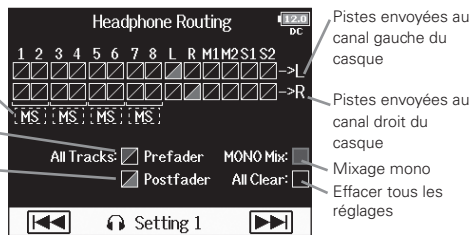

Pistes envoyées au canal gauche du casque

Pistes envoyées au canal droit du casque

Mixage mono
Effacer tous les réglages

- Signal pris préfader
- Signal pris postfader
- Off

NOTE

- Vous ne pouvez pas régler L/R, MAIN OUT 1/2 ou SUB OUT 1/2 sur Prefader.
- Lorsqu'Audio Interface with Rec est réglé sur On, les pistes USB 1-4 peuvent être assignées.
- Vous ne pouvez pas sélectionner en même temps les pistes 1-8, L/R, MAIN OUT 1/2, SUB OUT 1/2 et USB 1-4. Sélectionner un type désélectionne l'autre.

7. Pressez .

À SAVOIR

Pressez  pour faire défiler les options :
 Prefader → Postfader → Off.

Réglage des signaux envoyés au casque (Headphone Routing) (suite)

Emploi d'une sortie casque mono

6. Avec , sélectionnez MONO

Mix (mixage MONO), et

pressez .



7. Pressez .

Contrôle audio de signaux stéréo Mid-Side

Les signaux d'un micro stéréo MS (Mid-Side) peuvent être convertis en signaux stéréo ordinaires (G/D) pour un contrôle audio.

6. Avec , sélectionnez MS, et

pressez .



7. Pressez .

NOTE

- Cette option est désactivée pour les pistes couplées en stéréo dont le paramètre Stereo Link Mode est réglé sur MS Stereo Link.
- Cette option n'est activée que pour les pistes auxquelles est connecté un micro ou une capsule de micro Mid-Side et dont le paramètre Side Mic Level est réglé sur RAW.
- Lorsque l'écoute de contrôle stéréo Mid-Side est activée, le signal préfader des pistes est automatiquement envoyé aux canaux du casque, piste impaire à gauche et piste paire à droite. Dans ce cas, le routage ne peut pas être changé manuellement.

Alertes sonores au casque (Alert Tone Level)

Vous pouvez régler le volume des alertes sonores au casque signalant par exemple le démarrage et l'arrêt de l'enregistrement.

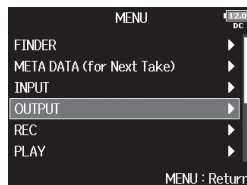

1. Pressez .

2. Avec , sélectionnez
OUTPUT (sortie), et pressez

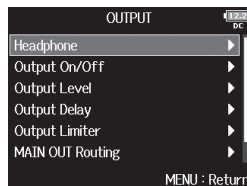

3. Avec , sélectionnez
Headphone (casque), et pressez



4. Avec , sélectionnez Alert
Tone Level (niveau du signal
d'alerte), et pressez .

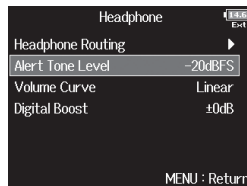

5. Avec , réglez le volume,
et pressez .



À SAVOIR



- Ce paramètre peut être réglé sur Off (désactivé) ou entre -48 et -12 dB FS.
- Sur Off, aucune alerte n'est émise.

Raison de l'alerte	Type de son
Piles faibles	Tonalité à 880 Hz 4 fois toutes les 30 secondes
Début d'enregistrement	Tonalité à 1000 Hz 1 fois
Arrêt de l'enregistrement	Tonalité à 880 Hz 2 fois
Enregistrement impossible	Tonalité à 880 Hz 3 fois



Réglage de la sortie casque (Volume Curve)

La courbe de variation de volume (Volume Curve) suivie par le bouton de volume du casque peut être réglée.

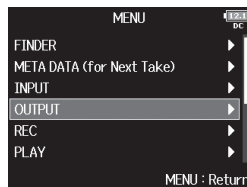

1. Pressez .

2. Avec , sélectionnez OUTPUT (sortie), et pressez .



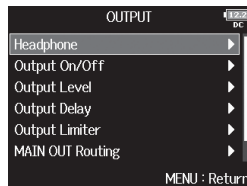

3. Avec , sélectionnez Headphone (casque), et pressez .

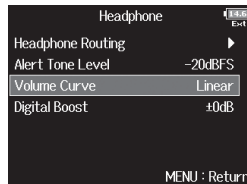

4. Avec , sélectionnez Volume Curve (courbe de volume), et pressez .



5. Avec , sélectionnez la courbe de volume, et pressez .

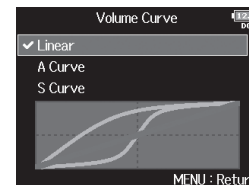



Valeur de réglage	Explication
Linear	Le volume évolue uniformément de la valeur minimale à la valeur maximale.
A Curve	Plus le volume est proche de sa position minimale, plus il change rapidement.
S Curve	Plus le volume est proche de sa position centrale, plus il change rapidement.



Hausse du signal de casque pour protéger le son enregistré des interférences (Digital Boost)

Hausser le signal de la sortie casque atténue la perturbation du signal d'écoute au casque par les ondes sonores qui voyagent dans les airs, ce qui permet un monitoring plus précis du son enregistré.

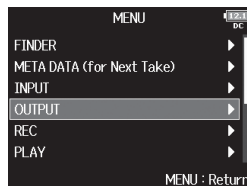

1. Pressez .

2. Avec , sélectionnez OUTPUT (sortie), et pressez .

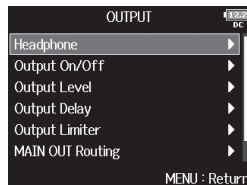

3. Avec , sélectionnez Headphone (casque), et pressez .



4. Avec , sélectionnez Digital Boost (augmentation numérique), et pressez .

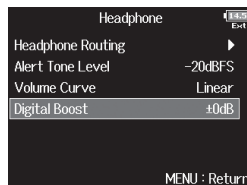

5. Avec , réglez l'ampleur d'augmentation du signal, et pressez .



À SAVOIR

L'ampleur d'augmentation peut se régler de 0 à +24.

NOTE



Dans les situations où le son enregistré peut être entendu directement depuis le poste d'écoute au casque, les ondes sonores voyagent par les airs risquent d'interférer avec le son entendu dans le casque, altérant ainsi le son contrôlé. Plus le son entendu dans les écouteurs est retardé et plus son volume est faible, plus l'impact des ondes sonores est important.

Digital Boost augmente le niveau de volume réglé pour le casque, réduisant ainsi l'impact des ondes sonores aériennes.



Désactivation des sorties (Output On/Off)

En désactivant les sorties que vous n'utilisez pas, vous pouvez réduire la consommation d'énergie et augmenter l'autonomie quand l'alimentation se fait sur piles.

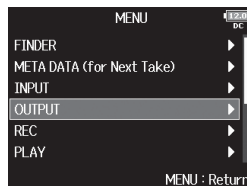

1. Pressez .

2. Avec , sélectionnez OUTPUT (sortie), et pressez .

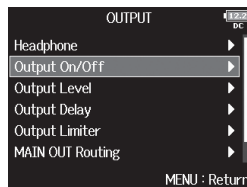

3. Avec , sélectionnez Output On/Off, et pressez .



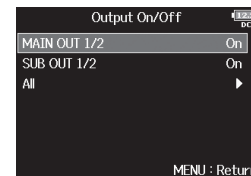

4. Avec , sélectionnez la sortie, et pressez .



À SAVOIR

Sélectionnez ALL (toutes) pour régler toutes les sorties à la fois.

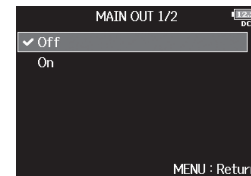

5. Avec , sélectionnez Off, et pressez .





Réglage du niveau de sortie standard (Output Level)

Le niveau de sortie standard peut être changé.

1. Pressez .

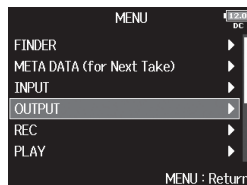
2. Avec , sélectionnez OUTPUT (sortie), et pressez .



3. Avec , sélectionnez Output Level (niveau de sortie), et pressez .

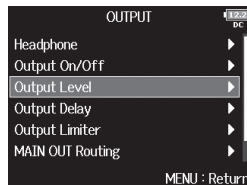

4. Avec , réglez le type de sortie, et pressez .

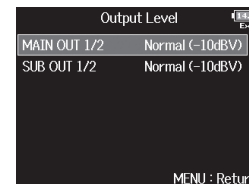

À SAVOIR

Sélectionnez ALL (toutes) pour régler toutes les sorties à la fois.

5. Avec , réglez le niveau de sortie standard, et pressez .

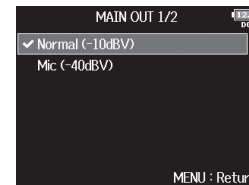

Valeur de réglage	Explication
Normal (-10 dBV)	Règle le niveau standard sur -10 dBV.
Mic (-40 dBV)	Règle le niveau standard sur -40 dBV.

Réglage des niveaux de sortie

Le niveau des sorties MAIN OUT 1/2 et SUB OUT 1/2 peut être changé.

1. Ouvrez le mélangeur en écran d'accueil (→ P.11).

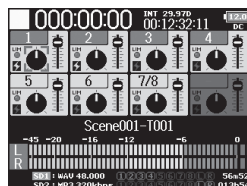

3. Avec , sélectionnez un fader, et pressez .

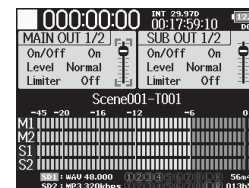

2. Avec , ouvrez l'écran de réglage des sorties MAIN OUT 1/2 et SUB OUT 1/2.

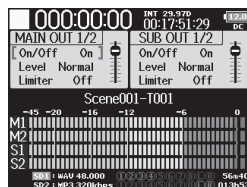

4. Avec , réglez le niveau de sortie, et pressez .

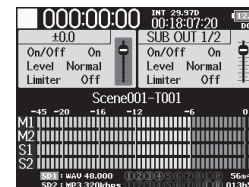



À SAVOIR

- Ce paramètre peut être réglé pour que le son soit coupé (Mute) ou de -48,0 à +12,0 dB.
- Vous pouvez également vérifier et régler différents paramètres de sortie dans l'écran de réglage des sorties MAIN OUT et SUB OUT.

Retard des signaux de sortie (Output Delay)

En retardant les sorties audio, vous pouvez corriger les différences de timing d'entrée dans d'autres appareils des signaux venant du **F8**.

1. Pressez .

2. Avec , sélectionnez OUTPUT (sortie), et pressez .

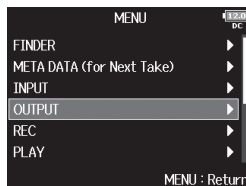

3. Avec , sélectionnez Output Delay (retard de sortie), et pressez .

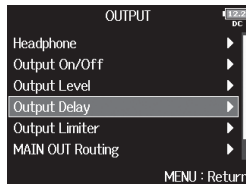

4. Avec , sélectionnez la sortie, et pressez .

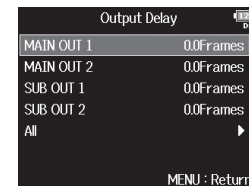

À SAVOIR

Sélectionnez ALL (toutes) pour régler toutes les sorties à la fois.

5. Avec , réglez le retard en nombre d'images (frames), et pressez .



À SAVOIR

Le réglage peut aller de 0,0 à 10,0 frames.

NOTE

- Le retard en millisecondes dépend de la cadence d'images du timecode sélectionné.
- Lorsque la fréquence d'échantillonnage est réglée sur 192 kHz, le paramètre Output Delay est désactivé.

Limiteur de sortie (Output Limiter)

Utiliser un limiteur sur la sortie peut protéger les appareils branchés aux prises de sortie.



À SAVOIR

Pour des détails sur l'effet du limiteur, voir « Limiteur d'entrée (Input limiter) » (→ P.83).

1. Pressez .

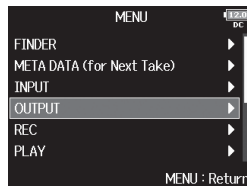
2. Avec , sélectionnez
OUTPUT (sortie), et pressez



3. Avec , sélectionnez
Output Limiter (limiteur de
sortie), et pressez .

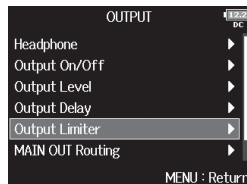

4. Avec , sélectionnez la
sortie, et pressez .

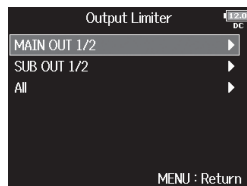



À SAVOIR

Sélectionnez ALL (toutes) pour régler toutes les sorties à la fois.

► Continuez avec l'une des procédures suivantes.

Emploi du limiteur.....	P.118
Réglage du type.....	P.119
Réglage du seuil.....	P.119
Réglage de la durée d'attaque.....	P.120
Réglage de la durée de retour.....	P.120
Réglage des couplages.....	P.121

Emploi du limiteur

5. Avec , sélectionnez On/
Off, et pressez .

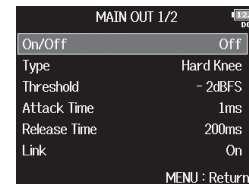

6. Avec , sélectionnez On, et
pressez .

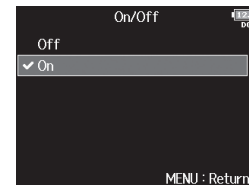

Réglage du type

5. Avec , sélectionnez Type, et pressez .

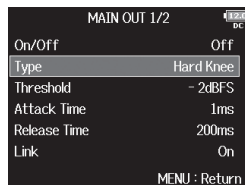

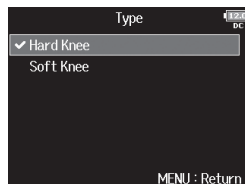

6. Avec , sélectionnez le type, et pressez .



Valeur de réglage	Explication
Hard Knee	Seules les crêtes qui dépassent le seuil sont atténuées. Il n'y a pas d'effet en dessous du seuil.
Soft Knee	Le limiteur agit progressivement sur le signal de sortie à partir d'environ 6 dB en dessous du seuil pour un effet plus doux.

Réglage du seuil

C'est le réglage du niveau seuil à partir duquel intervient le limiteur.

5. Avec , sélectionnez Threshold (seuil), et pressez .

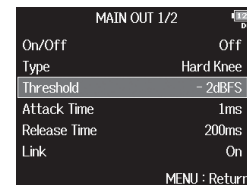

6. Avec , faites le réglage, et pressez .



À SAVOIR

Le réglage peut aller de -16 à -2 dB FS.

Limiteur de sortie (Output Limiter) (suite)

Réglage de la durée d'attaque

C'est le réglage du temps nécessaire au limiteur pour démar-
rer une fois que le signal de sortie a dépassé le seuil.

5. Avec , sélectionnez

Attack Time (durée

d'attaque), et pressez .

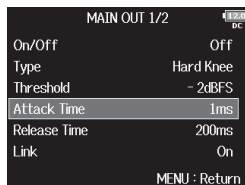

6. Avec , réglez la durée, et

pressez .



À SAVOIR

Le réglage peut aller de 1 à 4 ms.

Réglage de la durée de retour

C'est le réglage du temps nécessaire au limiteur pour s'ar-
rêter une fois que le signal de sortie est redescendu sous le
seuil.

5. Avec , sélectionnez

Release Time (durée de

retour), et pressez .

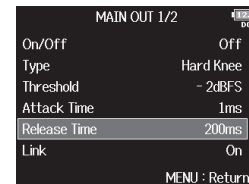

6. Avec , réglez la durée, et

pressez .



À SAVOIR



Le réglage peut aller de 1 à 500 ms.

Réglage des couplages

Le limiteur peut être couplé ou appliqué séparément aux sorties MAIN OUT 1 et MAIN OUT 2, ainsi qu'aux sorties SUB OUT 1 et SUB OUT 2.

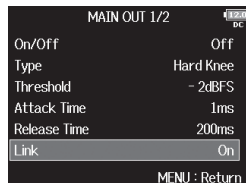
- 5.** Avec , sélectionnez Link (couplage), et pressez .



- 6.** Avec , sélectionnez Off, et pressez .

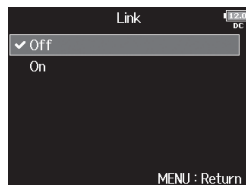



Valeur de réglage	Explication
Off	L'action du limiteur est propre à chaque canal.
On	L'action du limiteur est couplée. Si le signal de l'un ou l'autre des canaux couplés atteint le seuil, le limiteur entre en action sur les deux canaux.



Sélection des signaux pour les sorties principales (MAIN OUT Routing)

Vous pouvez envoyer aux sorties principales les signaux préfader ou postfader de chaque piste.

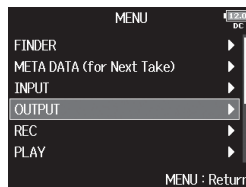

1. Pressez .

2. Avec , sélectionnez **OUTPUT (sortie)**, et pressez .

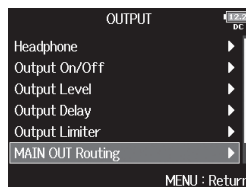

3. Avec , sélectionnez **MAIN OUT Routing (routage vers les sorties principales)**, et pressez .



4. Avec , sélectionnez la piste à envoyer en sortie **MAIN OUT 1** ou **MAIN OUT 2**, et pressez .

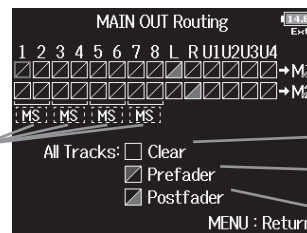

Conversion des signaux stéréo de piste d'entrée en signaux stéréo mid-side pour la sortie

- Signal pris préfader
- Signal pris postfader
- Off

Pistes envoyées à MAIN OUT 1

Pistes envoyées à MAIN OUT 2

Effacer tous les réglages

Réglage des pistes 1-8 sur préfader

Option de commutation :

- Bascule des pistes 1-8 en postfader
- Bascule des pistes L/R en postfader
- Bascule des pistes U1-U4 en postfader

À SAVOIR

Pressez  pour faire défiler les options :
 Prefader → Postfader → Off.

NOTE



- Lorsqu'Audio Interface with Rec est réglé sur On, les pistes USB 1-4 peuvent être assignées.
- Les pistes 1 à 8 peuvent être réglées sur Prefader ou Postfader.
- Les pistes L/R ne peuvent être réglées que sur Postfader.
- Les pistes 1-8, L/R et USB1-4 ne peuvent pas être choisies en même temps. Sélectionner un type désélectionne l'autre.
- Lorsque l'écoute de contrôle stéréo Mid-Side est activée, le signal préfader des pistes est automatiquement envoyé aux sorties principales, piste impaire à gauche et piste paire à droite. Dans ce cas, le routage ne peut pas être changé manuellement.

5. Pressez .



Sélection des signaux pour les sorties secondaires (SUB OUT Routing)

Vous pouvez envoyer aux sorties secondaires les signaux préfader ou postfader de chaque piste.

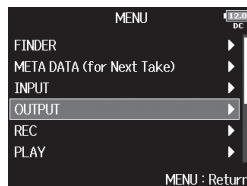

1. Pressez .

2. Avec , sélectionnez OUTPUT (sortie), et pressez .

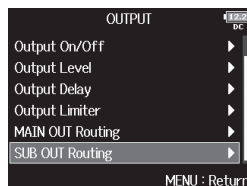

3. Avec , sélectionnez SUB OUT Routing (routage vers les sorties secondaires), et pressez .



4. Avec , sélectionnez la piste à envoyer en sortie SUB OUT 1 ou SUB OUT 2, et pressez .

SUB OUT Routing

1 2 3 4 5 6 7 8 L R U1 U2 U3 U4

→ S1

→ S2

MS : MS : MS : MS :

All Tracks: Clear

Prefader

Postfader

MENU : Return

Conversion des signaux stéréo de piste d'entrée en signaux stéréo mid-side pour la sortie

Pistes envoyées à SUB OUT 1

Pistes envoyées à SUB OUT 2

Effacer tous les réglages

Réglage des pistes 1-8 sur préfader

Option de commutation :

- Bascule des pistes 1-8 en postfader
- Bascule des pistes L/R en postfader
- Bascule des pistes U1-U4 en postfader

Signal pris préfader

Signal pris postfader

Off

À SAVOIR

Pressez  pour faire défiler les options :
 Prefader → Postfader → Off.

NOTE

- Lorsqu'Audio Interface with Rec est réglé sur On, les pistes USB 1-4 peuvent être assignées.
- Les pistes 1 à 8 peuvent être réglées sur Prefader ou Postfader.
- Les pistes L/R ne peuvent être réglées que sur Postfader.
- Les pistes 1-8, L/R et USB1-4 ne peuvent pas être choisies en même temps. Sélectionner un type désélectionne l'autre.
- Lorsque l'écoute de contrôle stéréo Mid-Side est activée, le signal préfader des pistes est automatiquement envoyé aux sorties secondaires, piste impaire à gauche et piste paire à droite. Dans ce cas, le routage ne peut pas être changé manuellement.

5. Pressez .

Présentation du timecode

Le **FB** peut recevoir et produire du timecode SMPTE.

Le timecode est l'ensemble des informations temporelles inscrites dans les données lors de l'enregistrement vidéo et audio. Il sert au montage vidéo, au contrôle d'autres appareils, et à la synchronisation audio et vidéo.

Emploi du timecode pour le montage

Si du timecode est enregistré à la fois dans les données audio et dans les données vidéo, il est facile de les aligner chronologiquement et de les synchroniser avec un logiciel de montage non linéaire.

À SAVOIR

Le **FB** utilise un oscillateur de précision qui génère un timecode à haut degré d'exactitude ($\pm 0,2$ ppm, soit approximativement 0,5 image par 24 heures).

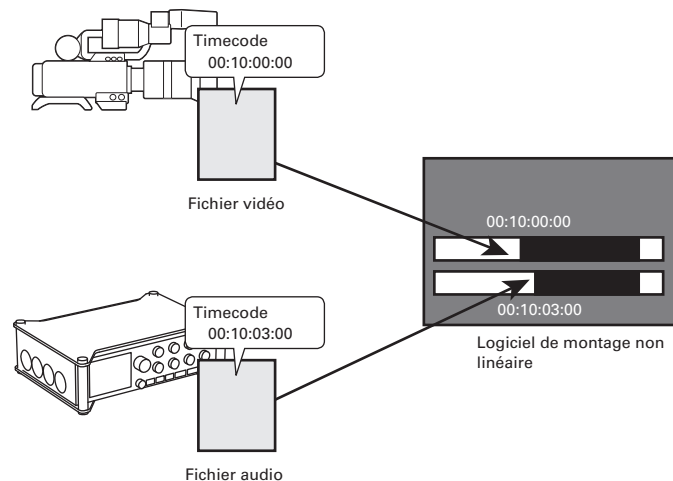

Exemples de connexion

Les connexions suivantes sont possibles, selon l'équipement utilisé avec le **F8**.

Synchronisation avec une caméra vidéo

Le **F8** enregistre par l'entrée micro et transmet le timecode. Le **F8** enregistre avec les données audio le timecode qu'il génère. Le timecode reçu par la caméra est enregistré avec les données vidéo.

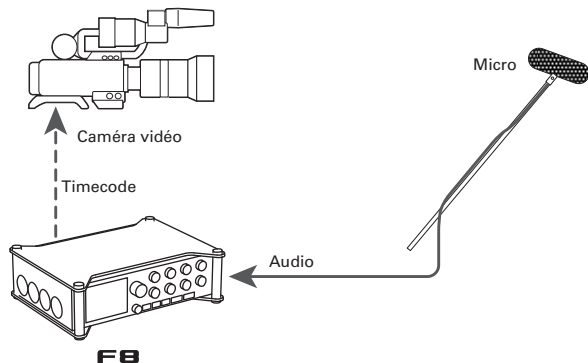

Entrée de timecode

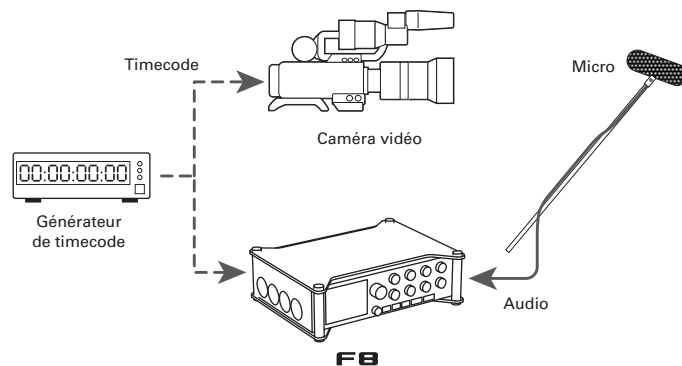

Le timecode vient d'un générateur de timecode externe. Le **F8** et la caméra vidéo reçoivent tous deux le timecode et l'enregistrent respectivement avec les données audio et les données vidéo.

Le timecode entrant peut également être utilisé pour synchroniser l'horloge audio du **F8**.





Réglage des fonctions de timecode

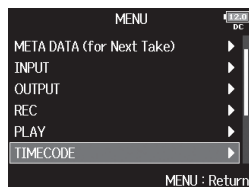

1. Pressez .

2. Avec , sélectionnez
TIMECODE, et pressez .

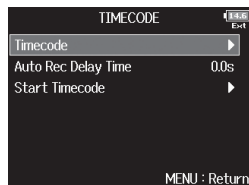

3. Avec , sélectionnez
Timecode, et pressez .



Mode de timecode	— Mode: Int Free Run	
Timecode interne	— Int TC: 00 01 21 24r	Cadence d'images du timecode interne
Bits utilisateur internes	— Ubits:01 01 15 00 FPS:30ND	
Timecode externe	— Ext TC: 00 03 34 29r	Cadence d'images du timecode externe
Bits utilisateur externes	— Ubits:00 00 00 00 FPS:30ND	
Bouton de recalage	—  	Bouton de redémarrage du timecode interne

MENU : Return



► Continuez avec l'une des procédures suivantes.

Réglage du mode	P.127
Arrêt de sortie du timecode à l'arrêt de l'enregistrement	P.128
Synchronisation de l'horloge audio sur un timecode externe	P.129
Activation automatique du timecode interne en l'absence de réception de timecode externe	P.129
Réglages des bits utilisateur du timecode interne	P.130
Réglage de la cadence d'images pour le timecode interne	P.131
Recalage du timecode interne.....	P.132
Redémarrage du timecode interne sur une valeur spécifiée	P.132



Réglage du mode

Les réglages de mode de timecode vous permettent de spécifier :

- Si le **F8** génère le timecode ou en reçoit un de l'extérieur
- Si le timecode continue ou non de tourner quand vous n'enregistrez pas

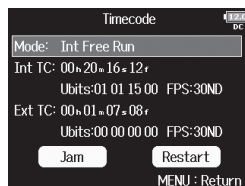
4. Avec , sélectionnez Mode, et pressez .



5. Avec , sélectionnez Mode, et pressez .

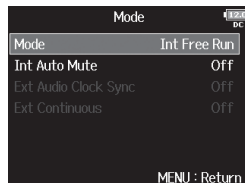

6. Avec , sélectionnez le mode, et pressez .





Valeur de réglage	Explication
Off	Aucun timecode n'est écrit dans le fichier d'enregistrement. Le timecode n'est pas produit par la prise TIMECODE OUT.
Int Free Run	Le timecode interne est généré quel que soit le mode d'enregistrement. Le timecode interne peut être défini manuellement à l'aide des paramètres de menu suivants : <ul style="list-style-type: none"> • MENU > TIMECODE > Timecode > Jam • MENU > TIMECODE > Timecode > Restart Le timecode est toujours produit par la prise TIMECODE OUT.
Int Record Run	Le timecode interne n'est généré qu'en enregistrement. Le timecode interne peut être défini manuellement à l'aide des paramètres de menu suivants : <ul style="list-style-type: none"> • MENU > TIMECODE > Timecode > Jam • MENU > TIMECODE > Timecode > Restart Au changement de mode ou quand l'enregistrement s'arrête, le timecode interne s'arrête sur sa dernière valeur.
Int RTC Run	Le timecode interne est généré quel que soit le mode d'enregistrement. Dans les situations suivantes, le timecode interne se synchronise (recalage ou « jam ») sur l'horloge en temps réel (horloge interne) : <ul style="list-style-type: none"> • Au démarrage • Quand on change la date et l'heure de l'horloge en temps réel (→ P.19) • Quand on passe dans ce mode de timecode Le timecode est toujours produit par la prise TIMECODE OUT.
Ext	Le timecode interne suit le timecode externe. Vous pouvez aussi activer la génération automatique de timecode interne en cas d'absence de timecode externe (→ P. 129).

Réglage des fonctions de timecode (suite)



Valeur de réglage	Explication
Ext Auto Rec	<p>Le timecode interne suit le timecode externe. Vous pouvez aussi activer la génération automatique de timecode interne en cas d'absence de timecode externe (→ P.129).</p> <p>L'enregistrement démarre automatiquement lorsque le timecode externe est détecté en entrée. L'enregistrement s'arrête automatiquement lorsque le timecode externe s'arrête.</p>

Arrêt de sortie du timecode à l'arrêt de l'enregistrement



Vous pouvez choisir si le timecode continue ou non de sortir par la prise TIMECODE OUT après arrêt de l'enregistrement.

- 4.** Avec , sélectionnez Mode, et pressez .

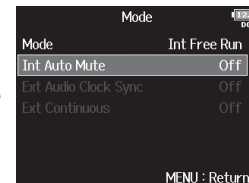

- 5.** Avec , sélectionnez Int Auto Mute (coupure automatique du TC interne), et pressez .



- 6.** Avec , sélectionnez On, et pressez .

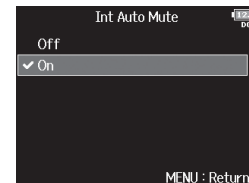



NOTE

- Le timecode continuera d'être produit si l'enregistrement/lecture est mis en pause.
- Ce réglage n'est pas possible si Mode est réglé sur Off, Int Record Run, Ext ou Ext Auto Rec.

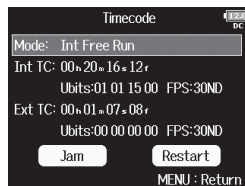

Synchronisation de l'horloge audio sur un timecode externe

4. Avec , sélectionnez Mode, et pressez .

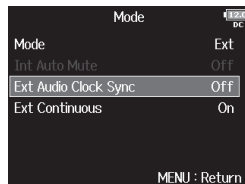

5. Avec , sélectionnez Ext Audio Clock Sync (synchro d'horloge audio sur TC externe), et pressez .



6. Avec , sélectionnez On, et pressez .

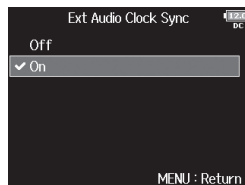



NOTE



- Ce réglage n'est pas possible si Mode est réglé sur Off, Int Free Run, Int Record Run ou Int RTC Run.
- S'il n'y a pas de timecode externe, l'horloge audio interne est activée pour préserver la continuité.

Activation automatique du timecode interne en l'absence de réception de timecode externe

Vous pouvez activer la génération automatique de timecode interne pour préserver la continuité en cas d'absence de timecode externe

4. Avec , sélectionnez Mode, et pressez .



5. Avec , sélectionnez Ext Continuous (substitution au TC externe) et pressez .

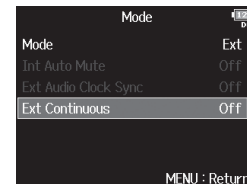

6. Avec , sélectionnez On, et pressez .

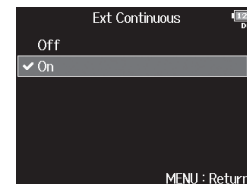

NOTE



- Ce réglage n'est pas possible si Mode est réglé sur Off, Int Free Run, Int Record Run ou Int RTC Run.



Réglage des fonctions de timecode (suite)

Réglages des bits utilisateur du timecode interne

Les bits utilisateur sont des données que vous pouvez choisir d'inclure dans le timecode. 8 chiffres (0 à 9) et lettres (A à F) peuvent être inclus. Les informations de date d'enregistrement, par exemple, peuvent être utiles lors du montage ultérieur.

Réglage du mode des bits utilisateur (Ubits)

4. Avec , sélectionnez Ubits (bits utilisateur), et pressez .

5. Avec , sélectionnez Mode, et pressez .

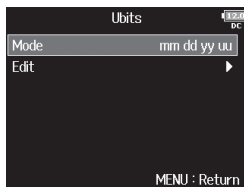

6. Avec , sélectionnez le mode, et pressez .







Valeur de réglage	Explication
uu uu uu uu	Vous pouvez définir ces valeurs comme vous le voulez dans l'écran Edit.
mm dd yy uu	Le mois, le jour et l'année sont automatiquement saisis dans cet ordre en se référant au réglage de l'horloge en temps réel. Vous pouvez définir la valeur « uu » comme vous le voulez dans l'écran Edit.
dd mm yy uu	Le jour, le mois et l'année sont automatiquement saisis dans cet ordre en se référant au réglage de l'horloge en temps réel. Vous pouvez définir la valeur « uu » comme vous le voulez dans l'écran Edit.
yy mm dd uu	L'année, le mois et le jour sont automatiquement saisis dans cet ordre en se référant au réglage de l'horloge en temps réel. Vous pouvez définir la valeur « uu » comme vous le voulez dans l'écran Edit.

À SAVOIR

Seuls les bits « uu » peuvent être modifiés.

Réglage des bits utilisateur (Ubits)

4. Avec , sélectionnez Ubits (bits utilisateur), et pressez .

5. Avec , sélectionnez Edit (modifier), et pressez .

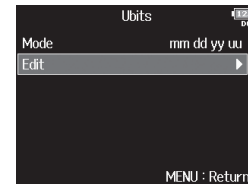

6. Modifiez la valeur.

■ Opérations d'édition

Déplacer le curseur
ou changer la
valeur :

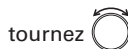

Sélectionner
le paramètre à
changer :

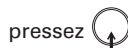

À SAVOIR

Les bits utilisateur ne peuvent être composés que de chiffres de 0 à 9 et de lettres de A à F.

7. Lorsque vous avez fini ce réglage,

utilisez  pour sélectionner

Enter, et pressez .



Réglage de la cadence d'images pour le timecode interne

4. Avec , sélectionnez FPS

(images par seconde), et

pressez .

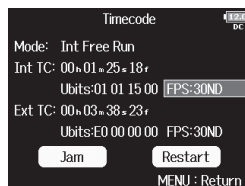

5. Avec , sélectionnez la cadence d'images, et pressez

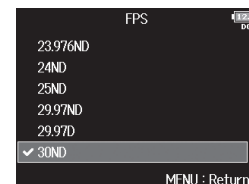

Valeur de réglage	Explication
23.976ND	C'est la cadence d'images la plus couramment utilisée avec les caméras HD et autres enregistrements vidéo haute définition. Elle est 0,1 % plus lente que le temps réel.
24ND	C'est la cadence d'images standard pour l'enregistrement de film. Elle est également utilisée avec les caméras HD.
25ND	C'est la cadence d'images pour la vidéo PAL. Elle sert en vidéo PAL, qui est utilisée en Europe et dans d'autres régions.
29.97ND	C'est la cadence d'images utilisée pour la vidéo couleur NTSC et les caméras HD. Elle est 0,1 % plus lente que le temps réel. Elle sert à la vidéo NTSC, qui est utilisée au Japon, aux États-Unis et dans d'autres pays.
29.97D	Il s'agit d'une cadence d'images adaptée qui fait appel au saut d'images pour faire correspondre le NTSC avec le temps réel. Elle est utilisée pour la vidéo dans les diffusions qui nécessitent une correspondance avec les images du temps réel.
30ND	Cette cadence est utilisée pour synchroniser le son avec un film qui est transféré en vidéo NTSC. C'est la cadence standard employée pour la télévision noir et blanc au Japon, aux États-Unis et dans d'autres pays.
30D	Cette cadence est utilisée pour des applications spéciales. Elle synchronise le son avec un film qui est transféré en NTSC à une cadence de 29,97 i/s « drop frame ». Elle est 0,1 % plus rapide que le temps réel.



NOTE

Des cadences d'images identiques doivent être réglées à l'avance sur tous les appareils vidéo et audio connectés.

Réglage des fonctions de timecode (suite)

Recalage du timecode interne

Le timecode reçu par la prise TIMECODE IN est utilisé pour régler le timecode interne.

4. Avec , sélectionnez Jam (recaler), et pressez .



Redémarrage du timecode interne sur une valeur spécifiée

4. Avec , sélectionnez Restart (redémarrer), et pressez .



5. Choisissez la valeur de redémarrage.

■ Opérations d'édition

Déplacer le curseur ou changer la valeur :

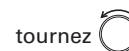

Sélectionner le paramètre à changer :

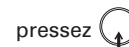

6. Avec , sélectionnez Restart (redémarrer), et pressez .



Réglage du retard d'enregistrement automatisé par timecode (Auto Rec Delay Time)

En cas de réglage pour enregistrer automatiquement à réception d'un timecode externe, une partie d'enregistrement inutile peut être créée durant un bref laps de temps lorsque le timecode externe est reçu. Afin d'éviter cela, vous pouvez définir le temps qu'attendra l'enregistrement pour commencer après réception du timecode.

1. Pressez .

2. Avec , sélectionnez TIMECODE, et pressez .

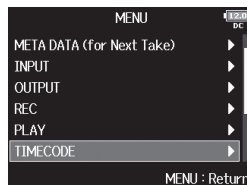

3. Avec , sélectionnez Auto

Rec Delay Time (retard

d'enregistrement

automatique), et pressez

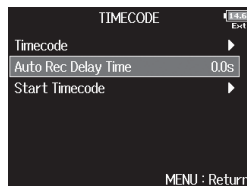

4. Avec , réglez la durée, et pressez .



À SAVOIR

Le réglage peut aller de 0,0 à 8,0 s.



Réglage d'initialisation du timecode utilisé au démarrage (Start Timecode)

Comme le timecode interne s'arrête quand on éteint le **FB**, il est automatiquement initialisé (recalé) au démarrage. Vous pouvez choisir la valeur de recalage utilisée alors.

1. Pressez .

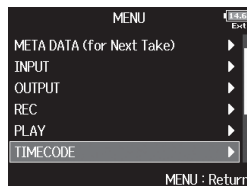
2. Avec , sélectionnez TIMECODE, et pressez .



3. Avec , sélectionnez Start Timecode (timecode de démarrage), et pressez .

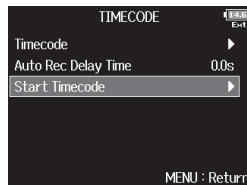



► Continuez avec l'une des procédures suivantes.



Réglage du mode d'initialisation du timecode au démarrage.....P.134

Correction des erreurs de timecode après extinction...P.135

Réglage du mode d'initialisation du timecode au démarrage

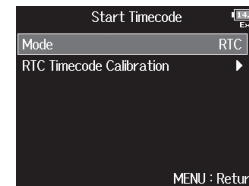
4. Avec , sélectionnez Mode, et pressez .



5. Avec , réglez la façon dont le timecode s'initialise, et pressez .

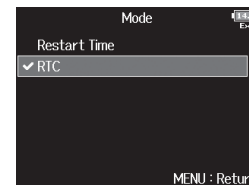

Valeur de réglage	Explication
Restart Time	Lorsque le FB démarre, la valeur spécifiée avec Restart (→ P.132) est utilisée pour recalibrer le timecode interne.
RTC	Lorsque le FB démarre, le timecode qu'il avait au moment de son extinction est restauré, additionné du temps qui s'est écoulé selon les valeurs de Date/Time (RTC) (→ p.19). Comme l'horloge en temps réel (RTC) est moins précise que le timecode interne, des divergences surviendront.

Correction des erreurs de timecode après extinction

Quand le mode de redémarrage de timecode est réglé sur RTC, éteindre l'appareil réduit la précision du timecode, mais cette fonction peut servir à l'améliorer jusqu'à une valeur proche de 0,2 ppm après extinction.

4. Avec , sélectionnez RTC

Timecode Calibration

(étalonnage du timecode), et

pressez .

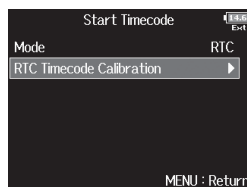

5. Avec , sélectionnez

Recalibrate (ré-étalonner), et

pressez .

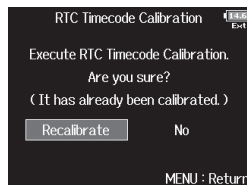

6. Avec , sélectionnez Yes,

(oui) et pressez .

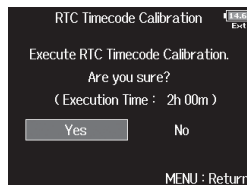

7. L'étalonnage est terminé.



8. Pour annuler l'étalonnage,

pressez , et utilisez .

pour sélectionner Yes (oui), et

pressez .

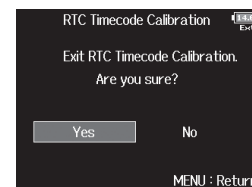

NOTE

- Un étalonnage doit être effectué une fois la mise à jour du firmware effectuée.
- Après étalonnage, le résultat est conservé.
- Si le **F8** est déplacé et utilisé dans un endroit extrêmement chaud ou froid, la précision du timecode peut légèrement changer après extinction. Dans ce cas, nous recommandons un nouvel étalonnage.
- L'étalonnage n'est pas possible si Audio Interface with Rec est réglé sur On.
- L'étalonnage n'est possible que si StartTimecode Mode est réglé sur RTC.
- L'étalonnage n'est pas possible si un **FRC-8** est connecté.

Présentation du micro slate et de la tonalité slate

Lors de l'enregistrement avec le **FB**, vous pouvez ajouter des commentaires audio décrivant par exemple la scène filmée ou le montage envisagé. Vous pouvez également enregistrer des tonalités slate qui peuvent servir à la synchronisation avec la vidéo.

Le **FB** possède un micro slate pour enregistrer vos commentaires et peut produire une tonalité de fréquence variable.

À SAVOIR

« Slate » est le nom anglais (signifiant ardoise) du clap de cinéma utilisé en enregistrement vidéo.

NOTE

- Le micro slate et la tonalité slate ne peuvent pas être utilisés en même temps.
- Le micro slate et la tonalité slate ne peuvent pas être utilisés au cours de la lecture de fichier audio.

Enregistrement avec le micro slate (Slate Mic)

Vous pouvez utiliser le micro slate intégré pour enregistrer des commentaires et conserver des notes sur les prises enregistrées.

1. Pressez .

2. Avec , sélectionnez SLATE, et pressez .

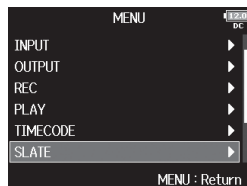



3. Avec , sélectionnez Slate Mic (micro slate), et pressez .



► Continuez avec l'une des procédures suivantes.

Réglage du volume	P.137
Configuration du routage	P.138
Enregistrement	P.139
Désactivation du micro slate	P.139

Réglage du volume

4. Avec , sélectionnez Level (niveau), et pressez .



5. Avec , réglez le niveau, puis pressez .



À SAVOIR

Le réglage peut aller de 0 à 24 dB.

Enregistrement avec le micro slate (Slate Mic) (suite)

Configuration du routage

Choisissez la destination du signal du micro slate.

4. Avec , sélectionnez

Routing (routage), et pressez

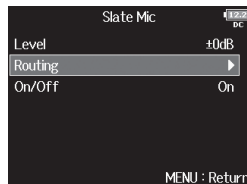

5. Avec , sélectionnez les pistes/sorties où envoyer

le signal du micro, et pressez .

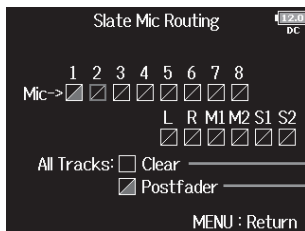

- Signal pris postfader
- Off

Effacer tous les réglages
Tout régler sur postfader

NOTE

Le routage vers les pistes 1-8 n'est pas possible quand le **FB** fonctionne comme interface audio (mode Stereo Mix).

À SAVOIR

Pressez  pour alterner entre Postfader et Off.

6. Pressez .

Enregistrement

4. Pressez  pour lancer l'enregistrement.

5. Poussez  à gauche vers le symbole de micro et relâchez.

6. Pour désactiver le micro slate, poussez à nouveau  à gauche vers le symbole de micro et relâchez.

NOTE



- En cours d'utilisation du micro slate, les autres signaux entrant dans les pistes auxquelles il est envoyé sont coupés.
- Le signal de micro slate est toujours envoyé aux canaux G/D du casque quels que soient les autres réglages de routage.
- Les faders MAIN OUT 1/2 et SUB OUT 1/2 n'affectent pas les niveaux du micro slate et de la tonalité slate.

À SAVOIR



Si vous poussez  à gauche vers le symbole de micro et le maintenez ainsi au moins deux secondes, le micro slate reste activé tant que vous ne relâchez pas ce commutateur.

Désactivation du micro slate

Vous pouvez régler le micro slate pour qu'il ne soit pas activé au cas où  serait accidentellement poussé à gauche vers le symbole de micro.

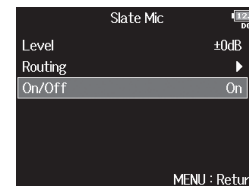
4. Avec , sélectionnez On/Off, et pressez .



5. Avec , sélectionnez Off (Lock) (désactivation verrouillée), et pressez .

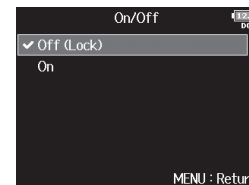



Enregistrement d'une tonalité slate (Slate Tone)

En ajoutant une tonalité slate lorsque l'enregistrement commence, il sera plus facile d'aligner l'audio sur la vidéo au montage. Vous pouvez également utiliser une tonalité slate pour étalonner les niveaux avec l'équipement connecté.

1. Pressez .

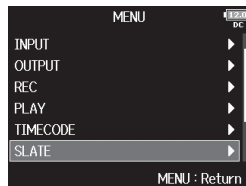
2. Avec , sélectionnez SLATE, et pressez .



3. Avec , sélectionnez Slate Tone (tonalité slate), et pressez .

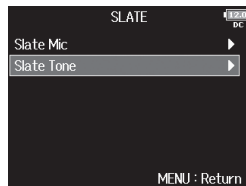

► Continuez avec l'une des procédures suivantes.

Réglage du volume	P.140
Réglage de la fréquence	P.141
Configuration du routage	P.141
Enregistrement	P.142
Désactivation de la tonalité slate	P.143

Réglage du volume

4. Avec , sélectionnez Level (niveau), et pressez .

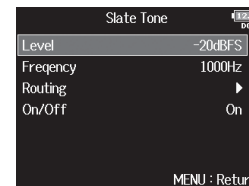



5. Avec , réglez le niveau, puis pressez .



À SAVOIR

Le réglage peut aller de -20 à 0 dB FS.

Réglage de la fréquence

4. Avec , sélectionnez Frequency (fréquence), et pressez .

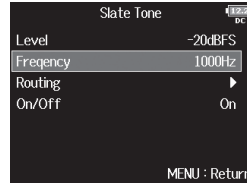

5. Avec , réglez la fréquence, puis pressez .





À SAVOIR



Le réglage peut aller de 100 à 10 000 Hz.

Configuration du routage

Choisissez la destination de la tonalité slate.

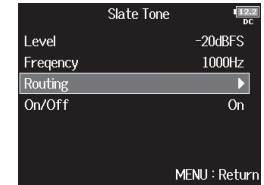
4. Avec , sélectionnez Routing (routage), et pressez .



5. Avec , sélectionnez les pistes/sorties où envoyer la tonalité slate, et pressez .

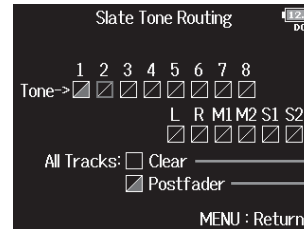

- Signal pris postfader
- Off

Effacer tous les réglages
Tout régler sur postfader

NOTE

Le routage vers les pistes 1-8 n'est pas possible quand le **F8** fonctionne comme interface audio (mode Stereo Mix).

Enregistrement d'une tonalité slate (Slate Tone) (suite)

À SAVOIR

Pressez  pour alterner entre Postfader et Off.

6. Pressez .

Enregistrement

4. Pressez  pour lancer l'enregistrement.

5. Poussez  à droite du côté du symbole de tonalité et relâchez.

NOTE

- En cours d'utilisation de la tonalité slate, les autres signaux entrant dans les pistes auxquelles elle est envoyée sont coupés.
- Le signal de tonalité slate sort toujours par les canaux G/D du casque quels que soient les autres réglages de routage.
- Les faders MAIN OUT 1/2 et SUB OUT 1/2 n'affectent pas les niveaux du micro slate et de la tonalité slate.

À SAVOIR



Si vous poussez  à droite vers le symbole de tonalité et le maintenez ainsi au moins une seconde, la tonalité slate reste activée tant que vous ne poussez pas à nouveau ce commutateur côté du symbole de tonalité.

Désactivation de la tonalité slate

Vous pouvez régler la tonalité slate pour que  ne l'active pas au cas où il serait accidentellement poussé à droite vers le symbole de tonalité.

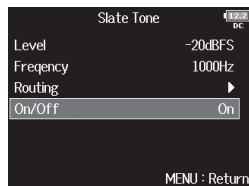
- 4.** Avec , sélectionnez On/Off, et pressez .



- 5.** Avec , sélectionnez Off (Lock) (désactivation verrouillée), et pressez .

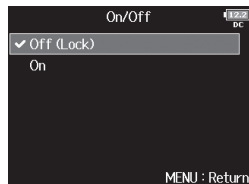



Échange de données avec un ordinateur (SD Card Reader)

En connectant le **FB** à un ordinateur, vous pouvez vérifier et copier des données sur des cartes SD.

Branchement à un ordinateur

1. Pressez .

2. Avec , sélectionnez USB, et pressez .

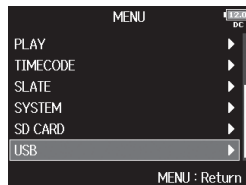

3. Avec , sélectionnez SD Card Reader (lecteur de carte SD), et pressez .

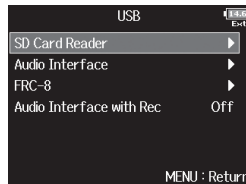

4. Branchez le **FB** à l'ordinateur avec un câble USB.

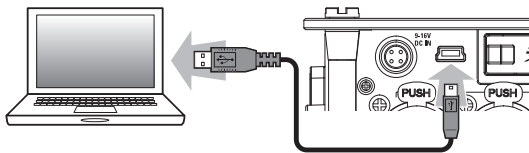

NOTE

- Les systèmes d'exploitation suivants sont pris en charge :
Windows : Windows 7 ou plus récent
Mac OS : Mac OS X (10.8 ou ultérieur)
- Le **FB** ne peut pas être alimenté par le bus USB. Utilisez les piles internes, l'adaptateur secteur dédié ou un bloc d'alimentation CC externe pour l'alimenter.

À SAVOIR

Quand le **FB** est connecté à un ordinateur, les cartes SD chargées dans les lecteurs 1 et 2 sont détectées comme des cartes SD distinctes.

Déconnexion

1. Éjectez-le sur l'ordinateur.

Windows : sélectionnez **FB** dans l'icône « Retirer le périphérique en toute sécurité et éjecter le média » en bas de l'écran de l'ordinateur.

Mac OS : faites glisser l'icône du **FB** à la corbeille.

NOTE

Suivez toujours les procédures correctes de déconnexion de l'ordinateur avant de débrancher le câble USB.

2. Débranchez le câble entre l'ordinateur et le **FB**, et pressez .

Emploi comme interface audio (Audio Interface)



Les signaux reçus par le **F8** peuvent être directement envoyés dans un ordinateur ou un appareil iOS, et les signaux lus venant d'un ordinateur ou d'un appareil iOS peuvent sortir par le **F8**.

Branchement à un ordinateur ou à un appareil iOS

1. Pressez .

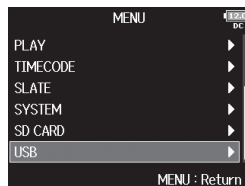
2. Avec , sélectionnez USB, et pressez .



3. Avec , sélectionnez Audio Interface (interface audio), et pressez .

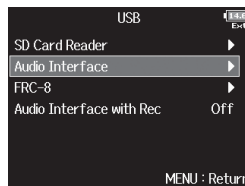

4. Avec , sélectionnez le mode et l'appareil connecté, et pressez .



Valeur de réglage	Explication
Stereo Mix (PC/Mac)	Mode de connexion à 2 entrées/2 sorties pour Mac/Windows envoyant les pistes 1-8 comme un mixage stéréo.
Stereo Mix (iPad)	Mode de connexion à 2 entrées/2 sorties pour appareils iOS envoyant les pistes 1-8 comme un mixage stéréo.
Multi Track (PC/Mac)	Mode de connexion à 8 entrées/4 sorties pour Mac/Windows envoyant séparément les pistes 1-8 (ne peut pas être utilisé avec un appareil iOS). Un pilote est nécessaire pour l'emploi sous Windows. Téléchargez ce pilote sur le site web ZOOM (www.zoom.co.jp/).

5. Utilisez un câble USB pour brancher le **F8** à l'ordinateur ou à un appareil iOS.

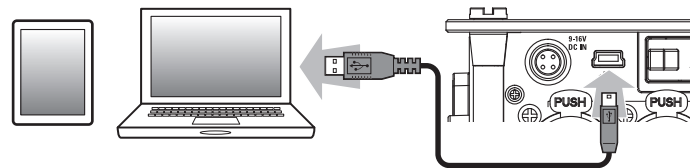

Emploi comme interface audio (Audio Interface) (suite)

NOTE

- La connexion à un appareil iOS nécessite un adaptateur pour appareil photo Lightning vers USB.
- Le **FB** ne peut pas être alimenté par le bus USB. Utilisez les piles internes, l'adaptateur secteur dédié ou un bloc d'alimentation CC externe pour l'alimenter.
- Lorsque le **FB** est utilisé comme interface audio et que la fréquence d'échantillonnage est réglée sur 44,1/48 kHz, la latence augmente de 2 ms. Lors de l'écoute de contrôle en temps réel des sons enregistrés avec un micro, une latence accrue peut causer des interférences entre le son transmis par voie aérienne depuis la source et le son écouté retardé, rendant ainsi difficile l'écoute précise des sons.

Déconnexion

1. Pressez .

2. Avec , sélectionnez Exit (quitter), et pressez .

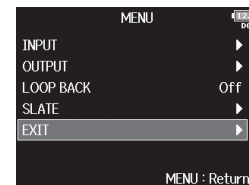

3. Avec , sélectionnez Yes (oui), et pressez .

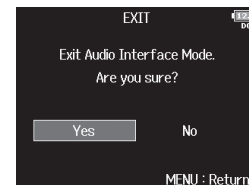



4. Débranchez le câble entre l'ordinateur ou l'appareil iOS et le **FB**.

Utilisation simultanée comme enregistreur sur carte SD et interface audio (Audio Interface with Rec)



En plus des deux cartes SD, un ordinateur peut également être utilisé pour l'enregistrement de secours.

Connexion

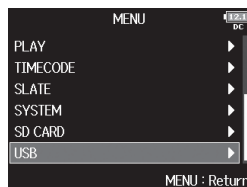

1. Pressez .

2. Avec , sélectionnez USB,
et pressez .

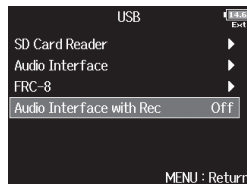

3. Avec , sélectionnez Audio
Interface with Rec (sortie audio
par USB), et pressez .



4. Avec , sélectionnez On, et
pressez .

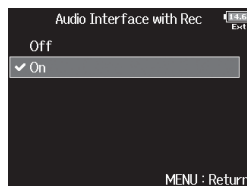

5. Utilisez un câble USB pour brancher le **F8** à l'ordinateur.



Utilisation simultanée comme enregistreur sur carte SD et interface audio (Audio Interface with Rec) (suite)

NOTE

- Le **FB** ne peut pas être alimenté par le bus USB. Utilisez les piles internes, l'adaptateur secteur dédié ou un bloc d'alimentation CC externe pour l'alimenter.
- Audio Interface with Rec ne peut pas être utilisé avec les réglages et fonctions suivants.
 - Fréquence d'échantillonnage autre que 44,1/48 kHz.
 - Lecteur de carte SD (→ P.144)
 - Interface audio (→ P.145)
 - **FRC-8** (→ P.152)
- Un pilote est nécessaire pour l'emploi sous Windows. Téléchargez ce pilote sur le site web ZOOM (www.zoom.co.jp/).
- Lorsqu'Audio Interface with Rec est réglé sur On, la fréquence d'échantillonnage ne peut pas être modifiée.
- Lorsqu'Audio Interface with Rec est réglé sur On, les fichiers dont la fréquence d'échantillonnage diffère de celle du **FB** ne peuvent pas être lus.
- Réglez la source d'entrée sur USB1-4 (→ P.80) ou réglez USB1-4 sur le routage de sortie (→ P.109, 122, 123) pour contrôler le son lu par l'ordinateur (→ P.80).
- Lorsqu'Audio Interface with Rec est réglé sur On, la latence du **FB** augmente de 2 ms. Lors de l'écoute de contrôle en temps réel des sons enregistrés avec un micro, une latence accrue peut causer des interférences entre le son transmis par voie aérienne depuis la source et le son écouté retardé, rendant ainsi difficile l'écoute précise des sons.

Déconnexion

1. Pressez .

2. Avec , sélectionnez Off, et pressez .

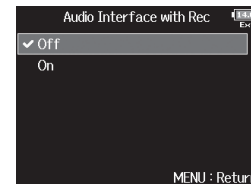

3. Débranchez le câble entre l'ordinateur et le **FB**.

Schémas synoptiques de l'interface audio

Stereo Mix (mixage stéréo)

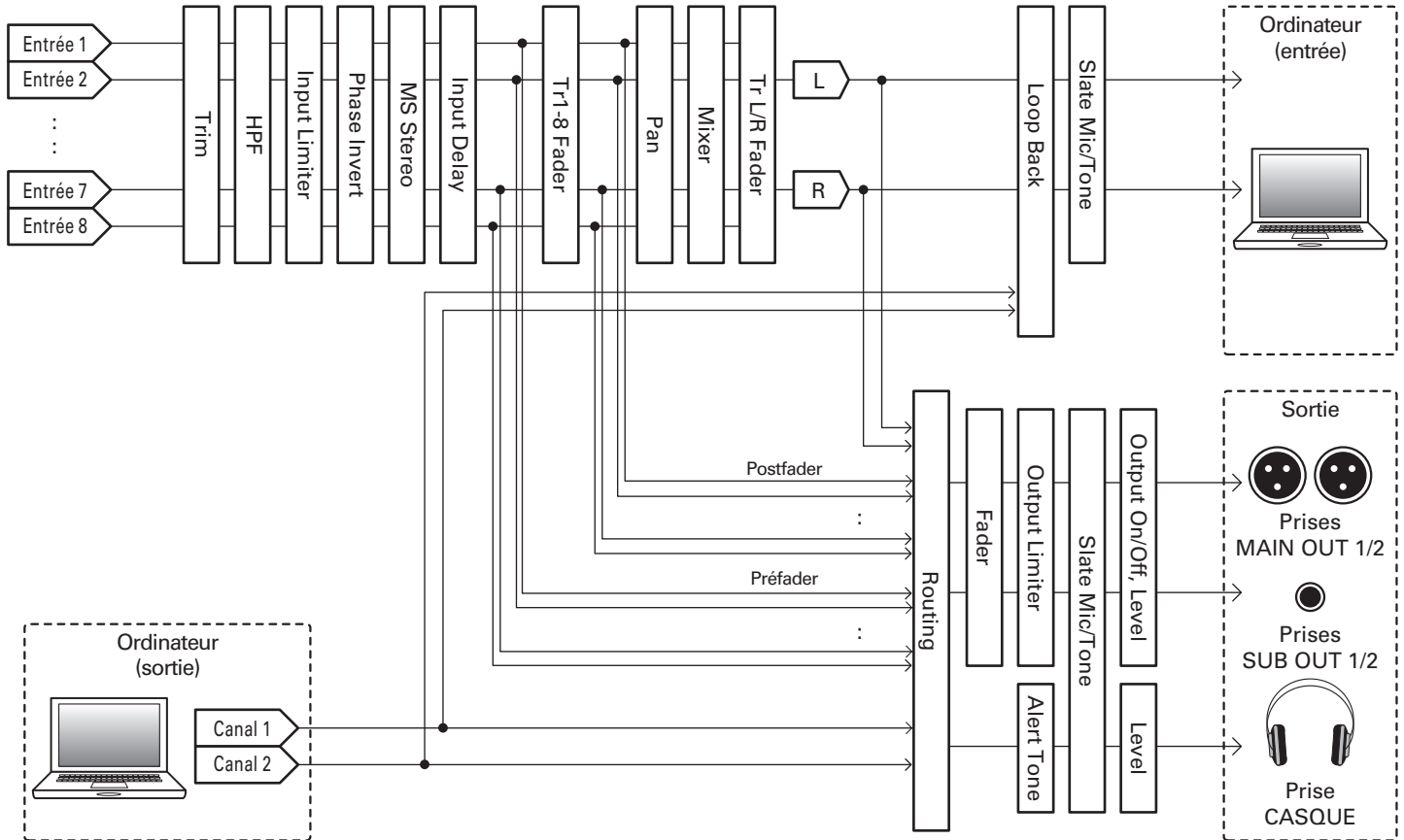

Schémas synoptiques de l'interface audio (suite)

Multi Track (multipiste)

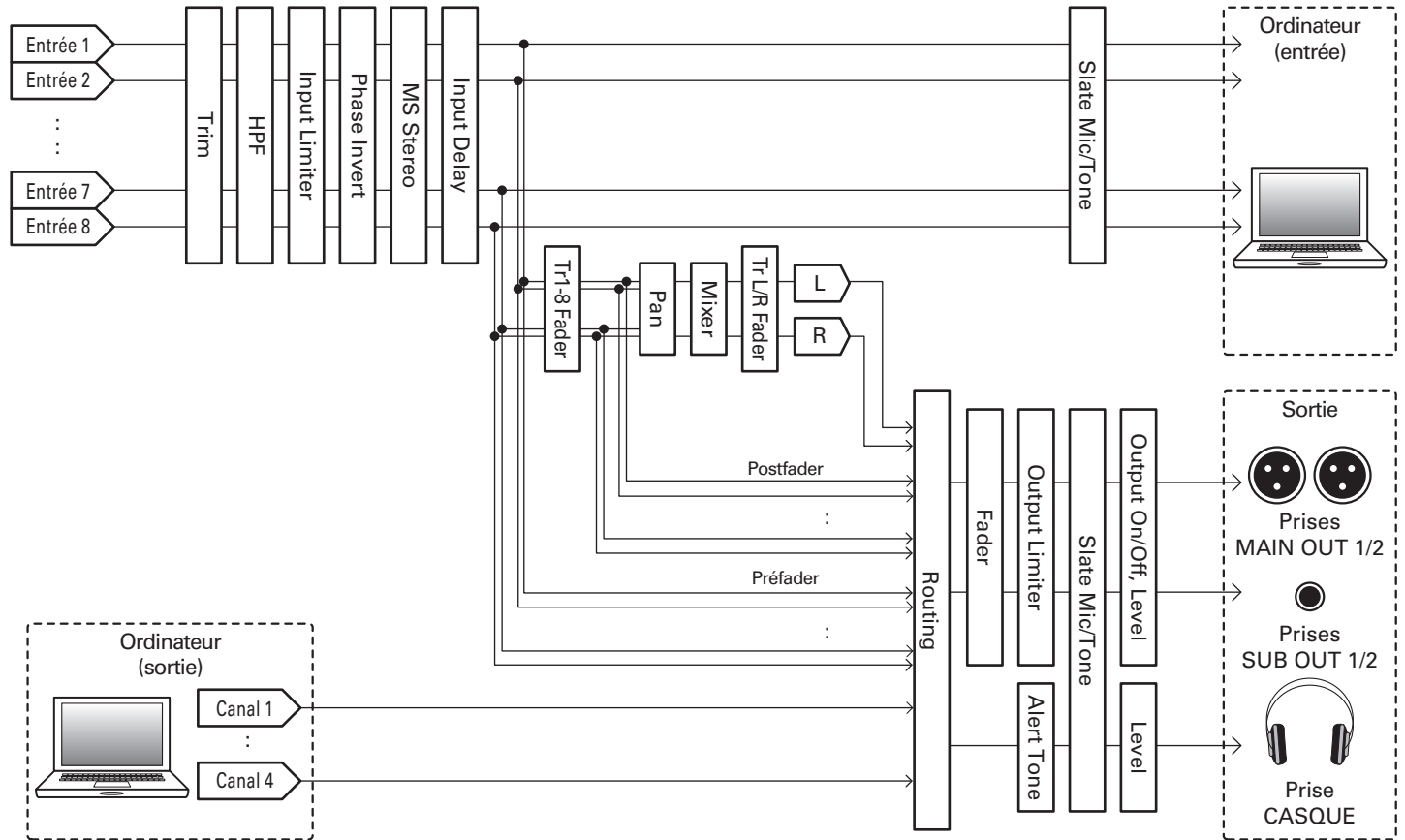

Réglages de l'interface audio

Les réglages suivants peuvent être faits lorsque vous utilisez le **F8** comme une interface audio. Voir les pages correspondantes pour plus de détails sur le fonctionnement.

Réglage de renvoi à l'ordinateur (Stereo Mix uniquement)



Cette fonction appelée Loop Back permet aux sons lus depuis l'ordinateur ou l'appareil iOS d'être mixés avec les entrées du **F8** et renvoyés vers l'ordinateur ou l'appareil iOS.

Vous pouvez l'utiliser par exemple pour ajouter une voix off à la musique lue depuis l'ordinateur et enregistrer le mixage des deux ou le diffuser depuis l'ordinateur.

1. Pressez .

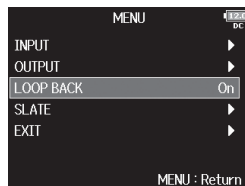
2. Avec , sélectionnez LOOP BACK (renvoi), et pressez .



3. Avec , sélectionnez On, et pressez .

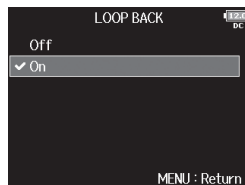

Mixage des entrées

Vous pouvez régler la balance de mixage des signaux entrants envoyés à l'ordinateur ou à l'appareil iOS. En mode Multi-track (multipiste), les entrées individuelles sont envoyées. En mode Stereo Mix, le signal stéréo mixé est envoyé.

1. Ouvrez le mélangeur en écran d'accueil (→ P.11).





2. Réglez les valeurs de paramètre.

Voir « Réglage de la balance d'écoute des signaux entrants » (→P.75) pour la façon de changer les réglages.



Emploi d'un FRC-8 comme contrôleur (Connect)

En connectant un **FRC-8** au **FB**, vous pouvez vous en servir par exemple pour faire les réglages de gain d'entrée, de fader et de panoramique.

1. Pressez .

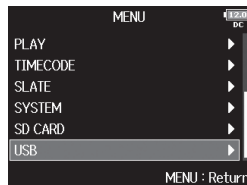
2. Avec , sélectionnez USB, et pressez .



3. Avec , sélectionnez FRC-8, et pressez .

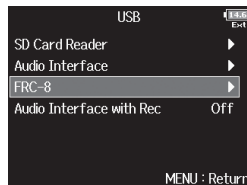

4. Avec , sélectionnez Connect (connecter), et pressez .

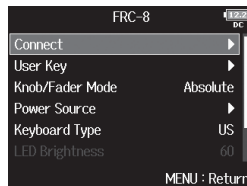

5. Utilisez un câble USB pour brancher le **FB** au **FRC-8**.

6. Mettez le **FRC-8** sous tension.



NOTE

Pour déconnecter le **FRC-8**, sélectionnez « Disconnect » (déconnecter) avant de débrancher le câble USB.

Réglage du type de clavier connecté au FRC-8 (Keyboard Type)

Un clavier d'ordinateur peut être connecté au **FRC-8** afin de saisir des caractères. Indiquez le type de clavier d'ordinateur connecté au **FRC-8** pour pouvoir l'utiliser.

1. Pressez .

2. Avec , sélectionnez USB, et pressez .

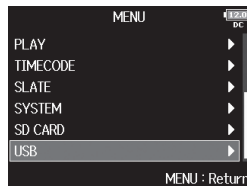

3. Avec , sélectionnez FRC-8, et pressez .

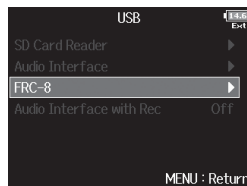

4. Avec , sélectionnez Keyboard Type (type de clavier), et pressez .

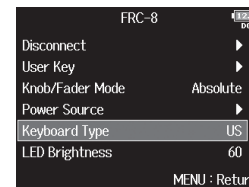

5. Avec , sélectionnez le type, et pressez .

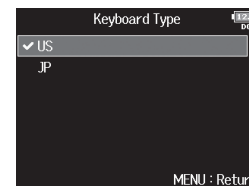

Valeur de réglage	Explication
US	Pour l'emploi de claviers anglais.
JP	Pour l'emploi de claviers japonais.



Réglage du fonctionnement des faders et boutons du FRC-8 (Knob/Fader Mode)

Il est possible de régler le fonctionnement des faders et commandes TRIM/PAN du **FRC-8** quand leurs positions diffèrent des valeurs voulues par les paramètres.

1. Pressez .

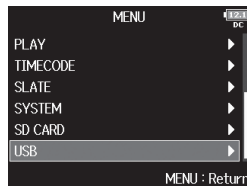
2. Avec , sélectionnez USB, et pressez .



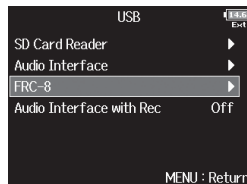

3. Avec , sélectionnez FRC-8, et pressez .

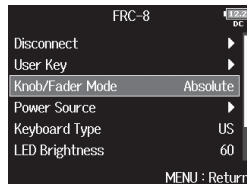

4. Avec , sélectionnez Knob/Fader Mode, et pressez .



5. Avec , sélectionnez le fonctionnement des faders et boutons du FRC-8, et pressez .

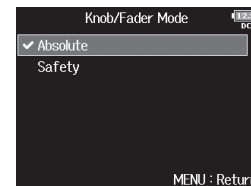

Valeur de réglage	Explication
Absolute	Quand on bouge un bouton ou un fader, le paramètre prend la valeur voulue par la position de ce bouton ou fader.
Safety	Quand on bouge un bouton ou un fader, le paramètre ne change qu'une fois sa valeur atteinte par le bouton ou le fader.

NOTE

Il n'est pas possible de changer le fonctionnement du volume du casque du **FRC-8**.

Réglage des touches assignables pour le FRC-8 (User Key)

Vous pouvez affecter des fonctions aux touches assignables (User Key) du **FRC-8**.

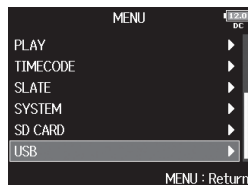

1. Pressez .

2. Avec , sélectionnez USB,
et pressez .



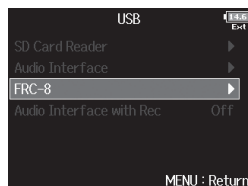

3. Avec , sélectionnez
FRC-8, et pressez .



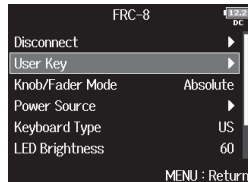

4. Avec , sélectionnez User
Key (touche assignable) et
pressez .

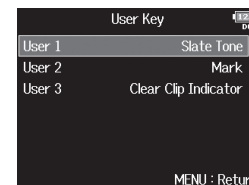

5. Avec , sélectionnez la
touche à laquelle assigner une
fonction et pressez .



6. Avec , sélectionnez la
fonction à assigner et pressez
.

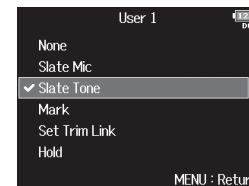



Valeur de réglage	Explication
None	Aucune fonction n'est assignée.
Slate Mic	Activer et désactiver le micro slate.
Slate Tone	Lancer et interrompre la tonalité slate.
Mark	Ajouter des marqueurs aux prises de format WAV durant l'enregistrement et la lecture.
Set Trim Link	Ouvrir l'écran MENU > INPUT > Trim Link.
Hold	Désactiver les touches choisies avec « Key Hold Target ».
Clear Clip Indicator	Effacer les témoins d'écrêtage des indicateurs de niveau.
Circled	Marquer la prise actuellement sélectionnée.



Réglage de l'alimentation utilisée par le FRC-8 (Power Source)

Indiquez la tension seuil de coupure de l'alimentation CC, la tension nominale et le type des piles afin que la charge restante puisse être affichée avec précision. Dans cette page de menu, vous pouvez vérifier la tension de chaque alimentation et la charge des piles.

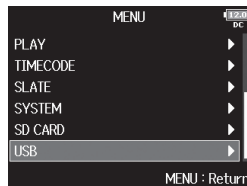

1. Pressez .

2. Avec , sélectionnez USB, et pressez .

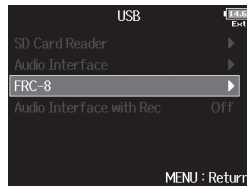

3. Avec , sélectionnez FRC-8, et pressez .



4. Avec , sélectionnez Power Source (source d'alimentation), et pressez .

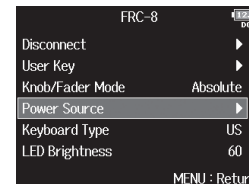

Les réglages d'alimentation pour le **FRC-8** sont les mêmes que pour le **FB**. Voir « Réglage de la source d'alimentation utilisée (Power Source) » (→ P.22).

NOTE

Lorsque plusieurs sources d'alimentation sont connectées, elles sont utilisées dans l'ordre de priorité suivant.



1. Alimentation CC externe (Ext DC)
2. Piles AA (Int AA)

La tension fournie par chaque alimentation est affichée à l'écran.

Réglage de la luminosité des LED du FRC-8 (LED Brightness)

Vous pouvez régler la luminosité des LED du **FRC-8**.

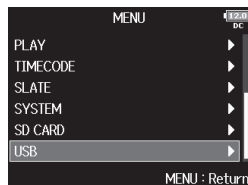

1. Pressez .

2. Avec , sélectionnez USB,
et pressez .

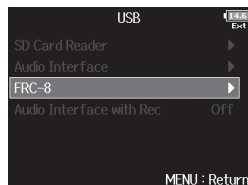

3. Avec , sélectionnez
FRC-8, et pressez .



4. Avec , sélectionnez LED
Brightness (luminosité des
LED), et pressez .

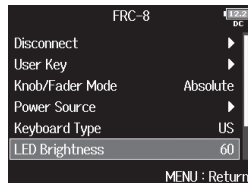

5. Avec , réglez la
luminosité, et pressez .



À SAVOIR

Cela peut aller de 5 à 100.

Mise à jour du firmware du FRC-8

Vous pouvez vérifier la version du firmware du **FRC-8** et faire la mise à jour avec la toute dernière version. Le fichier de mise à jour le plus récent peut être téléchargé depuis le site web de ZOOM (www.zoom.co.jp).

1. Consultez « **Emploi d'un FRC-8 comme contrôleur (Connect)** » (→P.152), et connectez le **F8** et le **FRC-8**.

NOTE

La mise à jour n'est pas possible si la charge des piles ou de l'alimentation CC est faible. Dans ce cas, remplacez les piles par des neuves ou utilisez une alimentation CC chargée.



2. Copiez le fichier de mise à jour dans le répertoire racine d'une carte SD.

3. Insérez la carte SD dans le lecteur de carte SD 1.

NOTE

Si une carte SD est chargée dans le lecteur de carte SD 2, éjectez-la.

4. Pressez .

5. Avec , sélectionnez USB, et pressez .

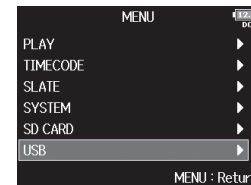

6. Avec , sélectionnez FRC-8, et pressez .





► Continuez avec l'une des procédures suivantes.

Vérification de la version du firmware. P.160



Mise à jour du firmware P.160

Vérification de la version du firmware

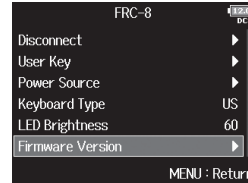
7. Avec , sélectionnez Firmware Version (version du firmware), et pressez .



Mise à jour du firmware

7. Avec , sélectionnez Update Firmware (mise à jour du firmware), et pressez .

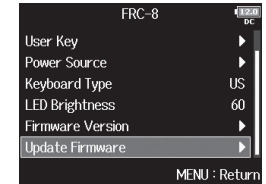

8. Avec , sélectionnez Yes (oui), et pressez .

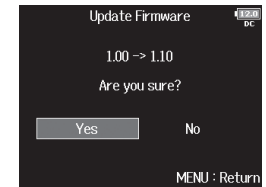

NOTE

N'éteignez pas l'unité, ne retirez pas la carte SD et ne débranchez pas le câble USB durant une mise à jour. Cela pourrait rendre le **FRC-8** inutilisable car incapable de démarrer.

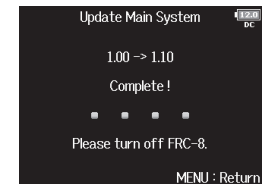

9. Une fois la mise à jour terminée, éteignez le FRC-8.





Réglage du mode d'affichage du timecode (Home Timecode Display Size)

Vous pouvez changer la taille du timecode affiché en écran d'accueil.

1. Pressez .

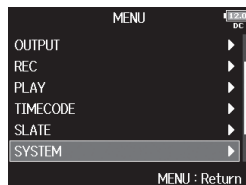
2. Avec , sélectionnez SYSTEM (système), et pressez .



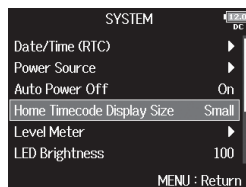

3. Avec , sélectionnez Home Timecode Display Size (taille du timecode en écran d'accueil), et pressez .

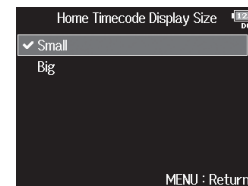

4. Avec , sélectionnez la taille, et pressez .





Valeur de réglage	Explication
Small	Le timecode est petit et le compteur de temps est grand. 
Big	Le timecode est grand et le compteur de temps est petit. 

Réglage d'aspect des indicateurs de niveau (Level Meter)

Vous pouvez choisir l'aspect des indicateurs de niveau à l'écran.

1. Pressez .

2. Avec , sélectionnez SYSTEM (système), et pressez .

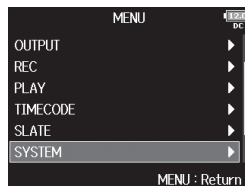

3. Avec , sélectionnez Level Meter (indicateur de niveau), et pressez .

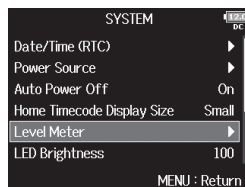

► Continuez avec l'une des procédures suivantes.

Réglage du type. P.161

Réglage de la durée de maintien de crête. P.162

Réglage de résolution des indicateurs de niveau. P.163



Sélection des indicateurs de niveau de piste affichés en écran d'accueil P.163

Affichage des noms de piste sur les indicateurs de niveau P.164



Réglage du niveau de référence pour les indicateurs de niveau P.164

Réglage du type

Vous pouvez choisir que les indicateurs de niveau soient du type VU-mètres (VU Only), crête-mètres (Peak Only) ou les deux (Peak + VU).

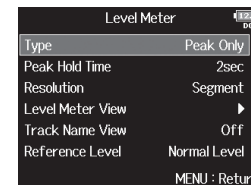

4. Avec , sélectionnez Type, et pressez .



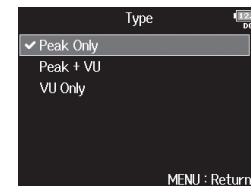

5. Avec , sélectionnez le type, et pressez .





Réglage d'aspect des indicateurs de niveau (Level Meter) (suite)

Valeur de réglage	Explication
Peak Only	 <p>Le véritable niveau crête du signal (en dB FS) est affiché.</p>
Peak + VU	 <p>Les deux niveaux, VU et crête, s'affichent simultanément. Dans ce mode, les barres fonctionnent comme un VU-mètre sauf celle la plus à droite, qui indique le niveau crête.</p>
VU Only	 <p>Ce style d'affichage est proche de l'audition humaine.</p>

Réglage de la durée de maintien de crête

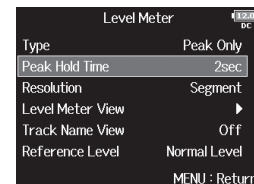
4. Avec , sélectionnez Peak Hold Time (durée de maintien de crête), et pressez .



5. Avec , réglez la durée de maintien de crête, et pressez .

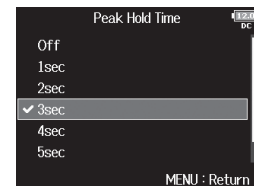

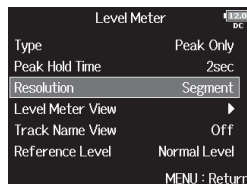

Réglage de résolution des indicateurs de niveau

4. Avec , sélectionnez Resolution (résolution), et pressez .





5. Avec , sélectionnez la résolution, et pressez .





Valeur de réglage	Explication
Segment	 (représenté ici en mode VU Only)
Solid	 (représenté ici en mode VU Only)

Sélection des indicateurs de niveau de piste affichés en écran d'accueil

Vous pouvez choisir les pistes à afficher en écran d'accueil.

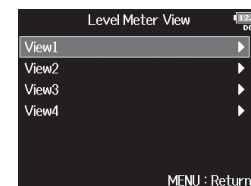
4. Avec , sélectionnez Level Meter View (affichage des indicateurs de niveau), puis View1 – View4 (vues 1 à 4), et pressez .



5. Avec , sélectionnez les pistes à afficher, et pressez .

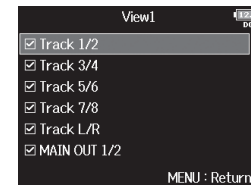

À SAVOIR

Plusieurs pistes peuvent être affichées. Il est également possible de n'afficher aucune piste. Si aucune des cases n'est cochée, aucun indicateur de niveau de piste n'apparaît en écran d'accueil.



6. Pressez .

Réglage d'aspect des indicateurs de niveau (Level Meter) (suite)

Affichage des noms de piste sur les indicateurs de niveau

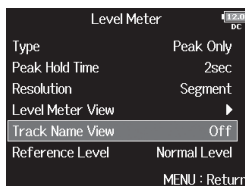

- 4.** Avec , sélectionnez Track Name View (affichage des noms de piste), et pressez .



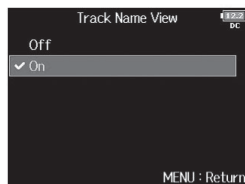

- 5.** Avec , sélectionnez On, et pressez .



Réglage du niveau de référence pour les indicateurs de niveau

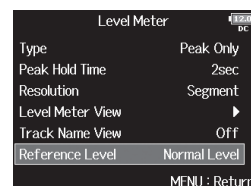



- 4.** Avec , sélectionnez Reference Level (niveau de référence), et pressez .

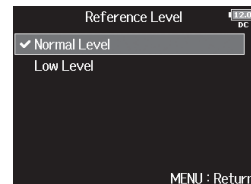

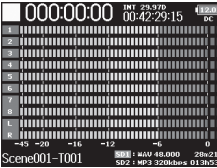
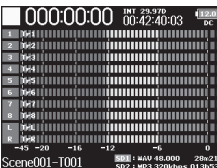
- 5.** Avec , sélectionnez le réglage de niveau de référence voulu, et pressez





Valeur de réglage	Explication
Off	Les noms de piste ne sont pas affichés sur les indicateurs de niveau. 
On	Les noms de piste définis avec le paramètre « Track Name » (→P. 48) sont affichés sur les indicateurs de niveau. 

Valeur de réglage	Explication	
	Lorsque l'indicateur de niveau est réglé sur le type Peak Only	Lorsque l'indicateur de niveau est réglé sur le type Peak + VU ou VU Only
Normal Level	 <p>Le centre de l'indicateur de niveau correspond à -12 dB FS. Les niveaux supérieurs à -12 dB FS sont bien lisibles.</p>	 <p>Le centre de l'indicateur de niveau correspond à 0 VU (-20 dB FS). Les niveaux supérieurs à 0 VU (-20 dB FS) sont bien lisibles.</p>
Low Level	 <p>Le centre de l'indicateur de niveau correspond à -20 dB FS. Les niveaux inférieurs à -20 dB FS sont bien lisibles.</p>	 <p>Le centre de l'indicateur de niveau correspond à -10 VU (-30 dB FS). Les niveaux inférieurs à -10 VU (-30 dB FS) sont bien lisibles.</p>



Réglage de la luminosité des LED (LED Brightness)

Vous pouvez régler la luminosité des indicateurs de niveau à LED de la face avant du **F8**.

1. Pressez .

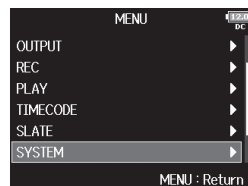
2. Avec , sélectionnez SYSTEM (système), et pressez .



3. Avec , sélectionnez LED Brightness (luminosité des LED), et pressez .

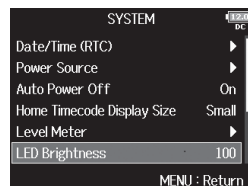

4. Avec , réglez la luminosité, et pressez .





À SAVOIR

Cela peut aller de 5 à 100.



Réglages d'écran (LCD)

Vous pouvez régler les paramètres de l'écran.

1. Pressez .

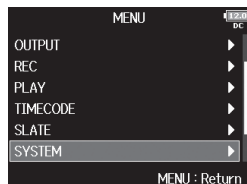
2. Avec , sélectionnez SYSTEM (système), et pressez .



3. Avec , sélectionnez LCD, et pressez .

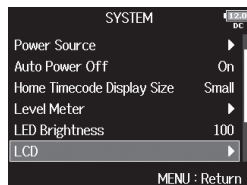

► Continuez avec l'une des procédures suivantes.

Réglage de la luminosité d'écran.....P.167

Changement du réglage de rétroéclairage d'écran.....P.168

Réglage de lisibilité sous lumière vive.....P.168

Réglage de la luminosité d'écran

4. Avec , sélectionnez Brightness (luminosité), et pressez .

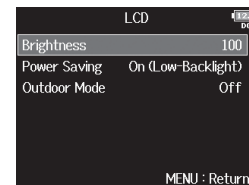

5. Avec , réglez la luminosité, et pressez .



À SAVOIR

Cela peut aller de 5 à 100.

Réglages d'écran (LCD) (suite)

Changement du réglage de rétroéclairage d'écran

Vous pouvez régler le rétroéclairage d'écran pour qu'il s'atténue 30 secondes après la dernière utilisation.

- 4.** Avec , sélectionnez Power Saving (économie d'énergie), et pressez .

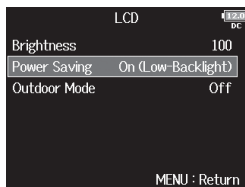

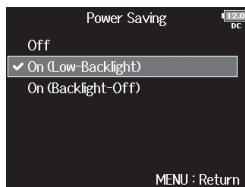

- 5.** Avec , sélectionnez le réglage, et pressez .



Réglage de lisibilité sous lumière vive

L'affichage peut être réglé pour être plus facilement lisible dans les environnements à lumière vive, notamment au soleil.

- 4.** Avec , sélectionnez Outdoor Mode (mode extérieur), et pressez .

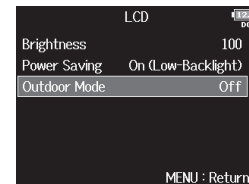

- 5.** Avec , sélectionnez On, et pressez .

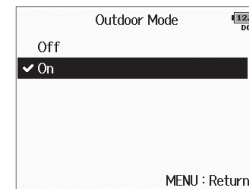



Valeur de réglage	Explication
Off	La luminosité du rétroéclairage ne change pas, même après que du temps se soit écoulé sans utilisation.
On (Low-Backlight)	Le rétro-éclairage s'atténue après un temps sans utilisation.
On (Backlight-Off)	Le rétro-éclairage s'éteint après un temps sans utilisation.



Ajout de marqueurs aux pauses (PLAY Key Option)

Vous pouvez choisir la façon dont des marqueurs sont ajoutés quand on presse  pendant l'enregistrement ou la lecture d'un fichier au format WAV.

1. Pressez .

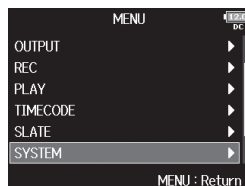
2. Avec , sélectionnez SYSTEM (système), et pressez .



3. Avec , sélectionnez PLAY Key Option (options de touche de lecture), et pressez .

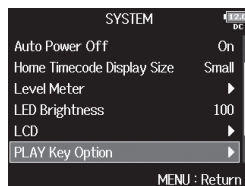

► Continuez avec l'une des procédures suivantes.

Réglage du mode d'ajout des marqueurs à l'enregistrement P.169

Réglage du mode d'ajout des marqueurs à la lecture ... P.170

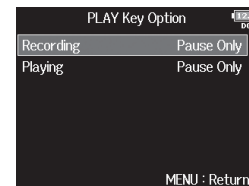

Réglage du mode d'ajout des marqueurs à l'enregistrement

4. Avec , sélectionnez Recording (enregistrement), et pressez .

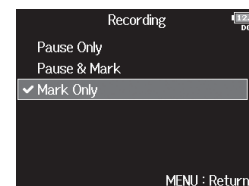

5. Avec , sélectionnez la façon dont les marqueurs sont ajoutés, et pressez .



Valeur de réglage	Explication
Pause Only	Presser  mettra en pause sans ajout de marqueur.
Pause & Mark	Presser  mettra en pause et ajoutera un marqueur.
Mark Only	Presser  ajoutera un marqueur sans mettre en pause.

Ajout de marqueurs aux pauses (PLAY Key Option) (suite)

Réglage du mode d'ajout des marqueurs à la lecture

4. Avec , sélectionnez

Playing (lecture), et pressez

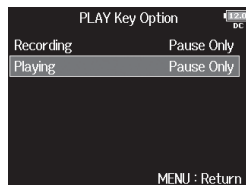



5. Avec , sélectionnez la

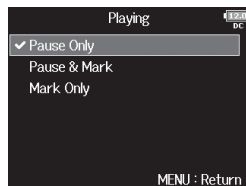

façon dont les marqueurs

sont ajoutés, et pressez .





Valeur de réglage	Explication
Pause Only	Presser  mettra en pause sans ajout de marqueur.
Pause & Mark	Presser  mettra en pause et ajoutera un marqueur.
Mark Only	Presser  ajoutera un marqueur sans mettre en pause.



Réglage de blocage des touches (Key Hold Target)

Utilisez la fonction de blocage des touches pour empêcher une mauvaise manipulation durant l'enregistrement. Pressez  +  pour bloquer/débloquer. Suivez ces instructions pour définir les touches désactivées par la fonction de blocage.

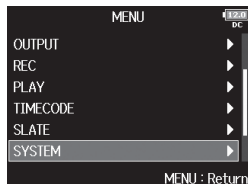

1. Pressez .

2. Avec , sélectionnez SYSTEM (système), et pressez .

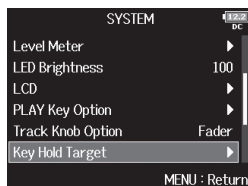

3. Avec , sélectionnez Key Hold Target (touches à bloquer), et pressez .



4. Avec , sélectionnez les touches à bloquer, et pressez .

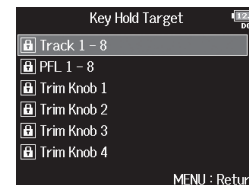



À SAVOIR

Vous pouvez sélectionner Track (piste) 1-8, PFL 1-8, Trim Knob (bouton de gain), Slate Mic (micro slate), Slate Tone (tonalité slate), Encoder (encodeur), MENU, HP Volume (volume du casque), REW (recul rapide), STOP, FF (avance rapide), PLAY (lecture) et REC (enregistrement).

5. Pressez .

À SAVOIR

- Même si le blocage est activé pour « STOP » et « Track1-8 », vous pouvez presser  +  pour désactiver la fonction de blocage.
- Le contrôle depuis le **FRC-8** et F8 Control reste possible même si la fonction de blocage est activée.

Contrôle des informations de carte SD (Information)

Vous pouvez vérifier la taille et l'espace libre des cartes SD.

1. Pressez .

2. Avec , sélectionnez SD

CARD (carte SD), et pressez

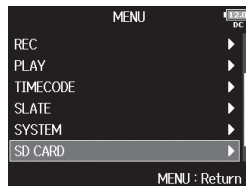

3. Avec , sélectionnez

Information, et pressez .

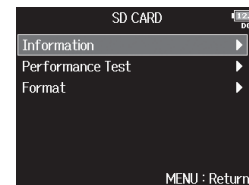

Information				
Nom du volume	SD1:F8_SD1	Free:	1.83GB	Espace libre
		Size:	1.86GB	Taille
		Remain:	003h48	Temps d'enregistrement restant
	SD2:F8_SD2	Free:	1.82GB	
		Size:	1.84GB	
		Remain:	003h47	

MENU : Return

Test des performances d'une carte SD (Performance Test)

Vous pouvez vérifier si une carte SD peut être employée avec le **F8**. Le test rapide (Quick Test) est basique, tandis que le test complet (Full Test) examine la totalité de la carte SD.

1. Pressez .

2. Avec , sélectionnez SD

CARD (carte SD), et pressez

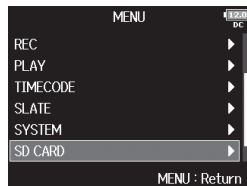

3. Avec , sélectionnez

Performance Test (test de performance), et pressez

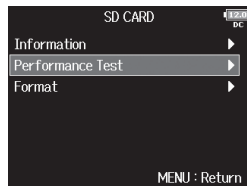

4. Avec , sélectionnez la

carte SD à tester, et pressez

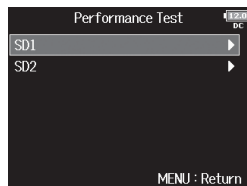

► Continuez avec l'une des procédures suivantes.

Test rapide..... P.173

Test complet..... P.174

Test rapide

5. Avec , sélectionnez Quick

Test (test rapide), et pressez

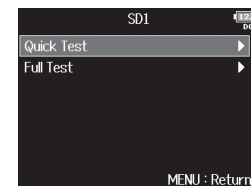

6. Avec , sélectionnez Yes

(oui), et pressez .

Le test de performance de la carte démarre. Le test devrait prendre environ 30 secondes.

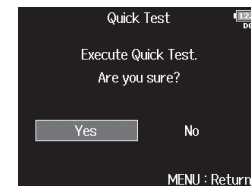

Test des performances d'une carte SD (Performance Test) (suite)

7. Le test s'effectue.

Le résultat de l'évaluation s'affiche.

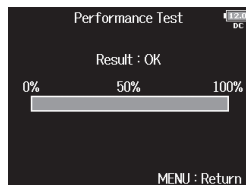

8. Pressez pour arrêter le test.

NOTE

Même si le résultat d'un test de performance est « OK », cela ne garantit pas qu'il n'y aura pas d'erreurs d'écriture. Cette information n'est qu'indicative.

Test complet

5. Avec , sélectionnez Full

Test (test complet), et

pressez .

Le temps nécessaire au test complet s'affichera.

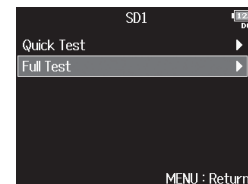

6. Avec , sélectionnez Yes (oui), et pressez .

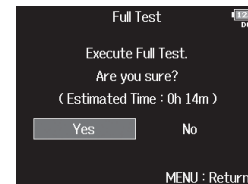

7. Le test s'effectue.

Le résultat de l'évaluation s'affiche.

Si le taux d'accès (Access Rate) Max atteint 100 %, la carte échoue au test (NG).

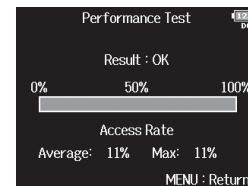

8. Pressez pour arrêter le test.

NOTE

- Vous pouvez presser  pour mettre en pause et reprendre le test.
- Même si le résultat d'un test de performance est « OK », cela ne garantit pas qu'il n'y aura pas d'erreurs d'écriture. Cette information n'est qu'indicative.

Formatage de cartes SD (Format)

Les cartes SD doivent être formatées pour l'emploi par le **F8**.

1. Pressez .

2. Avec , sélectionnez SD

CARD (carte SD), et pressez

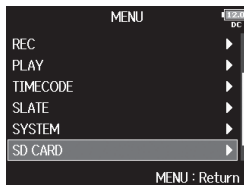

3. Avec , sélectionnez

Format (formater), et pressez

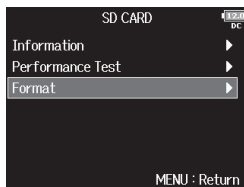

4. Avec , sélectionnez la

carte à initialiser, et pressez

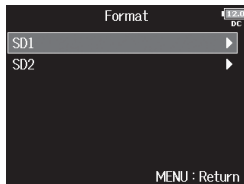

5. Avec , sélectionnez Yes (oui), et pressez .

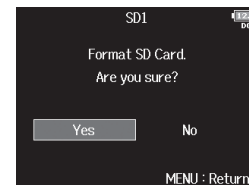



NOTE

- Avant d'utiliser des cartes SD qui viennent d'être achetées ou qui ont été formatées par un ordinateur, celles-ci doivent être formatées par le **F8**.
- Sachez que toutes les données qui étaient sauvegardées sur la carte SD seront supprimées par le formatage.

Vérification de la liste des raccourcis du F8

Le **F8** dispose de raccourcis qui permettent un accès rapide à diverses fonctions.
Voir la « Liste des raccourcis » (→ P. 190) pour plus d'informations sur les fonctions de raccourci.

1. Pressez .

2. Avec , sélectionnez SYSTEM
(système), et pressez .

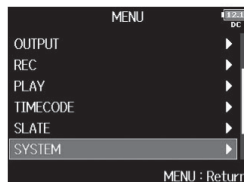

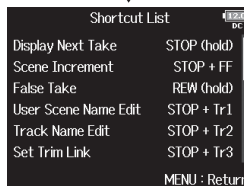
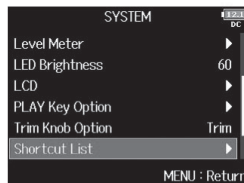

3. Avec , sélectionnez
Shortcut List (liste des
raccourcis), et pressez .





Sauvegarde et chargement des réglages du FB (Backup/Load Settings)

Les réglages du **FB** peuvent être sauvegardés sur cartes SD et rechargés depuis celles-ci.

1. Pressez .

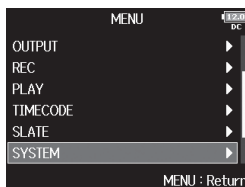
2. Avec , sélectionnez SYSTEM (système), et pressez .



3. Avec , sélectionnez Backup/Load Settings (sauvegarde/chargement des réglages) et pressez .

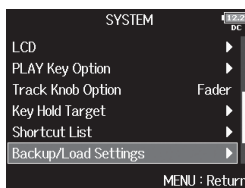

4. Avec , sélectionnez la carte SD à utiliser pour cela et pressez .

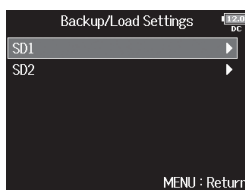

► Continuez avec l'une des procédures suivantes.

Sauvegarde	P.178
Chargement	P.179

Sauvegarde

Cela crée un fichier de sauvegarde dans le dossier « F8_SETTINGS » du répertoire racine de la carte SD.

5. Avec , sélectionnez Backup (sauvegarde), et pressez .

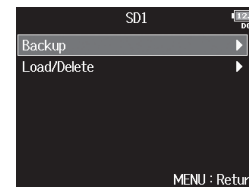

6. Changement du nom du fichier sauvegardé.

Voir « Écran de saisie des caractères » (→ P.13) pour la façon de saisir les caractères.





À SAVOIR



L'extension du fichier de sauvegarde est « .ZSF ».

Chargement

Vous pouvez charger un fichier de sauvegarde qui a été enregistré dans le dossier « F8_SETTINGS » du répertoire racine de la carte SD.

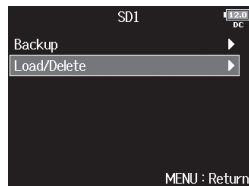
- 5.** Avec , sélectionnez Load/ Delete (charger/supprimer) et pressez .



- 6.** Avec , sélectionnez le fichier à charger, et pressez .

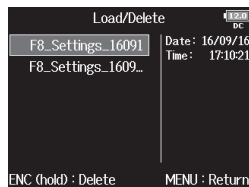

À SAVOIR

Vous pouvez maintenir  pressé pour effacer un fichier. La suppression d'un fichier efface complètement ses données.

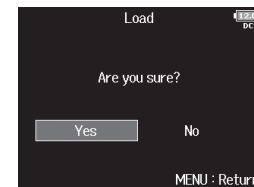

- 7.** Avec , sélectionnez Yes (oui), et pressez .





Restauration des réglages par défaut (Factory Reset)

Vous pouvez restaurer les réglages d'usine par défaut.

1. Pressez .

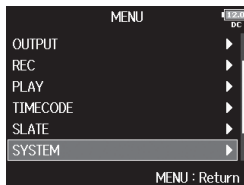
2. Avec , sélectionnez SYSTEM (système), et pressez .



3. Avec , sélectionnez Factory Reset (réinitialisation d'usine), et pressez .

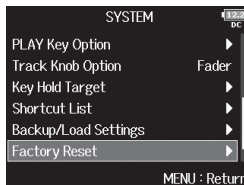

4. Avec , sélectionnez Yes (oui), et pressez .

Les réglages seront réinitialisés et l'alimentation automatiquement coupée.





NOTE

Les réglages de bouton de volume d'entrée ne seront pas réinitialisés.



Vérification de la version du firmware (Firmware Version)

Vous pouvez vérifier la version du firmware.

1. Pressez .

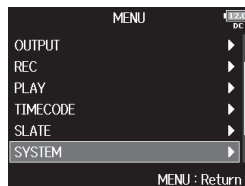
2. Avec , sélectionnez SYSTEM (système), et pressez .



3. Avec , sélectionnez Firmware Version (version du firmware), et pressez .

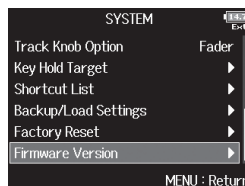

Mise à jour du firmware

Le **FB** peut être mis à jour avec les dernières versions de firmware.

Le fichier de mise à jour le plus récent peut être téléchargé depuis le site web de ZOOM (www.zoom.co.jp).

1. Installez des piles neuves dans le **FB** ou branchez l'adaptateur secteur dédié au connecteur DC IN.

NOTE

La mise à jour du firmware n'est pas possible lorsque les piles/batteries ne sont plus assez chargées. Dans ce cas, remplacez les piles par des piles neuves ou utilisez l'adaptateur.

2. Copiez le fichier de mise à jour dans le répertoire racine d'une carte SD.

3. Chargez la carte SD dans le lecteur de carte SD 1 et rallumez l'appareil tout en pressant .

NOTE

Si une carte SD est chargée dans le lecteur de carte SD 2, commencez par l'éjecter.

4. Avec , sélectionnez Yes (oui), et pressez .

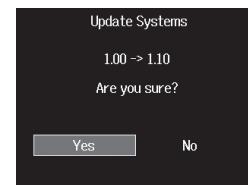

NOTE

N'éteignez pas l'unité et ne retirez pas la carte SD durant la mise à jour. Cela pourrait rendre le **FB** inutilisable car incapable de démarrer.

5. Une fois la mise à jour terminée, éteignez l'unité.

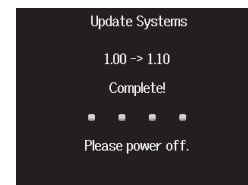

Guide de dépannage

Si vous pensez que le **F8** fonctionne incorrectement, vérifiez d'abord les points suivants.

Problème d'enregistrement/lecture

◆ Pas de son ou son très faible

- Vérifiez les connexions avec votre système d'écoute et son réglage de volume.
- Contrôlez que le volume du **F8** n'est pas trop bas (→ P.75).

◆ Aucun son venant de l'équipement connecté ou des entrées, ou son très faible

- Si vous utilisez une capsule de micro, vérifiez qu'elle est bien orientée.
- Contrôlez les réglages de niveau d'entrée (→ P.28).
- Si un lecteur de CD ou autre appareil est branché à une prise d'entrée, montez le niveau de sortie de cet appareil.
- Vérifiez les réglages d'écoute de contrôle du signal entrant (→ P.75).
- Vérifiez les réglages d'alimentation fantôme et d'alimentation plug-in (→ P.90, P.93).
- Vérifiez les réglages de routage des sorties casque, MAIN OUT 1/2 et SUB OUT 1/2 (→ P.108, P.122-123).

◆ L'enregistrement n'est pas possible

- Vérifiez que les touches de piste sont allumées en rouge.
- Vérifiez qu'il y a de l'espace libre sur la carte SD (→ P.172).
- Vérifiez qu'il y a une carte SD correctement chargée dans le lecteur de carte.
- Si « Card Protected! » (carte protégée) s'affiche, c'est que la protection de la carte SD contre l'écriture est activée. Faites glisser le commutateur de protection de la carte SD pour désactiver la protection contre l'écriture.

◆ Le son enregistré est inaudible ou très faible

- Vérifiez que les niveaux de volume des pistes ne sont pas trop bas (→ P.52).
- Vérifiez que les touches de pistes sont allumées en vert durant la lecture.

Autres problèmes

◆ L'ordinateur ne reconnaît pas le **F8** alors qu'il est connecté au port USB

- Vérifiez que le système d'exploitation est compatible (→ P.144).
- Le mode de fonctionnement doit être sélectionné sur le **F8** pour permettre à l'ordinateur de reconnaître le **F8** (→ P.145).

◆ L'autonomie sur piles est courte

Faire les réglages suivants augmente la durée de fonctionnement des piles.

- Indiquer correctement l'alimentation utilisée (→ P.22)
- Désactiver les pistes inutiles (→ P.27).
- Désactiver les sorties inutiles (→ P.114).
- Régler la tension d'alimentation fantôme sur 24 V (→ P.91).
- Désactiver l'alimentation fantôme durant la lecture (→ P.92).
- Désactiver le timecode si vous ne l'utilisez pas (→ P.127).
- Réduire la luminosité des LED (→ P.166).
- Réduire la luminosité de l'écran (→ P.167).
- Régler l'écran pour qu'il s'atténue après un certain temps sans utilisation (→ P.168).
- Réduire la fréquence d'échantillonnage utilisée pour enregistrer les fichiers (→ P.30).
- En raison de leurs caractéristiques, les batteries nickel-hydrure métallique (surtout celles à haute capacité) ou au lithium procurent une plus grande autonomie que les piles alcalines.

Schémas détaillés du produit

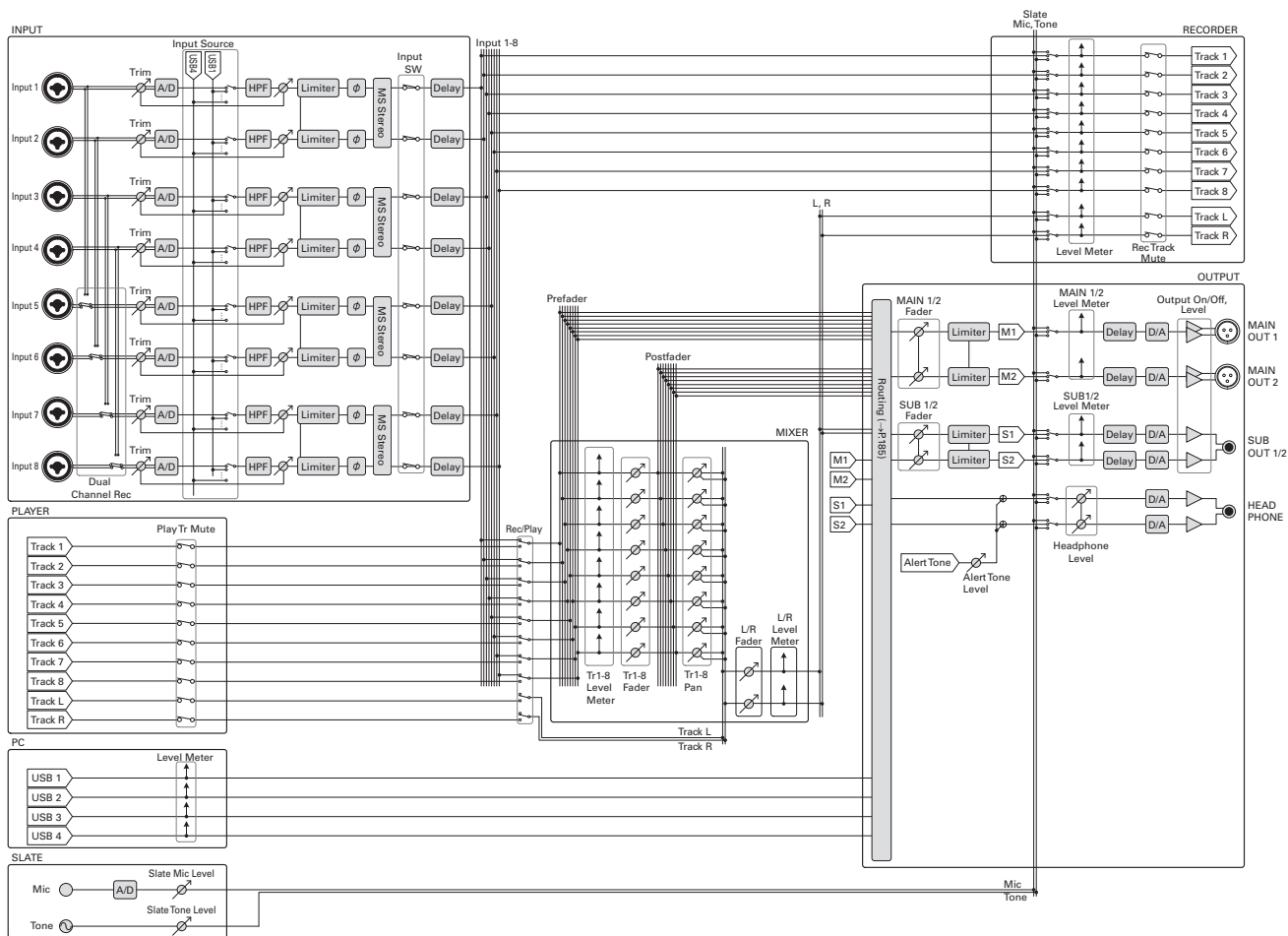

Routing

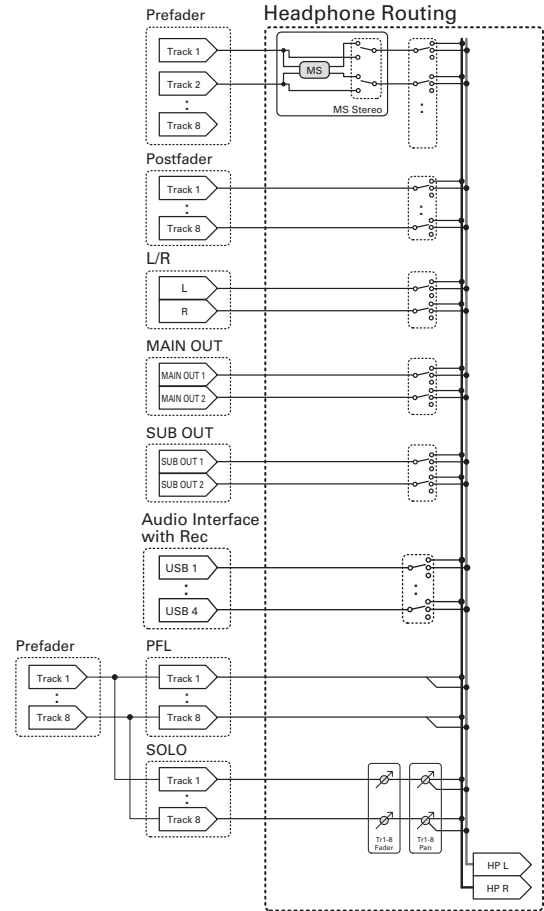
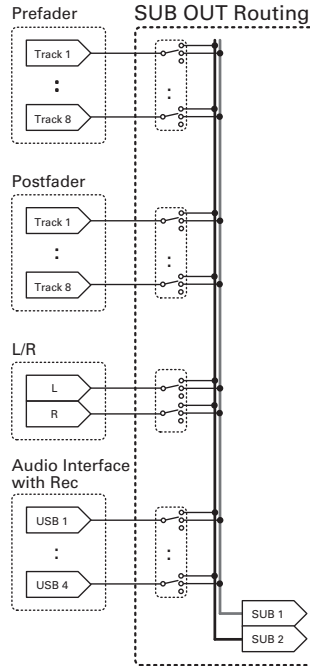
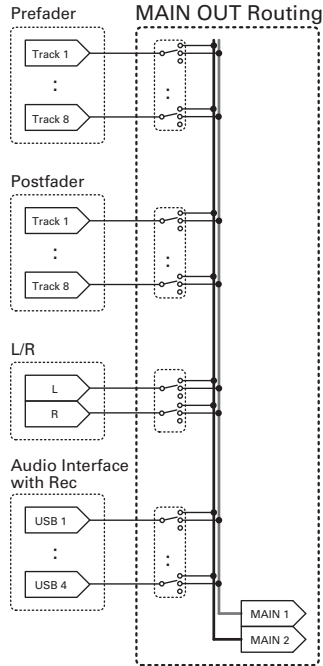

Liste des métadonnées

Métadonnées contenues dans les blocs BEXT de fichiers WAV

Balise	Explication	Remarques
SPEED=	Cadence d'images	MENU > TIMECODE > Timecode > FPS
TAKE=	Numéro de prise	
UBITS=	Bits utilisateur	MENU > TIMECODE > Timecode > Ubits
SCENE=	Nom de scène	MENU > META DATA (for NextTake) > Scene Name Mode MENU > META DATA (for NextTake) > User Scene Name MENU > FINDER > Option > Meta Data Edit > Scene MENU > FINDER > Option > Rename
TAPE=	Nom du dossier de destination d'enregistrement	MENU > FINDER (nom du dossier de destination d'enregistrement) MENU > FINDER > Option > Meta Data Edit > Folder (Tape) Name
CIRCLED=	Prise marquée	MENU > FINDER > Option > Meta Data Edit > Circle
TRL=	Nom de la piste gauche	<p>Les noms de piste sont écrits comme suit.</p> <p>TRL = piste gauche, TRR = piste droite</p> <p>TR1 = piste 1, TR2 = piste 2... TR8 = piste 8</p> <p>En enregistrement parallèle en double canal, les noms des pistes 1-4 sont écrits dans les pistes 5-8.</p>
TRR=	Nom de la piste droite	
TR1=	Nom de la piste 1	
TR2=	Nom de la piste 2	
TR3=	Nom de la piste 3	
TR4=	Nom de la piste 4	
TR5=	Nom de la piste 5	
TR6=	Nom de la piste 6	
TR7=	Nom de la piste 7	
TR8=	Nom de la piste 8	
NOTE=	Note sur la prise	MENU > META DATA (for NextTake) > Note MENU > FINDER > Option > Meta Data Edit > Note

Métadonnées contenues dans les blocs iXML de fichiers WAV

Balise iXML	Sous-balise iXML	Écrite	Lue	Remarques
<PROJECT>		○	○	MENU > FINDER (dossier racine de la carte SD) MENU > FINDER > Option > Meta Data Edit > Project Name
<SCENE>		○	○	MENU > META DATA (for NextTake) > Scene Name Mode MENU > META DATA (for NextTake) > User Scene Name MENU > FINDER > Option > Meta Data Edit > Scene MENU > FINDER > Option > Rename
<TAKE>		○	○	MENU > FINDER > Option > Meta Data Edit > Take MENU > FINDER > Option > Rename
<TAPE>		○	○	MENU > FINDER (nom du dossier de destination d'enregistrement) MENU > FINDER > Option > Meta Data Edit > Folder (Tape) Name
<CIRCLED>		○	○	MENU > FINDER > Option > Meta Data Edit > Circle
<WILDTRACK>		x	x	
<FALSE START>		x	x	
<NO GOOD>		x	x	
<FILE_UID>		○	x	
<UBITS>		○	x	MENU > TIMECODE > Timecode > Ubits
<NOTE>		○	○	MENU > META DATA (for NextTake) > Note MENU > FINDER > Option > Meta Data Edit > Note
<BEXT>		x	x	
<USER>		x	x	

Liste des métadonnées (suite)

Balise iXML	Sous-balise iXML	Écrite	Lue	Remarques
<SPEED>				
<SPEED>	<NOTE>	o	x	
<SPEED>	<MASTER_SPEED>	o	o	MENU > TIMECODE > Timecode > FPS
<SPEED>	<CURRENT_SPEED>	o	x	MENU > TIMECODE > Timecode > FPS
<SPEED>	<TIMECODE_RATE>	o	x	MENU > TIMECODE > Timecode > FPS
<SPEED>	<TIMECODE_FLAG>	o	x	MENU > TIMECODE > Timecode > FPS
<SPEED>	<FILE_SAMPLE_RATE>	o	x	MENU > REC > Sample Rate
<SPEED>	<AUDIO_BIT_DEPTH>	o	x	MENU > REC > WAV Bit Depth
<SPEED>	<DIGITIZER_SAMPLE_RATE>	o	x	MENU > REC > Sample Rate
<SPEED>	<TIMESTAMP_SAMPLES_SINCE_MIDNIGHT_HI>	o	x	
<SPEED>	<TIMESTAMP_SAMPLES_SINCE_MIDNIGHT_LO>	o	x	
<SPEED>	<TIMESTAMP_SAMPLE_RATE>	o	x	MENU > REC > Sample Rate

Balise iXML	Sous-balise iXML	Écrite	Lue	Remarques
<SYNC_POINT_LIST>				
<SYNC_POINT>	<SYNC_POINT_TYPE>	x	x	
<SYNC_POINT>	<SYNC_POINT_FUNCTION>	x	x	
<SYNC_POINT>	<SYNC_POINT_COMMENT>	x	x	
<SYNC_POINT>	<SYNC_POINT_LOW>	x	x	
<SYNC_POINT>	<SYNC_POINT_HIGH>	x	x	
<SYNC_POINT>	<SYNC_POINT_EVENT_DURATION>	x	x	

Balise iXML	Sous-balise iXML	Écrite	Lue	Remarques
<HISTORY>				
<HISTORY>	<ORIGINAL_FILENAME>	o	x	
<HISTORY>	<PARENT_FILENAME>	x	x	
<HISTORY>	<PARENT_UID>	x	x	

Balise iXML	Sous-balise iXML	Écrite	Lue	Remarques
<FILE_SET>				
<FILE_SET>	<TOTAL_FILES>	o	x	
<FILE_SET>	<FAMILY_UID>	o	x	
<FILE_SET>	<FAMILY_NAME>	x	x	
<FILE_SET>	<FILE_SET_START_TIME_HI>	x	x	
<FILE_SET>	<FILE_SET_START_TIME_LO>	x	x	
<FILE_SET>	<FILE_SET_INDEX>	o	x	

Balise iXML	Sous-balise iXML	Écrite	Lue	Remarques
<TRACK_LIST>				
<TRACK_LIST>	<TRACK_COUNT>	o	x	
<TRACK>	<CHANNEL_INDEX>	o	x	
<TRACK>	<INTERLEAVE_INDEX>	o	x	
<TRACK>	<NAME>	o	o	MENU > META DATA (for Next Take) > Track Name MENU > FINDER > Option > Meta Data Edit > Track Name
<TRACK>	<FUNCTION>	x	x	















o = OUI x = NON











Métadonnées et champs ID3 contenus dans les fichiers MP3

Métadonnées	Champ ID3	Format
Timecode	Nom d'artiste	TC=[HH:MM:SS:FF]
Nom de scène, numéro de prise	Titre de piste	SC=[nom de scène]TK=[numéro de prise]
Cadence d'images, longueur de fichier (durée)	Titre de l'album	FR=[cadence d'images] D=[longueur de fichier (durée)]

Liste des raccourcis

Écran d'accueil





Raccourci	Explication
Pressez et maintenez 	Affiche le nom qui sera donné à la prochaine prise enregistrée. Exemple : Scene001-T002
 + 	Fait avancer de 1 le numéro de scène (quand l'écran d'accueil est ouvert).
Pressez et maintenez 	Déplace la dernière prise enregistrée dans le dossier FALSETAKE (quand l'écran d'accueil est ouvert).
Pressez et maintenez 	Il est possible d'augmenter ou de diminuer d'une unité le numéro donné à la prochaine prise enregistrée quand l'écran d'accueil est ouvert.
 + 1	Ouvre l'écran MENU > META DATA (for Next Take) > User Scene Name .
 + 2	Ouvre l'écran MENU > META DATA (for Next Take) > Track Name . Durant l'enregistrement, il n'est pas nécessaire d'utiliser la touche  .
 + 3	Ouvre l'écran MENU > INPUT > Trim Link . Durant l'enregistrement, il n'est pas nécessaire d'utiliser la touche  .
 + 4	Ouvre l'écran MENU > META DATA (for Next Take) > Note . Durant l'enregistrement, il n'est pas nécessaire d'utiliser la touche  .
 + 5	Efface les témoins d'écrêtage des indicateurs de niveau. Durant l'enregistrement, il n'est pas nécessaire d'utiliser la touche  .

Raccourci	Explication
 + 6	Ouvre l'écran de réglage de fader de piste L/R. Durant l'enregistrement, il n'est pas nécessaire d'utiliser la touche  .
 + 7	Ouvre l'écran MENU > OUTPUT > Headphone > Headphone Routing . Durant l'enregistrement, il n'est pas nécessaire d'utiliser la touche  .
 + 8	Désactive les touches choisies avec « Key HoldTarget ». Durant l'enregistrement, il n'est pas nécessaire d'utiliser la touche  .
 +  (Piste 1)	Marque la prise actuellement sélectionnée.
 +  (Piste 2)	Ouvre l'écran MENU > TIMECODE > Timecode

Écran de mixage

Raccourci	Explication
Pressez et maintenez 	Ramène le panoramique/fader sélectionné à sa valeur par défaut (quand le mélangeur de l'écran d'accueil est ouvert). S'il est déjà réglé sur sa valeur par défaut, sélectionner un fader coupe le son de la piste.

Écran de saisie des caractères

Raccourci	Explication
Pressez et tournez 	Déplace le curseur verticalement dans le clavier d'écran de saisie de caractères.
 + 	Supprime un caractère dans l'écran de saisie de caractères.
 + 	Déplace le curseur sur « Enter » dans le clavier d'écran de saisie de caractères.

Écran de routage

Raccourci	Explication
Pressez et tournez 	Déplace le curseur verticalement.

Caractéristiques techniques

Support d'enregistrement		Le double lecteur de carte SD accepte les cartes SD de 16 Mo–2 Go, les cartes SDHC de 4 Go–32 Go et les cartes SDXC de 64 Go–512 Go		
Entrées	INPUT 1 – 8	Connecteurs	Prises mixtes XLR/jack 6,35 mm 3 points TRS (XLR : point chaud sur la broche 2, TRS : point chaud sur la pointe)	
	Entrées XLR (MIC)	Gain d'entrée	+10 – +75 dB	
		Impédance d'entrée	3,3 k Ω	
		Niveau d'entrée maximal	+14 dBu (à 0 dB FS, limiteur activé)	
	Entrées jack (LINE)	Alimentation fantôme	+24/+48 V, 10 mA maximum pour chaque canal	
		Gain d'entrée	–10 – +55 dB	
		Impédance d'entrée	28 k Ω	
	Bruit rapporté à l'entrée (EIN)	–127 dBu ou moins (pondération A, gain d'entrée +75 dB, entrée 150 Ω)		
	Caractéristiques en fréquences	10 Hz - 80 kHz, +0,5 dB/–1 dB (fréquence d'échantillonnage de 192 kHz)		
	Plage dynamique A/N	120 dB typ. (entrée à –60 dB FS, pondération A)		
Diaphonie	–90 dB ou moins (entre canaux adjacents, à 1 kHz)			
MIC IN	Entrée pour capsule de micro ZOOM (son utilisation désactive les entrées 1/2)			
MICRO SLATE	Micro intégré pour librement assigner aux pistes des mémos vocaux			
Sorties	MAIN OUT 1/2	Connecteurs	Connecteurs TA3, sortie symétrique (2 : point chaud)	
		Impédance de sortie	150 Ω ou moins	
		Niveau de sortie de référence	–10 dBV (niveau de sortie normal), –40 dBV (niveau de sortie micro), 1 kHz, charge de 600 Ω	
		Niveau de sortie maximal	+10 dBV (niveau de sortie normal), –20 dBV (niveau de sortie micro), 1 kHz, charge de 600 Ω	
	SUB OUT 1/2	Connecteur	Mini-jack 3,5 mm stéréo, sortie asymétrique	
		Impédance de sortie	100 Ω ou moins	
		Niveau de sortie de référence	–10 dBV (niveau de sortie normal), –40 dBV (niveau de sortie micro), 1 kHz, charge de 10 k Ω	
	CASQUE	Niveau de sortie maximal	+10 dBV (niveau de sortie normal), –20 dBV (niveau de sortie micro), 1 kHz, charge de 10 k Ω	
		Connecteur	Jack 6,35 mm stéréo, sortie asymétrique	
		Impédance de sortie	15 Ω ou moins	
	Plage dynamique N/A	Niveau de sortie maximal	100 mW + 100 mW (charge de 32 Ω)	
		106 dB typ. (entrée à –60 dB FS, pondération A)		

Formats d'enregistrement	Lorsque WAV est sélectionné	
	Formats pris en charge	44,1/47,952/48/48,048/88,2/96/192 kHz, 16/24 bits, mono/stéréo/poly 2-10 canaux, BWF et iXML
	Nombre maximal de pistes simultanément enregistrables	10 (8 entrées + mixage stéréo) 8 (à 192 kHz de fréquence d'échantillonnage)
	Lorsque MP3 est sélectionné	
	Formats pris en charge	128/192/320 kbit/s, 44,1/48 kHz, balises ID3v1
	Nombre maximal de pistes simultanément enregistrables	2
Durée d'enregistrement	Avec une carte de 32 Go	
	30:51:00 (WAV stéréo 48 kHz/24 bits)	
	07:42:00 (WAV stéréo 192 kHz/24 bits)	
Timecode	Connecteur	BNC
	Modes	Off, Int Free Run, Int Record Run, Int RTC Run, Ext, Ext Auto Rec (l'horloge audio peut être synchronisée sur le timecode)
	Cadences d'images	23,976ND, 24ND, 25ND, 29,97ND, 29,97D, 30ND, 30D
	Précision	±0,2 ppm
	Niveaux d'entrée acceptés	0,2 – 5,0, Vc-c
	Impédance d'entrée	4,6 kΩ
	Niveau de sortie	3,3 Vc-c
Impédance de sortie	50 Ω ou moins	
Alimentations électriques	Piles : 8 AA	
	Adaptateur secteur : AD-19, CC12 V, 2 A (plus au centre)	
	Alimentation CC externe : connecteur HIROSE HR10A-7R-4S à 4 broches (broche 1 : -, broche 4 : +), 9-16 V	

Caractéristiques techniques (suite)

Durée d'enregistrement en continu	Enregistrement de 2 canaux en 48 kHz/16 bits sur SD1 avec MAIN/SUB OUT Off, TIMECODE Off, LED/LCD Brightness 5, casque 32 Ω, PHANTOM Off	
	Piles alcalines	8,5 heures ou plus
	Batteries NiMH (2 450 mAh)	10 heures ou plus
	Piles au lithium	12,5 heures ou plus
	Enregistrement de 8 canaux en 48 kHz/24 bits sur SD1 avec MAIN/SUB OUT Off, TIMECODE Off, LED/LCD Brightness 5, casque 32 Ω, PHANTOM Off	
	Piles alcalines	4,5 heures ou plus
	Batteries NiMH (2 450 mAh)	6,0 heures ou plus
	Piles au lithium	8,5 heures ou plus
	Enregistrement de 8 canaux en 192 kHz/24 bits sur SD1 avec MAIN/SUB OUT On, TIMECODE sur Int Free Run, LED/LCD Brightness 60, casque 32 Ω, PHANTOM sur 48V	
	Piles alcalines	1 heure ou plus
	Batteries NiMH (2 450 mAh)	2,0 heures ou plus
	Piles au lithium	3,0 heures ou plus
Écran	LCD couleur 6 cm (320x240)	
USB	Fonctionnement comme stockage de masse	
	Classe	USB 2.0 High Speed
	Fonctionnement comme interface audio multipiste (pilote requis pour Windows, pas pour Mac)	
	Classe	USB 2.0 High Speed
	Caractéristiques techniques	Fréquence d'échantillonnage de 44,1/48/88,2/96 kHz, résolution de 16/24 bits, 8 entrées/4 sorties
	Fonctionnement comme interface audio à mixage stéréo (pas besoin de pilote)	
	Classe	USB 2.0 Full Speed
	Caractéristiques techniques	Fréquence d'échantillonnage de 44,1/48 kHz, résolution de 16 bits, 2 entrées/2 sorties
	Fonctionnement comme interface audio avec enregistrement (pilote requis pour Windows, pas pour Mac)	
	Classe	USB 2.0 High Speed
Caractéristiques techniques	Fréquence d'échantillonnage de 44,1/48 kHz, résolution de 16/24 bits, 10 entrées/4 sorties	
Note : fonctionne aussi comme interface audio pour appareil iOS (uniquement en mode stéréo)		
Consommation électrique	12 W	
Dimensions externes	Unité centrale : 178,2 mm (L) x 140,3 mm (D) x 54,3 mm (H)	
Poids (unité centrale uniquement)	960 g	

Pour les pays de l'UE



Déclaration de conformité

Pour le CANADA

Le présent appareil est conforme aux CNR d'Industrie Canada applicables aux appareils radio exempts de licence. L'exploitation est autorisée aux deux conditions suivantes : (1) l'appareil ne doit pas produire de brouillage, et (2) l'utilisateur de l'appareil doit accepter tout brouillage radioélectrique subi, même si le brouillage est susceptible d'en compromettre le fonctionnement.

Cet équipement est conforme aux limites d'exposition aux rayonnements énoncées pour un environnement non contrôlé et respecte les règles d'exposition aux fréquences radioélectriques (RF) CNR-102 de l'IC. Cet équipement émet une énergie RF très faible qui est considérée conforme sans évaluation du débit d'absorption spécifique (DAS).

L'étiquette se trouve sous l'unité.



ZOOM CORPORATION

4-4-3 Kanda-surugadai, Chiyoda-ku, Tokyo 101-0062 Japon

<http://www.zoom.co.jp>