

# Eris XT-Series E5 XT / E7 XT / E8 XT

## Moniteurs haute définition de proximité pour studio

Mode d'emploi

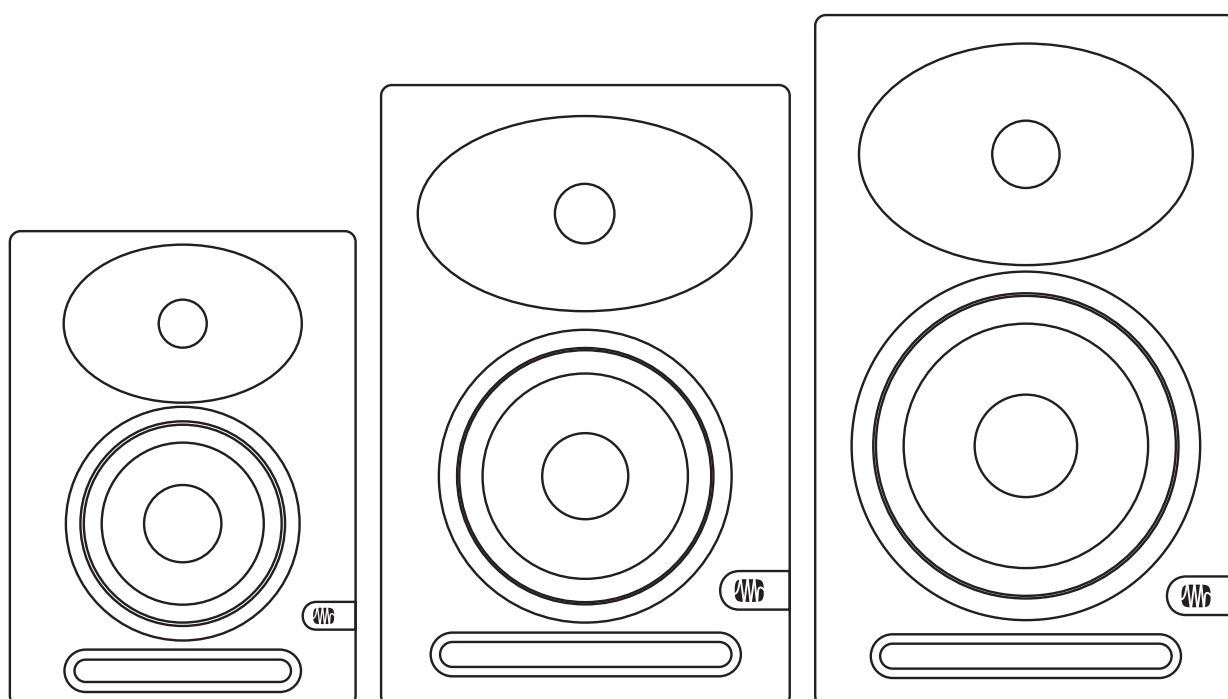

# Table des matières

## 1 Présentation — 1

- 1.1 Introduction — 1
- 1.2 Enregistrement du produit — 2
- 1.3 Contenu de l'emballage — 2
- 1.4 Produits PreSonus complémentaires — 3

## 2 Branchements — 4

- 2.1 Connexions et commandes de la face arrière — 4
  - 2.1.1 Entrées — 4
  - 2.1.2 Alimentation électrique — 4
  - 2.1.3 Commandes d'optimisation acoustique — 5
- 2.2 Schémas de branchement — 6
  - 2.2.1 Configuration de base — 6
  - 2.2.2 Configuration sophistiquée avec contrôleur de moniteurs et commutation d'enceintes — 7

## 3 Guide d'application — 8

- 3.1 Positionnement des moniteurs et réglages d'espace acoustique — 8
- 3.2 Étalonnage à l'aide d'une référence « standard » de 85 dB SPL — 10

## 4 Ressources — 12

- 4.1 Caractéristiques techniques — 12
- 4.2 Guide de dépannage — 13

## 1 Présentation

### 1.1 Introduction

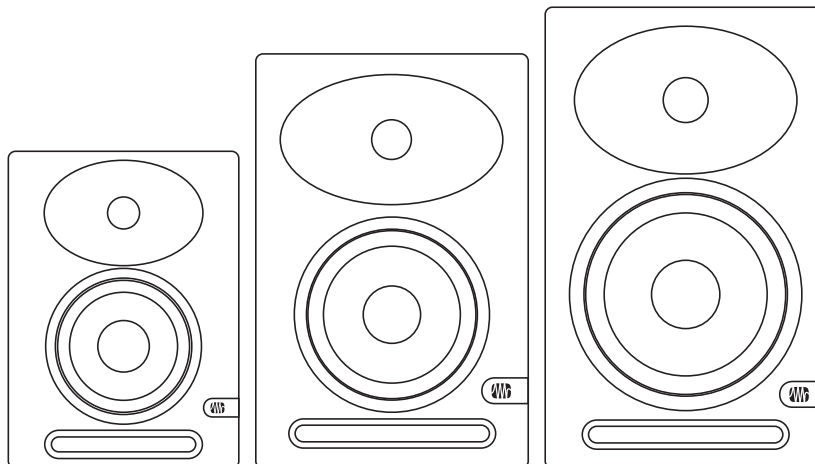

**Merci** d'avoir acheté des moniteurs de studio Eris XT. Grâce à leur superbe réponse en hautes fréquences, à l'extension de leur descente dans les graves, à leur amplification puissante avec énormément de marge de réserve et à leurs fonctions d'optimisation acoustique pour atténuer tous les problèmes acoustiques dans votre environnement de mixage, les moniteurs de studio Eris XT assurent à votre mixage une bonne transcription du studio vers les chaînes stéréo.

PreSonus Audio Electronics vise à constamment améliorer ses produits et nous apprécions grandement vos suggestions. Nous pensons que la meilleure façon d'atteindre notre but d'amélioration constante des produits est d'écouter les véritables experts : nos précieux clients. Nous vous sommes reconnaissants du soutien que vous nous témoignez au travers de l'achat de ce produit et sommes persuadés que vous apprécierez vos moniteurs de studio Eris XT !



**À propos de ce mode d'emploi :** nous vous suggérons d'utiliser ce mode d'emploi pour vous familiariser avec les fonctions, applications et flux de production de vos moniteurs de studio Eris XT avant d'essayer de les connecter au reste de votre équipement de studio. Cela vous aidera à obtenir de meilleures performances et de meilleurs résultats.

Tout au long de ce mode d'emploi, vous trouverez des Conseils d'expert qui peuvent rapidement faire de vous un expert des Eris afin de vous aider à tirer le meilleur parti de votre investissement. Si c'est votre première paire de moniteurs de studio, veuillez consulter la section 3 pour plus de détails sur la façon de les installer correctement dans votre environnement de mixage. Vous trouverez plus d'informations sur [www.presonus.com/learn/technical-articles](http://www.presonus.com/learn/technical-articles).

## 1.2 Enregistrement du produit

PreSonus s'engage à offrir la meilleure expérience à ses clients. My PreSonus est le portail unique répondant à tous les besoins de nos clients enregistrés. Dans votre compte My PreSonus, vous pouvez voir tous les matériels et logiciels PreSonus que vous avez enregistrés, contacter l'assistance technique, suivre vos commandes et plus encore.

Don't have a My.PreSonus account yet?  
Here's why you should sign up.

-  One account gets you everything you need, from support to forums to product info and upgrades. Get the inside track on training videos, tutorials, special offers, and advance notifications.
-  Register a product on My.PreSonus and you're eligible for technical support, timely updates, expedited warranty service and quick tracking should you ever need repair. You also get special promotions that are 'members only'!
-  Join the ever-growing community of PreSonus users and share ideas, projects, and yes, gripes on our forum and blogs. It's a lively, Cajun-tinged vibe and it's waiting for you.

[Create My.PreSonus Account](#)

Pour enregistrer votre moniteur de studio Eris XT, allez sur [My.PreSonus.com](http://My.PreSonus.com) et suivez les instructions à l'écran.

OU



Téléchargez l'appli MyPreSonus depuis l'App Store Apple ou Google Play.

## 1.3 Contenu de l'emballage

Le carton de votre Eris XT contient :

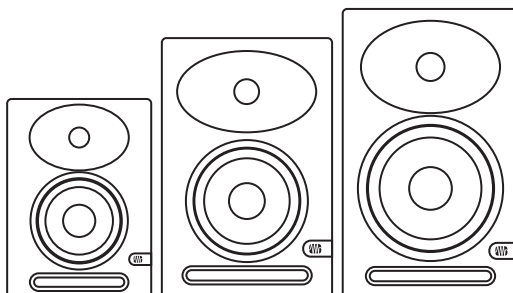

Moniteur de studio Eris E5XT, E7XT ou Eris E8XT

Guide de prise en main de l'Eris XT

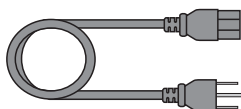
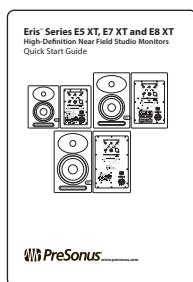

Cordon d'alimentation IEC

## 1.4 Produits PreSonus complémentaires

Merci d'avoir choisi PreSonus ! Notre entreprise étant orientée vers les solutions, nous croyons que la meilleure façon de prendre soin de nos clients (c'est-à-dire de vous), c'est de leur assurer la meilleure expérience possible du début à la fin de leur chaîne de signal. Pour atteindre cet objectif, nous avons dès le premier jour donné la priorité à l'intégration transparente, et cela lors de chaque phase de conception de ces produits. Il en résulte des systèmes qui communiquent comme prévu les uns avec les autres – dès leur déballage – sans difficultés de configuration excessives.

Nous sommes là pour vous. Pour en savoir plus : [www.presonus.com](http://www.presonus.com).



## 2 Branchements

### 2.1 Connexions et commandes de la face arrière

#### 2.1.1 Entrées

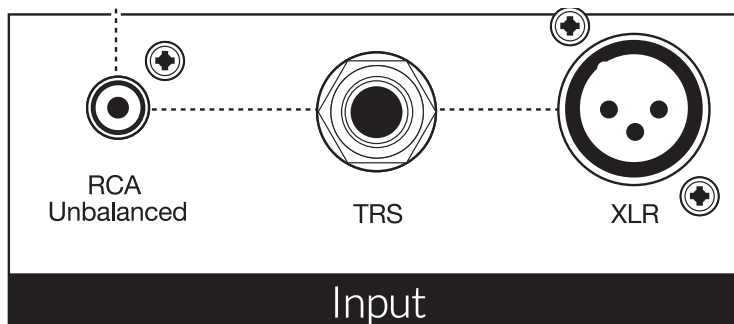

**Entrées de niveau ligne.** Les moniteurs de studio Eris XT offrent un choix de trois types d'entrée de niveau ligne : XLR symétrique, jack 6,35 mm symétrique et RCA asymétrique. Ne connectez pas simultanément plusieurs sources à vos moniteurs de studio Eris XT.

**Conseil d'expert :** dans la mesure du possible, il est recommandé d'utiliser les entrées de niveau ligne symétriques sur vos moniteurs de studio Eris XT. Les câbles et connexions symétriques résistent aux bruits induits par les fréquences radioélectriques et les interférences électromagnétiques (IEM). Si votre source audio n'a que des connexions asymétriques (jack 6,35 mm 2 points (TS) ou RCA), il est recommandé d'utiliser l'entrée RCA. Des câbles et adaptateurs jack 6,35 mm 2 points (TS) vers RCA sont disponibles dans la plupart des magasins de musique. Que vous utilisiez les entrées symétriques ou asymétriques, optez toujours pour le câble de plus court possible afin de minimiser le risque de bruit induit dans vos moniteurs de studio.

**Gain d'entrée.** Règle le niveau du signal entrant avant qu'il ne soit amplifié.



#### 2.1.2 Alimentation électrique

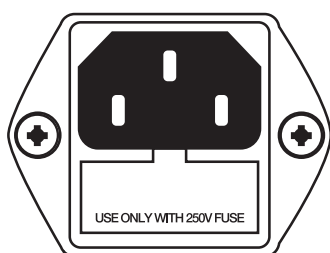

100-120V~, 50-60Hz, T2AL  
220-240V~, 50-60Hz, T1 AL  
160W

**Embase pour cordon d'alimentation IEC.** C'est la prise d'alimentation de votre moniteur de studio Eris XT.



**Avertissement :** ne retirez pas la broche de terre centrale et n'employez pas de rallonge supprimant la terre car cela pourrait entraîner une électrocution.

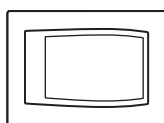

Power

**Interrupteur d'alimentation.** C'est l'interrupteur d'alimentation de votre moniteur de studio Eris XT. Quand votre moniteur de studio Eris XT est sous tension, sa LED bleue s'allume en face avant.



AC Select

**Sélecteur de tension d'alimentation secteur.** La tension d'alimentation d'entrée est réglée à l'usine en fonction du pays dans lequel a été expédié le moniteur de studio Eris XT. N'utilisez ce sélecteur que si vous employez votre moniteur Eris dans un pays où le secteur a une tension standard différente de celle du pays dans lequel vous avez acheté votre moniteur.

### 2.1.3 Commandes d'optimisation acoustique

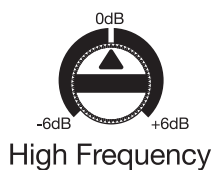

**High Frequency (hautes fréquences).** Renforce ou atténue de  $\pm 6$  dB toutes les fréquences au-dessus de 10 kHz.

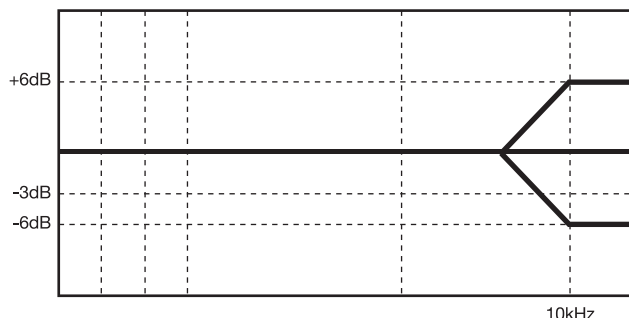

**Conseil d'expert :** la commande High Frequency des moniteurs de studio Eris XT est un égaliseur d'aigus en plateau qui accentue ou atténue toutes les fréquences au-dessus de 10 kHz. Cet égaliseur est comparable à la commande d'aigus d'un auto-radio et peut de la même façon apporter très rapidement des changements sonores notables. Si vous trouvez que vos mixages manquent d'aigus sur d'autres systèmes d'enceintes, essayez de baisser cette commande. Trop brillants au contraire ? Montez un peu cette commande. Dans les deux cas, des anomalies de votre pièce peuvent avoir un impact négatif sur les performances de vos moniteurs de studio Eris XT. Voir la section 3 pour des conseils d'installation et d'étalonnage.

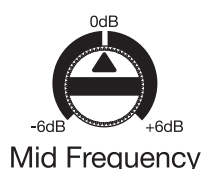

**Mid Frequency (fréquences moyennes).** Renforce ou atténue de  $\pm 6$  dB les fréquences autour de 1 kHz.

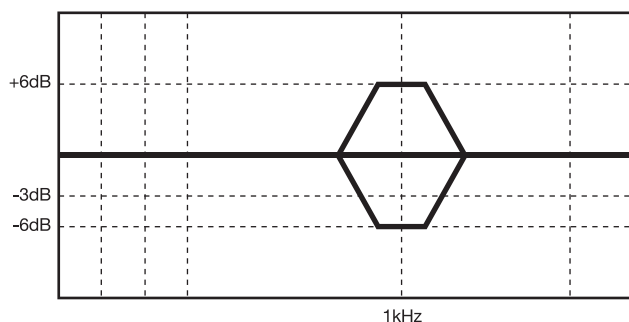

**Conseil d'expert :** la commande Mid Frequency est un égaliseur en cloche qui vous permet d'augmenter ou de diminuer le niveau d'une bande de fréquences large de deux octaves centrée sur 1 kHz, ce qui peut apporter de subtils changements à la réponse en fréquence de vos moniteurs Eris XT. En général, vous ne toucherez pas à cette commande car cela changerait la réponse en fréquence neutre de vos moniteurs Eris XT. Cependant, si vous souhaitez rapidement retrouver les performances d'enceintes grand public, baisser cette commande reproduira le creusement des médiums qui est la marque de fabrique des modèles grand public.



**Low Cutoff (coupe-bas).** Fait plonger le niveau des fréquences inférieures à la fréquence spécifiée (80 ou 100 Hz) avec une pente de  $-12$  dB/octave. Régler cette commande sur Flat permet à l'Eris XT de retrouver son atténuation naturelle.

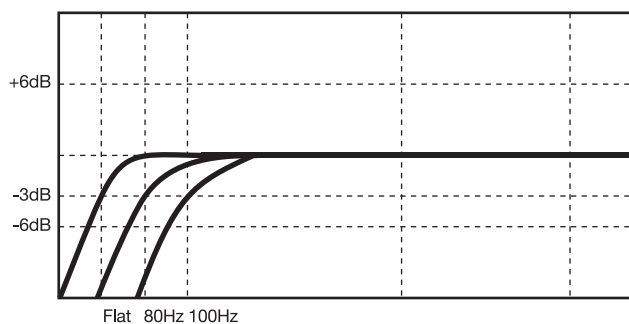

**Conseil d'expert :** si vous utilisez un caisson de basses qui ne dispose pas d'un filtre passe-bas variable, comme celui qu'offre le Tremblor T10 PreSonus, vous utiliserez cette commande pour régler le point de répartition de votre système 2.1. **Pour des informations sur la configuration d'un système 2.1 dans le studio, veuillez consulter [www.PreSonus.com/Learn/Technical-Articles](http://www.PreSonus.com/Learn/Technical-Articles).**

Acoustic Space



- 0dB — Middle of room
- 2dB — Close to wall
- 4dB — Corner placement

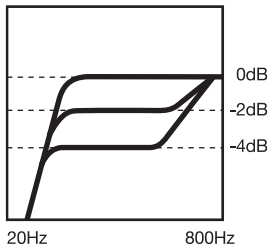

**Acoustic Space (espace acoustique).** Réduit de  $-4$  dB ou  $-2$  dB le niveau de toutes les fréquences inférieures à 800 Hz pour compenser le renforcement des graves qui se produit naturellement quand une enceinte est placée près d'un mur ou dans un coin de pièce. Si vos moniteurs Eris XT peuvent être placés loin des murs dans votre espace de mixage, laissez cette commande réglée à 0 dB.

**Conseil d'expert :** plus vos moniteurs de studio sont près d'un mur ou d'un coin de pièce, plus les basses profondes seront amplifiées. Si vous remarquez que vos mixages manquent de graves lorsqu'ils sont reproduits en dehors de votre environnement de mixage, essayez de régler l'espace acoustique sur vos moniteurs pour créer une réponse en fréquence plus uniforme et aider à compenser une configuration de mixage compacte. **Pour plus d'informations sur le positionnement des moniteurs de studio, veuillez consulter la section 3.1.**

Acoustic Space

2.2 Schémas de branchement

2.2.1 Configuration de base

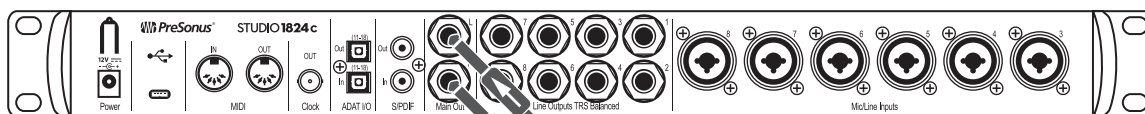

Interface audio (Studio 1824c)

Eris E8XT

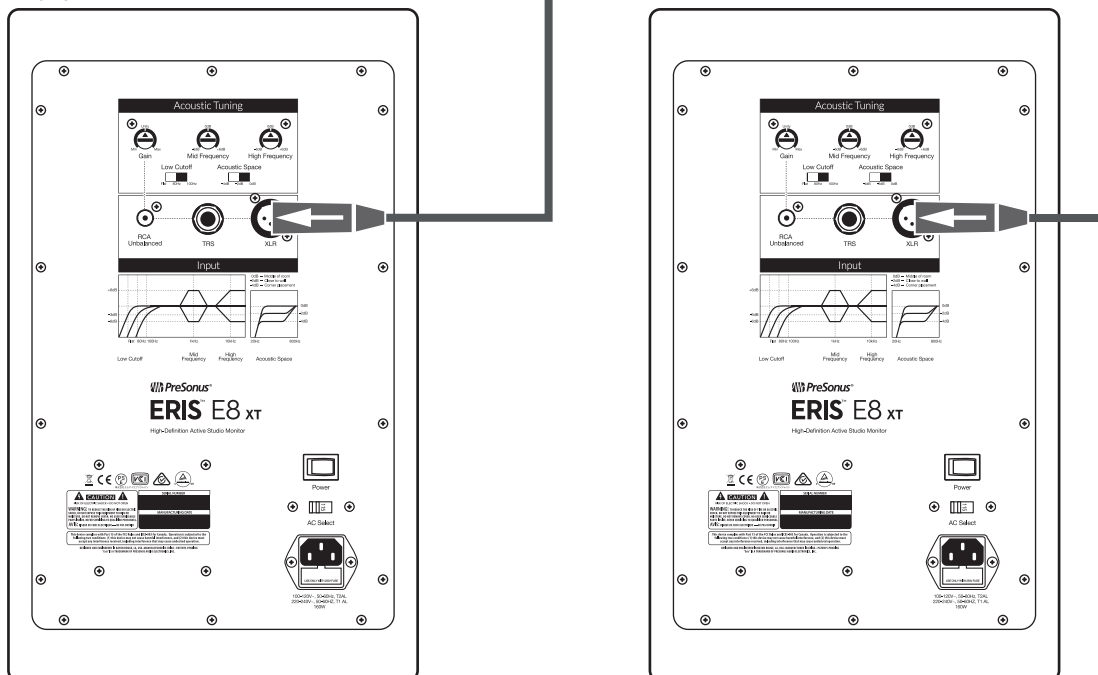



2.2.2 Configuration sophistiquée avec contrôleur de moniteurs et commutation d'enceintes

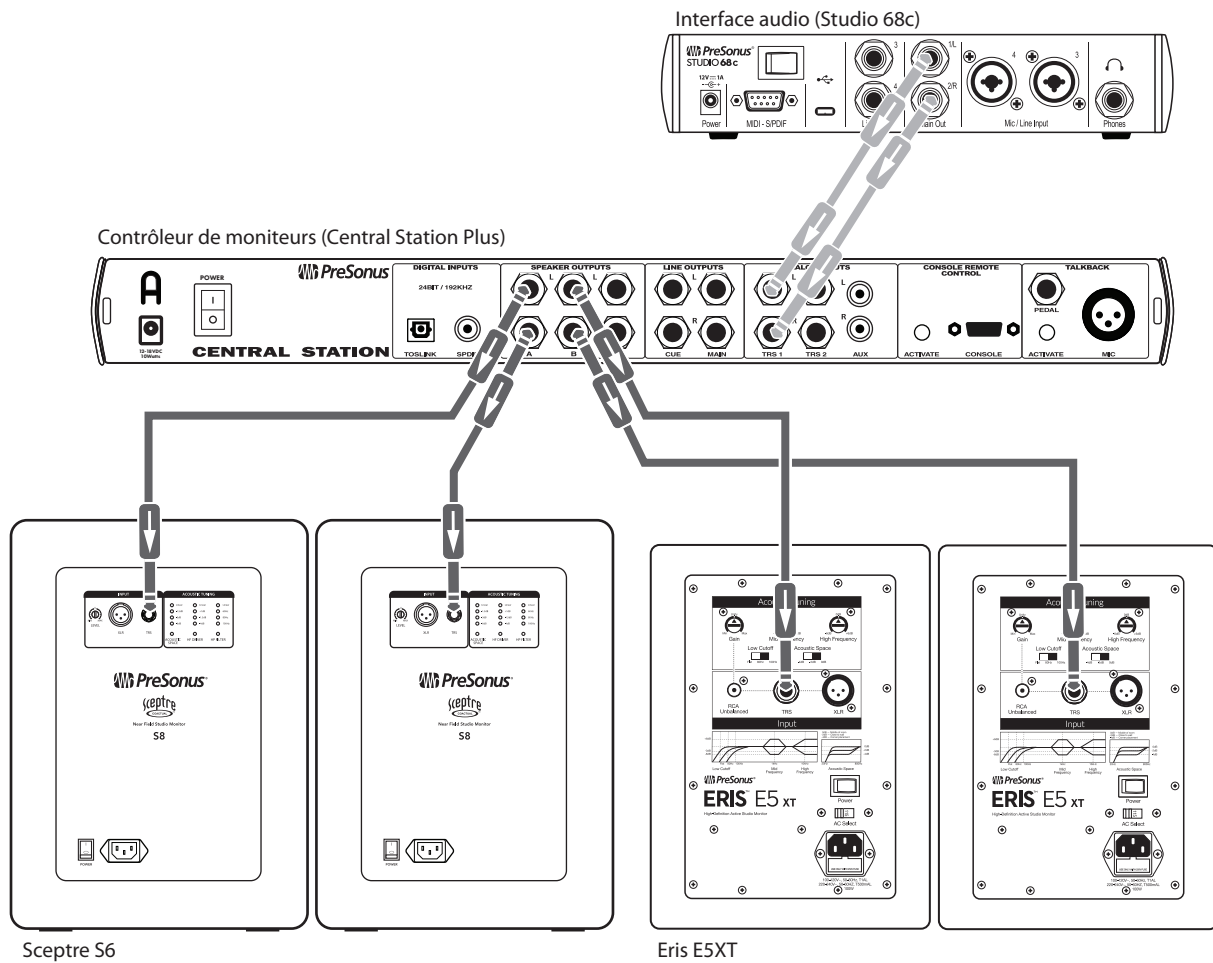

Sceptre S6

Eris E5XT

## 3 Guide d'application

### 3.1 Positionnement des moniteurs et réglages d'espace acoustique

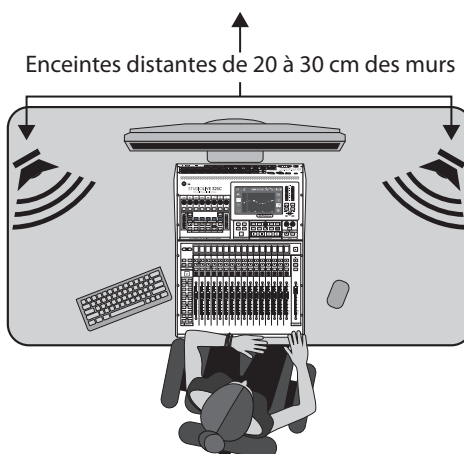

Avant de placer vos moniteurs de studio dans votre environnement de mixage, placez votre plateau de travail ou vos pieds de moniteur pour que vos enceintes soient éloignées des murs et des coins de la pièce d'au moins 20 à 30 cm. Cela permettra d'éviter que les ondes sonores ne se réfléchissent sur le mur et reviennent vers vous, entraînant une annulation de phase et d'autres interactions acoustiques potentiellement nuisibles. Cela n'est pas toujours possible et il existe alors des moyens de compenser l'exiguïté de certains espaces de mixage.

Quand un moniteur est placé près d'un mur, ou dans un coin, les basses fréquences ont tendance à être plus accentuées que si le moniteur était décollé de toute paroi de la pièce. Communément appelé « renforcement des graves par les parois », cet effet est plus prononcé si le moniteur est dans un coin et moins prononcé, mais néanmoins présent, si le moniteur est près d'un seul mur. Si une réponse renforcée en basses peut être souhaitable dans un environnement d'écoute de loisir, dans un studio de mixage, cela peut amener l'ingénieur du son à réduire les basses dans le mixage afin de compenser ce qu'il entend dans le studio, l'effet étant alors un mixage qui sera trop brillant lors de sa reproduction sur des systèmes stéréo grand public.

Pour compenser ce phénomène, chaque moniteur de studio PreSonus est équipé d'une commande Acoustic Space qui atténue d'une certaine valeur toutes les fréquences inférieures à 800 Hz.

- Si vos moniteurs de studio Eris XT sont proches des coins de la pièce, commencez par régler le sélecteur Acoustic Space sur  $-4$  dB. Cela donne la plus forte atténuation des basses.
- Quand les moniteurs de studio Eris XT sont placés près du mur arrière, réglez le sélecteur Acoustic Space sur  $-2$  dB.
- Si votre environnement de mixage offre suffisamment d'espace pour tenir vos moniteurs de studio à distance des parois de la pièce, laissez le sélecteur Acoustic Space sur  $0$  dB car aucune atténuation des basses ne devrait être nécessaire.

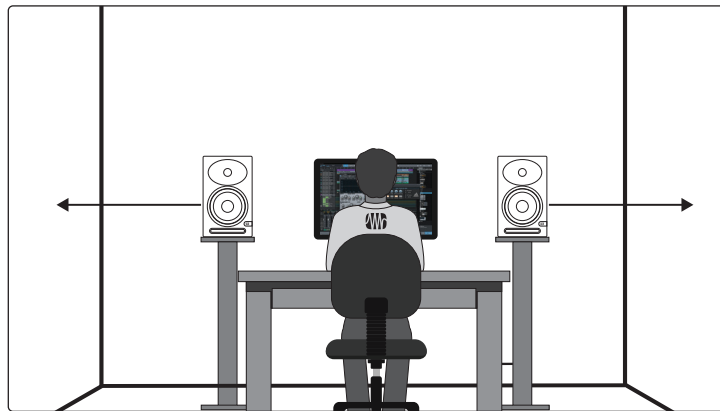

Si possible, vous devez vous placer pour mixer au centre d'un mur afin d'obtenir la position d'écoute la plus équilibrée. Placez vos enceintes de façon à ce qu'elles soient à la même distance des côtés de la pièce. C'est-à-dire que si votre enceinte de gauche est à 1,8 m du mur de gauche et à 60 cm du mur arrière, votre enceinte de droite doit être à 1,8 m du mur de droite et à 60 cm du mur arrière. En centrant votre position de mixage, votre système d'écoute vous fournira une intelligibilité plus fiable des basses fréquences. Dans une pièce rectangulaire, il est préférable de s'installer le long d'un des murs longs, surtout dans une petite pièce. Cela minimisera les problèmes causés par les réflexions sur les parois latérales.

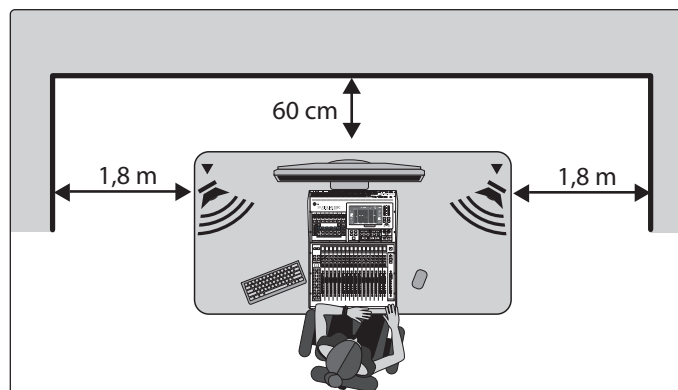

Tout comme placer votre position de mixage dans un coin n'est pas une bonne idée, ce n'en est pas non plus une que de créer un coin avec votre position de mixage. Assurez-vous que la distance entre l'enceinte et le mur derrière est différente de celle avec le mur latéral le plus proche. Par exemple, si votre enceinte de gauche est à 30 cm du mur de gauche, elle ne doit pas être à 30 cm du mur de derrière.

La conception focalisée du guide d'ondes EBM de l'Eris XT assure une couverture horizontale plus large avec une dispersion verticale étroite aidant à limiter les premières réflexions sur votre pupitre ou votre console. Contrairement aux autres moniteurs Eris qui peuvent être placés horizontalement ou verticalement, cette conception nécessite que les moniteurs Eris XT soient toujours placés verticalement.

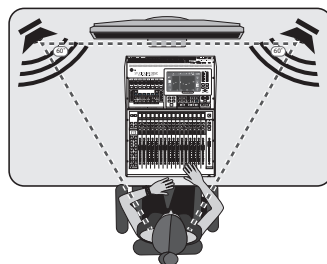

Chaque fois que l'on parle d'écoute sur des systèmes d'enceintes, on évoque le « point d'écoute idéal ». Comme mentionné précédemment, c'est la position centrale entre les deux côtés d'un système stéréo, là où les enceintes se recourent, et c'est là que l'image stéréo sera la meilleure.

Créer un point d'écoute idéal est relativement facile. Il suffit de tourner chaque enceinte pour que les tweeters forment un triangle équilatéral avec votre tête,

c'est-à-dire que les enceintes doivent être écartées de la même distance que celle qui vous sépare d'elles. Les moniteurs doivent être orientés vers l'intérieur pour qu'ils soient dirigés vers une de vos oreilles plutôt que de pointer droit devant.

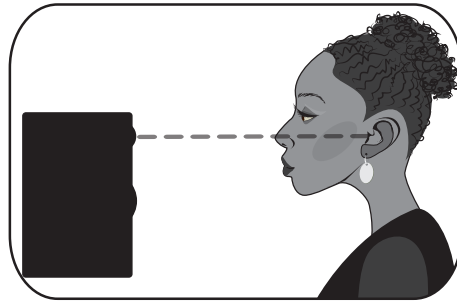

Idéalement, des moniteurs de studio de proximité comme ceux de la série Eris XT doivent être placés de manière à ce que les haut-parleurs de hautes fréquences (communément appelés « tweeters ») soient à la même hauteur que vos oreilles lorsque vous êtes assis en position de mixage.

Les hautes fréquences sont beaucoup plus directionnelles que les basses fréquences. Pour cette raison, vous entendrez plus précisément ce qui se passe si les hautes fréquences sont dirigées vers votre oreille. Une fois que vous avez créé le point d'écoute idéal, asseyez-vous et vérifiez que vos oreilles sont au niveau du centre du tweeter.

### 3.2 Étalonnage à l'aide d'une référence « standard » de 85 dB SPL

Une fois que vous avez correctement placé vos moniteurs de studio et choisi votre position d'écoute, il est utile de régler tous les niveaux dans votre studio afin d'optimiser chaque composant. Prendre le temps d'étalonner correctement vos enceintes peut être très utile à cet égard et vous donnera également un excellent point de départ pour corriger ou affiner votre environnement de mixage.

L'objectif principal de l'étalonnage d'enceinte est d'assurer qu'un niveau audio spécifique mesuré dans votre station de travail audio numérique (STAN) ou dans votre table de mixage équivaut à un niveau de pression acoustique (SPL) prédéterminé dans votre environnement de studio. Selon la méthode et les niveaux de référence utilisés durant l'étalonnage, un bon étalonnage peut aider à réduire le bruit indésirable, à minimiser le risque de dommage pour vos moniteurs de studio et vos oreilles, à maximiser les possibilités de référence de différents types d'enceinte et à vous assurer une écoute aussi fidèle que possible.

Pour étalonner les moniteurs de référence d'un studio, le niveau sonore ou niveau de pression acoustique (SPL) doit être mesuré depuis la position de mixage à hauteur d'oreille quand vous êtes assis. Il existe sur le marché toute une variété d'excellentes applis de mesure de SPL (sonomètres) pour smartphones, et beaucoup sont gratuites ! Vous pouvez également trouver des sonomètres mesurant précisément le SPL dans votre magasin de composants électroniques local.



Le sonomètre doit être tenu à bout de bras avec le microphone pointé vers le point central entre les enceintes gauche et droite (où doit être votre tête), incliné à 45° pour assurer une lecture précise. Si votre sonomètre est également votre

téléphone, faites bien attention que le micro ne soit pas couvert par votre doigt ou l'étui du téléphone !

Vous devez étalonner indépendamment les moniteurs droit et gauche pour que les deux soient réglés sur le même niveau acoustique. Cela vous garantira que vos mixages stéréo seront bien équilibrés et bien reproduits sur différents systèmes d'enceintes.

Le but de cet étalonnage de référence standard est de s'assurer que lorsque les indicateurs de niveau de sortie de votre STAN ou table de mixage indiquent 0 dB, le niveau de pression acoustique (SPL) est de 85 dB à votre position de mixage.

1. Branchez vos moniteurs de studio aux sorties principales de votre source audio. L'enceinte sur votre gauche doit être connectée à la sortie gauche. L'enceinte sur votre droite doit être connectée à la sortie droite.
2. Commencez par régler au plus bas la sensibilité d'entrée de vos moniteurs Eris XT.

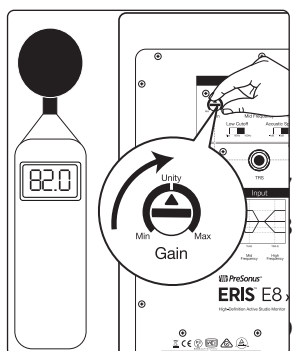
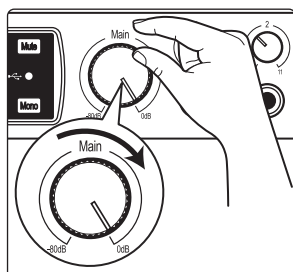
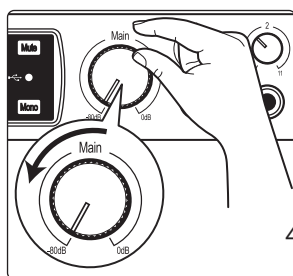
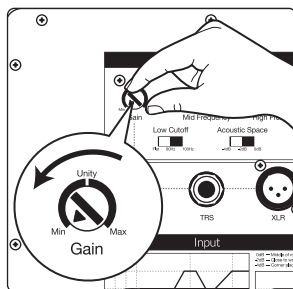

3. Réglez au plus bas la sortie de votre source audio (interface audio, table de mixage ou gestionnaires d'enceintes).

**Note :** si vous avez des processeurs externes (égaliseurs, limiteurs, etc.) connectés entre la source audio et vos moniteurs, débranchez-les ou court-circuitez-les. Si votre source audio est une table de mixage, assurez-vous que tous ses réglages sont neutres.

Produisez un bruit rose couvrant toute la bande de 20 Hz à 20 kHz à un niveau de 0 dB par les sorties de votre source audio principale.

5. Montez le niveau de sortie de votre source audio principale jusqu'au réglage de gain unitaire. Le « gain unitaire » est le réglage pour lequel le niveau du signal n'est ni amplifié ni atténué. Il est généralement repéré par un « 0 » ou un « U » sur le fader ou bouton de niveau de l'appareil audio. Dans de nombreux appareils et interfaces numériques, le niveau maximal correspond au réglage de gain unitaire de l'appareil. Veuillez consulter le mode d'emploi de votre appareil audio ou le site web de son fabricant pour plus d'informations sur ses niveaux et réglages. Vous ne devez pas entendre le bruit rose. Si vous l'entendez, reprenez l'étape 2.

6. Tout en mesurant le niveau de sortie à l'aide d'un sonomètre, commencez à monter lentement la sensibilité d'entrée (le volume) de votre enceinte de gauche jusqu'à ce que le niveau acoustique de la tonalité de test lue atteigne 82 dB SPL. Quand les deux enceintes jouent simultanément, le SPL global augmente d'environ +3 dB (85 dB).

Éteignez votre enceinte de gauche.

Montez lentement la sensibilité d'entrée (le volume) de l'enceinte de droite jusqu'à ce que le niveau acoustique de la tonalité de test lue atteigne 82 dB SPL.

Arrêtez le bruit rose et rallumez votre enceinte de gauche. Reproduisez sur vos enceintes de la musique que vous connaissez bien et asseyez-vous à votre position de mixage. Vous pouvez avoir à affiner le positionnement de vos enceintes jusqu'à ce que le son soit bien équilibré et que vous ayez un large point d'écoute idéal depuis lequel mixer.

**Note :** si un niveau de 85 dB est trop fort pour votre pièce, soit pour des contraintes de bruit, soit parce que la pièce est trop petite, vous pouvez refaire les étapes d'étalonnage ci-dessus et régler plutôt chaque enceinte à 79 dB. L'important n'est pas le niveau lui-même mais que les deux enceintes soient réglées sur le même niveau de pression acoustique (SPL).

## 4 Ressources

### 4.1 Caractéristiques techniques

Entrées

1 XLR symétrique  
1 jack 6,35 mm 3 points (TRS) symétrique  
1 RCA asymétrique

Performances	E5XT	E7XT	E8XT
Réponse en fréquence	48 Hz à 20 kHz	42 Hz à 22 kHz	35 Hz à 20 kHz
Fréquence de séparation (crossover)	3 kHz	2,5 kHz	2,2 kHz
Puissance de l'amplificateur BF	45 W	70 W	75 W
Puissance de l'amplificateur HF	35 W	60 W	65 W
Niveau de pression acoustique (SPL) crête (à 1 m)	102 dB	104 dB	105 dB
Haut-parleur BF	5.25" (13,3 cm)	6.5" (16,5 cm)	8" (20,3 cm)
Haut-parleur HF	Dôme en soie de 1" (25 mm)	1.25" (32 mm)	1.25" (32 mm)

### Commandes de l'utilisateur

Plage de volume	Courbe de type A
Contrôle des fréquences moyennes	-6 à +6 dB
Contrôle des hautes fréquences	-6 à +6 dB
Filtre coupe-bas	Flat (neutre), 80 Hz, 100 Hz
Espace acoustique (Acoustic Space)	Flat (neutre), -2 dB, -4 dB
Protection	Interférences RF Limitation du courant de sortie Surchauffe Transitoires de mise sous/hors tension Filtre subsonique Fusible d'alimentation secteur externe
Alimentation	100-120 V ~50/60 Hz ou 220-240 V ~ 50/60 Hz
Enceinte	Panneaux de fibres MDF à revêtement vinyle

### Caractéristiques physiques

Largeur	203 mm	240 mm	248 mm
Profondeur	229 mm	242 mm	292 mm
Hauteur	279 mm	365 mm	406 mm
Poids	5 kg	8,37 kg	10,4 kg

## 4.2 Guide de dépannage

**Pas d'alimentation.** Assurez-vous d'abord que votre moniteur de studio Eris XT est bien branché. S'il est branché à un conditionneur de courant ou à un onduleur, vérifiez que celui-ci est activé et fonctionne correctement. Si le problème persiste, débranchez le câble d'alimentation de votre moniteur de studio et vérifiez le fusible en face arrière.

Le logement du fusible se trouve juste sous l'embase du câble d'alimentation IEC. Un fusible grillé peut être noirci à l'intérieur ou son filament peut être rompu. Un fusible très noirci peut être signe de court-circuit. Essayez de remplacer le fusible par un neuf. L'E5XT utilise un fusible T1L. L'Eris E8XT utilise un fusible T2L. Si le fusible grille à nouveau, vous devez contacter PreSonus pour une réparation.

**Pas de son.** Si votre moniteur de studio Eris XT semble alimenté alors que vous n'entendez aucun son quand votre source audio est en service (les voyants sont allumés mais il ne se passe rien), vérifiez d'abord que le câble reliant votre source audio au moniteur fonctionne bien. Vérifiez aussi que la commande de gain d'entrée est réglée de façon à fournir une amplitude de signal suffisante.

**Ronflement.** Généralement, un ronflement est causé par une boucle de masse. Vérifiez que tous vos équipements audio sont raccordés à la même source électrique. Si vous n'utilisez pas de conditionneur de courant, nous vous recommandons fortement d'en ajouter un. Non seulement cela aidera à minimiser le ronflement, mais cela protégera mieux votre équipement des surtensions, des chutes de tension, etc. Utilisez chaque fois que possible des câbles symétriques. Si votre appareil audio n'a pas de sortie symétrique, vous pouvez le raccorder à un boîtier de direct qui apportera un suppresseur de masse et une sortie symétrique. Enfin, veillez à ce que vos câbles audio ne longent pas des câbles d'alimentation, et utilisez des câbles d'une longueur appropriée à votre application. Utiliser des câbles trop longs augmente non seulement le risque de bruit mais aussi la probabilité d'enroulement des câbles, ce qui a pour effet de créer une antenne qui capte tous les types de parasites audio.

# Bonus supplémentaire :

## la recette PreSonus jusqu'à présent secrète des...

### Haricots rouges et riz

#### Ingrédients :

- 450 g de haricots rouges secs
- 1 gros oignon coupé en dés
- 3 branches de céleri coupées en dés
- 1 gros poivron vert coupé en dés
- 1,5 à 2 litres de bouillon de légumes
- 1 cuillerée à soupe de mélange d'assaisonnement Old Bay Seasoning
- Une demi-botte de persil frais
- 2 cuillerées à café de sel casher
- 2 cuillerées à soupe d'huile d'olive
- 1 jarret de porc fumé (facultatif)

#### Instructions de cuisson :

1. Rincer les haricots rouges dans l'eau froide.
2. Dans une cocotte-minute, chauffer l'huile d'olive à feu moyen-fort. Faire revenir l'oignon, le céleri, le poivron, les haricots, et le jarret (le cas échéant) jusqu'à ce que les oignons soient translucides.
3. Mélanger l'Old Bay, le persil et le sel.
4. Ajouter le bouillon de légumes jusqu'à ce que les haricots et les légumes soient recouverts.
5. Fermer la cocotte-minute et la porter à pression maximale sur feu vif.
6. Réduire à feu doux tout en maintenant la pression maximale. Faire cuire pendant 40 minutes.
7. Laisser la pression retomber naturellement (20 à 30 minutes).
8. Retirer le couvercle et écraser avec un presse-purée jusqu'à obtention d'une texture onctueuse.
9. Corriger l'assaisonnement avec sel et poivre si nécessaire.
10. Servir sur du riz avec la sauce chaude et de l'andouille grillée (facultative).



# Eris XT-Series E5 XT / E7 XT / E8 XT

## Moniteurs haute définition de proximité pour studio

### Mode d'emploi

