

# COLORADO™ 2-QUAD ZOOM TOUR

## Quick Reference Guide

English	EN
Español	ES
Français	FR

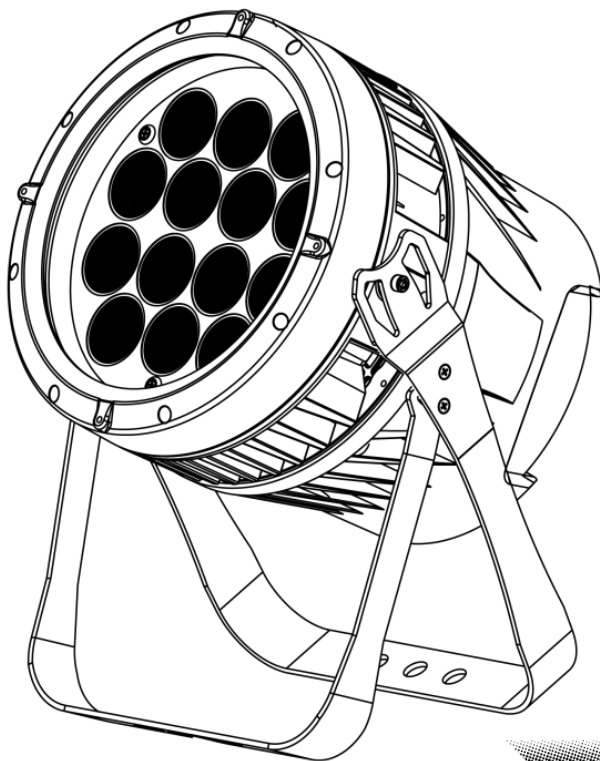

**CHAUVET**<sup>®</sup>  
PROFESSIONAL  
It's **Green Thinking.**

## About this Guide

The COLORado™ 2-Quad Zoom Tour Quick Reference Guide (QRG) has basic product information such as connection, mounting, menu options, and DMX values. Download the User Manual from [www.chauvetprofessional.com](http://www.chauvetprofessional.com) for more details.

## Disclaimer

The information and specifications contained in this QRG are subject to change without notice.

## Safety Notes

- DO NOT open this product. It contains no user-serviceable parts.
- DO NOT look at the light source when the product is on.
- To eliminate unnecessary wear and improve its lifespan, during periods of non-use completely disconnect the product from power via breaker or by unplugging it.
- CAUTION: When transferring product from extreme temperature environments, (e.g. cold truck to warm humid ballroom) condensation may form on the internal electronics of the product. To avoid causing a failure, allow product to fully acclimate to the surrounding environment before connecting it to power.
- CAUTION: This product's housing may be hot when lights are operating.
- Mount this product in a location with adequate ventilation, at least 20 in (50 cm) from adjacent surfaces.
- DO NOT leave any flammable material within 50 cm of this product while operating or connected to power.
- USE a safety cable (included) when mounting this product overhead.
- DO NOT operate this product outdoors or in any location where dust, excessive heat, water, or humidity may affect it. (IP20)
- DO NOT operate this product if the housing, lenses, or cables appear damaged.
- DO NOT connect this product to a dimmer or rheostat.
- ONLY connect this product to a grounded and protected circuit.
- ONLY use the hanging/mounting bracket to carry this product.
- In the event of a serious operating problem, stop using immediately.
- The maximum ambient temperature is 113 °F (45 °C). Do not operate this product at higher temperatures.

**Contact** Outside the U.S., United Kingdom, Ireland, or Mexico, contact your distributor to request support or return a product. Visit [www.chauvetprofessional.com](http://www.chauvetprofessional.com) for contact information.

**What is Included**

- COLORado™ 2-Quad Zoom Tour
- Neutrik® powerCON® power cord
- Gel frame holder (9 in/229 mm accessories)
- Gel frame
- Safety Cable
- Warranty Card
- Quick Reference Guide

**AC Power** This product has an auto-ranging power supply that can work with an input voltage range of 100~240 VAC, 50/60 Hz.

**Power Linking** You can link up to 7 COLORado™ 2-Quad Zoom Tour products at 120 V, 13 products at 208 V, or 14 products at 230 V. Never exceed this number. Power linking cords can be purchased separately.

AC Plug	Connection	Wire (U.S.)	Wire (Europe)	Screw Color
	AC Live	Black	Brown	Yellow/Brass
	AC Neutral	White	Blue	Silver
	AC Ground	Green/Yellow	Green/Yellow	Green

**DMX Linking** The COLORado™ 2-Quad Zoom Tour will work with a DMX controller using a regular DMX serial connection. A DMX Primer is available from [www.chauvetpro.com](http://www.chauvetpro.com).

**DMX Connection** The COLORado™ 2-Quad Zoom Tour uses a regular DMX data connection for its DMX personalities: **TOUR**, **TR16**, **STD.Y**, **ARC.1**, **AR1.D**, **ARC.2**, **AR2.D**, **AR2.S**, **AR2.Z**, and **HSV**. See the User Manual to connect and configure for DMX operation.



**Note: For optimum control of the 16-bit dimming channels in the TR16 and STD.Y personalities, be sure that both dimming curves in SET > DIM and SET > CURV are set to OFF.**

**Master/Slave Connection** The COLORado™ 2-Quad Zoom Tour uses the DMX data connection for its Master/Slave mode. See the User Manual to connect and configure for Master/Slave operation.

## Mounting

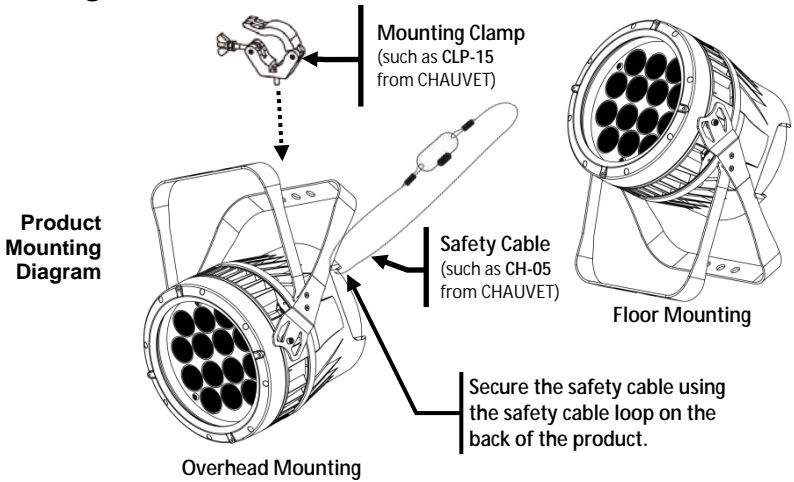

## Control Panel Description

Button	Function
<MENU>	Exits from the current menu or function
<ENTER>	Enables the currently displayed menu or sets the currently selected value into the selected function
<UP>	Navigates upwards through the menu list or increases the numeric value when in a function
<DOWN>	Navigates downwards through the menu list or decreases the numeric value when in a function

## Passcode

After being prompted, enter the following passcode by pressing:

· <UP>, <DOWN>, <UP>, <DOWN>, <ENTER>

This passcode cannot be changed and must be used whenever prompted.

## Menu Options

Main Level	Programming Levels				Description				
STAT	R.				000–255	Combines red, green, blue, and white to make a custom color (0–100%)			
	G.								
	B.								
	W.								
	Z.					Changes the beam angle (zoom)			
AUTO	S.				00–20	Selects the strobe frequency (0–20 Hz)			
	AT.				01–10	10 automatic programs			
RUN	PR.				C1–10	10 customizable programs			
	DMX					DMX mode			
DMX	SLAV					Master/Slave mode			
	D.				001–512	Selects the DMX starting address			
PERS	TOUR					12-channel: RGBW, dimmer, strobe, color macro, auto/custom, dimmer speed, auto speed, zoom, zoom reset			
	TR16					17-channel: 16-bit RGBW and dimmer; strobe, color macro, auto/custom, dimmer speed, auto speed, zoom, zoom reset			
	STD.Y					17-channel: 16-bit RGBW and dimmer; strobe, color macro, auto/custom, dimmer speed, auto speed, zoom, zoom reset			
	ARC.1					3-channel: RGB control			
	AR1.D					4-channel: RGB, dimmer			
	ARC.2					4-channel: RGBW			
	AR2.D					5-channel: RGBW, dimmer			
	AR2.S					6-channel: RGBW, dimmer, strobe			
	AR2.Z					7-channel: RGBW, dimmer, zoom, zoom reset			
HSV.					3-channel: HSV control				
EDIT	PR.	01–10	SC.	01–30	R.	000–255	Combines red, green, blue, and white to generate a custom color (0–100%)		
					G.				
					B.				
					W.				
					Z.			Selects beam angle (zoom)	
					S.			00–20	Selects the strobe frequency (0–20 Hz)
					T.			000–255	Defines the step duration (slow to fast)
					F.				Defines the fade duration (slow to fast)

Menu Options (cont.)

Main Level	Programming Levels				Description		
SET	UPLd		**** (Enter Passcode)		Uploads custom programs to other COLORado™ 2-Quad Zoom Tours		
	REST		**** (Enter Passcode)		Defaults product to factory settings		
	DERR		BLAC		Blacks out fixture upon loss of DMX		
			SAVE		Continues with last command upon loss of DMX control		
	COLR		OFF		RGB set to <b>255</b> = max. output		
			RGBW		RGB set to <b>255</b> = balanced white		
			UC		Universal color balance		
	CURV		OFF		No dimmer		
			CV1		CV1 (fast) to CV3 (slow) dimmer curves		
			CV2				
			CV3				
	DIM		OFF		No dimmer		
			DIM1.		Dimmer curves		
			DIM2.				
DIM4.							
ZOOM		BASE		Sets default zoom position (full movement)			
		POS.1		Sets position 1 setting for zoom limit			
		POS.2		Sets position 2 setting for zoom limit			
CAL	PASS (Enter Passcode)	CAL	WT	WH 1-11	R.	000-255	Modifies the color macros used in the <b>TOUR</b> , <b>TR16</b> , and <b>STD.Y</b> personalities
					G.		
					B.		
					W.		
			RGBW	RGB.W	R.	000-255	
					G.		
ZOOM		POS.1	000-255				
		POS.2					
KEY	ON				Turns the passcode on or off		
	OFF						

## DMX Values

TOUR	Channel	Function	Value	Percent/Setting
	1	Dimmer	000 ∘ 255	0–100%
	2	Red	000 ∘ 255	0–100% (Step Duration if Custom 1–10 in CH. 8 is active)
	3	Green	000 ∘ 255	0–100% (Fade Duration if Custom 1–10 in CH. 8 is active)
	4	Blue	000 ∘ 255	0–100%
	5	White	000 ∘ 255	0–100%
	6	Color Macro + White Balance	000 ∘ 010	No function
			011 ∘ 030	R: 100% G: 0–100% B: 0
			031 ∘ 050	R: 100%–0 G: 100% B: 0
			051 ∘ 070	R: 0 G: 100% B: 0–100%
			071 ∘ 090	R: 0 G: 100%–0 B: 100%
			091 ∘ 110	R: 0–100% G: 0 B: 100%
			111 ∘ 130	R: 100% G: 0 B: 100%–0
			131 ∘ 150	R: 100% G: 0–100% B: 0–100%
			151 ∘ 170	R: 100%–0 G: 100%–0 B: 100%
			171 ∘ 200	R: 100% G: 100% B: 100% W: 100%
			201 ∘ 205	White 1
			206 ∘ 210	White 2
			211 ∘ 215	White 3
			216 ∘ 220	White 4
			221 ∘ 225	White 5
			226 ∘ 230	White 6
			231 ∘ 235	White 7
	236 ∘ 240	White 8		
	241 ∘ 245	White 9		
	246 ∘ 250	White 10		
	251 ∘ 255	White 11		
	7	Strobe	000 ∘ 009 010 ∘ 255	No function 0–20 Hz

**DMX Values (cont.)**

<b>TOUR (cont.)</b>	<b>Channel</b>	<b>Function</b>	<b>Value</b>	<b>Percent/Setting</b>
	<b>8</b>	<b>Programs</b>	000 ∘ 040	No function
			041 ∘ 050	Auto 1
			051 ∘ 060	Auto 2
			061 ∘ 070	Auto 3
			071 ∘ 080	Auto 4
			081 ∘ 090	Auto 5
			091 ∘ 100	Auto 6
			101 ∘ 110	Auto 7
			111 ∘ 120	Auto 8
			121 ∘ 130	Auto 9
			131 ∘ 140	Auto 10
			141 ∘ 150	Custom 1
			151 ∘ 160	Custom 2
			161 ∘ 170	Custom 3
			171 ∘ 180	Custom 4
			181 ∘ 190	Custom 5
			191 ∘ 200	Custom 6
			201 ∘ 210	Custom 7
			211 ∘ 220	Custom 8
			221 ∘ 230	Custom 9
231 ∘ 255	Custom 10			
<b>9</b>	<b>Auto Speed</b>	000 ∘ 255	0–100% (only when using <b>Auto 1–10 in CH. 8</b> )	
<b>10</b>	<b>Dimmer Speed</b>	000 ∘ 009	Preset dimmer speed from display menu	
		010 ∘ 029	Linear dimmer	
		030 ∘ 069	Nonlinear dimming curve 1 (fastest)	
		070 ∘ 129	Nonlinear dimming curve 2	
		130 ∘ 189	Nonlinear dimming curve 3	
190 ∘ 255	Nonlinear dimming curve 4 (slowest)			
<b>11</b>	<b>Zoom</b>	000 ∘ 255	0–100%	
<b>12</b>	<b>Zoom Reset</b>	000 ∘ 200	No function	
		201 ∘ 220	Zoom reset	
		221 ∘ 255	No function	
<b>ARC.1</b>	<b>Channel</b>	<b>Function</b>	<b>Value</b>	<b>Percent/Setting</b>
	<b>1</b>	<b>Red</b>	000 ∘ 255	0–100%
	<b>2</b>	<b>Green</b>	000 ∘ 255	0–100%
	<b>3</b>	<b>Blue</b>	000 ∘ 255	0–100%
<b>AR1.D</b>	<b>Channel</b>	<b>Function</b>	<b>Value</b>	<b>Percent/Setting</b>
	<b>1</b>	<b>Dimmer</b>	000 ∘ 255	0–100%
	<b>2</b>	<b>Red</b>	000 ∘ 255	0–100%
	<b>3</b>	<b>Green</b>	000 ∘ 255	0–100%
	<b>4</b>	<b>Blue</b>	000 ∘ 255	0–100%
<b>ARC.2</b>	<b>Channel</b>	<b>Function</b>	<b>Value</b>	<b>Percent/Setting</b>
	<b>1</b>	<b>Red</b>	000 ∘ 255	0–100%
	<b>2</b>	<b>Green</b>	000 ∘ 255	0–100%
	<b>3</b>	<b>Blue</b>	000 ∘ 255	0–100%
	<b>4</b>	<b>White</b>	000 ∘ 255	0–100%



## DMX Values (cont.)

TR16	Channel	Function	Value	Percent/Setting
	1	Dimmer	000 ◊ 255	0–100%
	2	Fine Dimmer	000 ◊ 255	0–100%
	3	Red	000 ◊ 255	0–100% (Step Duration if Custom 1–10 in CH. 13 is active)
	4	Fine Red	000 ◊ 255	0–100% (Fade Duration if Custom 1–10 in CH. 13 is active)
	5	Green	000 ◊ 255	0–100%
	6	Fine Green	000 ◊ 255	0–100%
	7	Blue	000 ◊ 255	0–100%
	8	Fine Blue	000 ◊ 255	0–100%
	9	White	000 ◊ 255	0–100%
	10	Fine White	000 ◊ 255	0–100%
	11	Color Macro + White Balance	000 ◊ 010	No function
			011 ◊ 030	R: 100% G: 0–100% B: 0
			031 ◊ 050	R: 100%–0 G: 100% B: 0
			051 ◊ 070	R: 0 G: 100% B: 0–100%
			071 ◊ 090	R: 0 G: 100%–0 B: 100%
			091 ◊ 110	R: 0–100% G: 0 B: 100%
			111 ◊ 130	R: 100% G: 0 B: 100%–0
			131 ◊ 150	R: 100% G: 0–100% B: 0–100%
			151 ◊ 170	R: 100%–0 G: 100%–0 B: 100%
			171 ◊ 200	R: 100% G: 100% B: 100% W: 100%
			201 ◊ 205	White 1
			206 ◊ 210	White 2
			211 ◊ 215	White 3
			216 ◊ 220	White 4
			221 ◊ 225	White 5
			226 ◊ 230	White 6
	231 ◊ 235	White 7		
	236 ◊ 240	White 8		
	241 ◊ 245	White 9		
	246 ◊ 250	White 10		
	251 ◊ 255	White 11		
	12	Strobe	000 ◊ 009	No function
			010 ◊ 255	0–20 Hz

**DMX Values (cont.)**

TR16 (cont.)	Channel	Function	Value	Percent/Setting
13	Programs	000	040	No function
		041	050	Auto 1
		051	060	Auto 2
		061	070	Auto 3
		071	080	Auto 4
		081	090	Auto 5
		091	100	Auto 6
		101	110	Auto 7
		111	120	Auto 8
		121	130	Auto 9
		131	140	Auto 10
		141	150	Custom 1
		151	160	Custom 2
		161	170	Custom 3
		171	180	Custom 4
		181	190	Custom 5
		191	200	Custom 6
		201	210	Custom 7
		211	220	Custom 8
		221	230	Custom 9
231	255	Custom 10		
14	Auto Speed	000	0 255	0–100% (only when using <b>Auto 1–10</b> in <b>CH. 13</b> )
15	Dimmer Speed	000	009	Preset dimmer speed from display menu
		010	029	Linear dimmer
		030	069	Nonlinear dimming curve 1 (fastest)
		070	129	Nonlinear dimming curve 2
		130	189	Nonlinear dimming curve 3
190	255	Nonlinear dimming curve 4 (slowest)		
16	Zoom	000	0 255	0–100%
17	Zoom Reset	000	200	No function
		201	220	Zoom reset
		221	255	No function

AR2.Z	Channel	Function	Value	Percent/Setting
1	Dimmer	000	0 255	0–100%
2	Red	000	0 255	0–100%
3	Green	000	0 255	0–100%
4	Blue	000	0 255	0–100%
5	White	000	0 255	0–100%
6	Zoom	000	0 255	0–100%
7	Zoom Reset	000	200	No function
		201	220	Zoom reset
		221	255	No function

AR2.D	Channel	Function	Value	Percent/Setting
1	Dimmer	000	0 255	0–100%
2	Red	000	0 255	0–100%
3	Green	000	0 255	0–100%
4	Blue	000	0 255	0–100%
5	White	000	0 255	0–100%

## DMX Values (cont.)

STD.Y	Channel	Function	Value	Percent/Setting
	1	Dimmer	000 ∘ 255	0–100%
	2	Fine Dimmer	000 ∘ 255	0–100%
	3	Red	000 ∘ 255	0–100% (Step Duration if Custom 1–10 in CH. 13 is active)
	4	Fine Red	000 ∘ 255	0–100% (Fade Duration if Custom 1–10 in CH. 13 is active)
	5	Green	000 ∘ 255	0–100%
	6	Fine Green	000 ∘ 255	0–100%
	7	Blue	000 ∘ 255	0–100%
	8	Fine Blue	000 ∘ 255	0–100%
	9	White	000 ∘ 255	0–100%
	10	Fine White	000 ∘ 255	0–100%
	11	Color Macro + White Balance	000 ∘ 010	No function
			011 ∘ 030	R: 100% G: 0–100% B: 0
			031 ∘ 050	R: 100%–0 G: 100% B: 0
			051 ∘ 070	R: 0 G: 100% B: 0–100%
			071 ∘ 090	R: 0 G: 100%–0 B: 100%
			091 ∘ 110	R: 0–100% G: 0 B: 100%
			111 ∘ 130	R: 100% G: 0 B: 100%–0
			131 ∘ 150	R: 100% G: 0–100% B: 0–100%
			151 ∘ 170	R: 100%–0 G: 100%–0 B: 100%
			171 ∘ 200	R: 100% G: 100% B: 100% W: 100%
			201 ∘ 205	White 1
			206 ∘ 210	White 2
			211 ∘ 215	White 3
			216 ∘ 220	White 4
			221 ∘ 225	White 5
			226 ∘ 230	White 6
			231 ∘ 235	White 7
	236 ∘ 240	White 8		
	241 ∘ 245	White 9		
	246 ∘ 250	White 10		
	251 ∘ 255	White 11		
	12	Strobe	000 ∘ 009	No function
			010 ∘ 255	0–20 Hz

**DMX Values (cont.)**

<b>STD.Y (cont.)</b>	<b>Channel</b>	<b>Function</b>	<b>Value</b>	<b>Percent/Setting</b>
	<b>13</b>	<b>Programs</b>	000 ◊ 040	No function
			041 ◊ 050	Auto 1
			051 ◊ 060	Auto 2
			061 ◊ 070	Auto 3
			071 ◊ 080	Auto 4
			081 ◊ 090	Auto 5
			091 ◊ 100	Auto 6
			101 ◊ 110	Auto 7
			111 ◊ 120	Auto 8
			121 ◊ 130	Auto 9
			131 ◊ 140	Auto 10
			141 ◊ 150	Custom 1
			151 ◊ 160	Custom 2
			161 ◊ 170	Custom 3
			171 ◊ 180	Custom 4
			181 ◊ 190	Custom 5
			191 ◊ 200	Custom 6
	201 ◊ 210	Custom 7		
	211 ◊ 220	Custom 8		
	221 ◊ 230	Custom 9		
	231 ◊ 255	Custom 10		
	<b>14</b>	<b>Auto Speed</b>	000 ◊ 255	0–100% (only when using <b>Auto 1–10</b> in <b>CH. 13</b> )
	<b>15</b>	<b>Dimmer Speed</b>	000 ◊ 009	Preset dimmer speed from display menu
			010 ◊ 029	Linear dimmer
			030 ◊ 069	Nonlinear dimming curve 1 (fastest)
			070 ◊ 129	Nonlinear dimming curve 2
			130 ◊ 189	Nonlinear dimming curve 3
	190 ◊ 255	Nonlinear dimming curve 4 (slowest)		
	<b>16</b>	<b>Zoom</b>	000 ◊ 255	0–100%
	<b>17</b>	<b>Zoom Reset</b>	000 ◊ 200	No function
			201 ◊ 220	Zoom reset
			221 ◊ 255	No function

<b>AR2.S</b>	<b>Channel</b>	<b>Function</b>	<b>Value</b>	<b>Percent/Setting</b>
	<b>1</b>	<b>Dimmer</b>	000 ◊ 255	0–100%
	<b>2</b>	<b>Red</b>	000 ◊ 255	0–100%
	<b>3</b>	<b>Green</b>	000 ◊ 255	0–100%
	<b>4</b>	<b>Blue</b>	000 ◊ 255	0–100%
	<b>5</b>	<b>White</b>	000 ◊ 255	0–100%
	<b>6</b>	<b>Strobe</b>	000 ◊ 255	0–20 Hz

<b>HSV</b>	<b>Channel</b>	<b>Function</b>	<b>Value</b>	<b>Percent/Setting</b>
	<b>1</b>	<b>Hue</b>	000 ◊ 255	0–100%
	<b>2</b>	<b>Saturation</b>	000 ◊ 255	0–100%
	<b>3</b>	<b>Value</b>	000 ◊ 255	0–100%

## Acerca de Esta Guía

La Guía de Referencia Rápida (GRR) del COLORado™ 2-Quad Zoom Tour contiene información básica sobre el producto, como montaje, opciones de menú y valores DMX. Descargue el Manual de Usuario de [www.chauvetprofessional.com](http://www.chauvetprofessional.com) para información más detallada.

## Exención de Responsabilidad

La información y especificaciones contenidas en esta GRR están sujetas a cambio sin previo aviso.

## Notas de Seguridad

- NO abra este producto. No contiene piezas reparables por el usuario.
- NO mire a la fuente de luz cuando el producto esté encendido.
- Para evitar un desgaste innecesario y alargar su vida útil, desconecte complemente el producto de la alimentación, mediante el interruptor o desenchufándolo, durante los periodos en los que no se use.
- Cuidado: cuando transfiera el producto desde ambientes con temperatura extrema (p. ej., del remolque frío de un camión a una sala de baile con calor y humedad), puede formarse condensación en la electrónica interna del producto. Para evitar que se produzca una avería, deje que el producto se aclimate completamente al ambiente antes de conectar la alimentación.
- CUIDADO: La carcasa de este producto está caliente cuando las luces están en funcionamiento.
- Monte este producto en una ubicación con ventilación adecuada, al menos a 20" (50 cm) de superficies adyacentes.
- NO deje ningún material inflamable a menos de 50 cm de este producto mientras esté funcionando o conectado a la alimentación.
- USE un cable de seguridad (incluido) cuando monte este producto en lo alto.
- NO ponga en funcionamiento este producto en el exterior o en cualquier ubicación en la que el polvo, calor excesivo, agua o humedad puedan afectarlo. (IP20)
- NO ponga en funcionamiento este producto si sospecha que la carcasa, lentes o cables están dañados.
- NO conecte este producto a un atenuador o reostato.
- Conecte este producto SOLO a un circuito con toma de tierra y protegido.
- Use SOLAMENTE los soportes de colgar/montar para mover este producto.
- En caso de un problema grave de funcionamiento, deje de usarlo inmediatamente.
- La máxima temperatura ambiente es de 113 °F (45 °C). No haga funcionar este producto a temperaturas más altas.

## Contacto

Fuera de EE.UU, Reino Unido, Irlanda o México, póngase en contacto con su distribuidor para solicitar asistencia o devolver el producto. Visite [www.chauvetprofessional.com](http://www.chauvetprofessional.com) para información de contacto.

- Qué va Incluido**
- COLORado™ 2-Quad Zoom Tour
  - Cable de Alimentación Neutrik® powerCON®
  - Soporte para el Marco de Gel (accesorios 9"/229 mm)
  - Marco de Gel
  - Cable de Seguridad
  - Tarjeta de Garantía
  - Guía de Referencia Rápida

**Corriente Alterna** Este producto tiene una fuente de alimentación con detección automática que puede funcionar con un rango de tensión de entrada de 100 a 240 VCA, 50/60 Hz.

**Alimentación en Cadena** Puede enlazar hasta 7 productos COLORado™ 2-Quad Zoom Tour a 120 V, 13 a 208 V, o 14 a 230 V. Nunca sobrepase este número. Los cables de alimentación en cadena se pueden adquirir por separado.

Enchufe CA	Conexión	Cable (EE.UU.)	Cable (Europa)	Color del tornillo
	CA Cargado	Negro	Marrón	Amarillo/Latón
	CA Neutro	Blanco	Azul	Plata
	CA Tierra	Verde/Amarillo	Verde/Amarillo	Verde

**Enlace DMX** El COLORado™ 2-Quad Zoom Tour funcionará con un controlador DMX usando una conexión serie DMX normal. Hay un manual DMX disponible en [www.chauvetpro.com](http://www.chauvetpro.com).

**Conexión DMX** El COLORado™ 2-Quad Zoom Tour usa una conexión de datos DMX normal para sus personalidades DMX: **TOUR**, **TR16**, **STD.Y**, **ARC.1**, **AR1.D**, **ARC.2**, **AR2.D**, **AR2.S**, **AR2.Z** y **HSV**. Vea el Manual de Usuario para conectar y configurar para funcionamiento DMX.



**Nota: Para un control óptimo de los canales de atenuación de 16 bits en la personalidades TR16 y STD.Y asegúrese de que ambas curvas de atenuación en SET > DIM y SET > CURV están configuradas en OFF.**

**Conexión Maestro/Esclavo** El COLORado™ 2-Quad Zoom Tour usa la conexión de datos DMX para su modo Maestro/Esclavo. Vea el Manual de Usuario para conectar y configurar para funcionamiento Maestro/Esclavo.

## Montaje

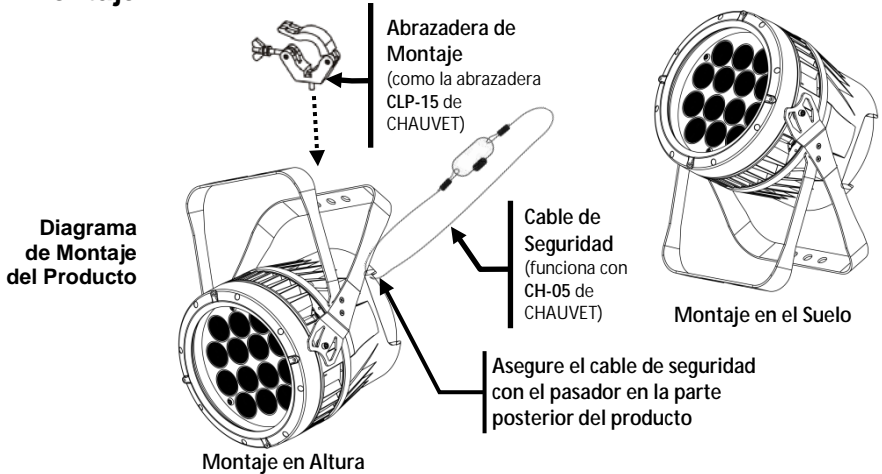

## Descripción del Panel de Control

Botón	Función
<MENU>	Sale del menú o función actual
<ENTER>	Habilita el menú actualmente en pantalla o configura el valor seleccionado actualmente dentro de la función seleccionada
<UP>	Navega hacia arriba por la lista de menú o aumenta el valor numérico cuando está en una función
<DOWN>	Navega hacia abajo por la lista de menú o disminuye el valor numérico cuando está en una función

**Contraseña** Después de que se le solicite, introduzca la siguiente contraseña pulsando:  
 • <UP>, <DOWN>, <UP>, <DOWN>, <ENTER>  
 Esta contraseña no se puede cambiar y se debe usar cuando se le solicite.

### Opciones de Menú

Nivel Principal		Niveles de Programación				Descripción	
STAT	R.				000-255	Combina rojo, verde, azul y blanco para formar un color personalizado (0-100%)	
	G.						
	B.						
	W.						
	Z.						
S.				00-20	Selecciona la frecuencia de estroboscopio (0-20 Hz)		
AUTO	AT.				01-10	10 programas automáticos	
	PR.				C1-10	10 programas personalizables	
RUN	DMX					Modo DMX	
	SLAV					Modo Maestro/Esclavo	
DMX	D.				001-512	Selecciona la dirección DMX de inicio	
PERS	TOUR					12 canales: RVAB, atenuador, estroboscopio, macro de color, auto/personalizado, velocidad atenuador, velocidad automática, zoom, reinicio del zoom	
	TR16					17 canales: 16-bit RVAB y atenuador, estroboscopio, macro de color, auto/personalizado, velocidad atenuador, velocidad automática zoom, reinicio del zoom	
	STD.Y					17 canales: 16-bit RVAB y atenuador, estroboscopio, macro de color, auto/personalizado, velocidad atenuador, velocidad automática zoom, reinicio del zoom	
	ARC.1					3 canales: Control RVA	
	AR1.D					4 canales: Atenuador RVA	
	ARC.2					4 canales: Control RVAB	
	AR2.D					5 canales: Atenuador RVAB, atenuador	
	AR2.S					6 canales: Atenuador RVAB, atenuador, estroboscopio	
	AR2.Z					3 canales: Control HSV	
	HSV.					3 canales: Control RVA	
EDIT	PR.	01-10	SC.	01-30	R.	000-255	Combina rojo, verde, azul y blanco para generar un color personalizado (0-100%)
					G.		
					B.		
					W.		
					Z.		
					S.	00-20	Selecciona la frecuencia de estroboscopio (0-20 Hz)
					T.	000-255	Define la duración del paso (lento a rápido)
F.	Define la duración del fado (lento a rápido)						



## Opciones de Menú (cont.)

Nivel Principal		Niveles de Programación				Descripción	
SET	UPLd		**** (Introducir código de acceso)		Carga programas personalizados a otros productos COLORado™ 2-Quad Zoom Tour		
	REST		**** (Introducir código de acceso)		Restablece en el producto los valores de fábrica		
	DERR		BLAC		Apaga (blackout) el dispositivo tras la pérdida de señal DMX		
			SAVE		Continúa con el último comando tras la pérdida de control DMX		
	COLR		OFF		RGB establecido en 255 = máx. potencia		
			RGBW		RGB establecido en 255 = equilibrio de blancos		
			UC		Equilibrio de color universal		
	CURV		OFF		Sin atenuador		
			CV1		Curvas de atenuador CV1 (rápido) a CV3 (lento)		
			CV2				
			CV3				
	DIM		OFF		Sin atenuador		
			dIM1.		Curva de atenuador		
			dIM2.				
dIM3.							
dIM4.							
ZOOM		BASE		Configura la posición predeterminada del zoom (movimiento completo)			
		POS.1		Establece la configuración de la posición 1 para el límite del zoom			
		POS.2		Establece la configuración de la posición 2 para el límite del zoom			
CAL	PASS (Introducir código de acceso)	CAL	WT	WH 1-11	R.	000- 255	Modifica los macros de color usados en las personalidades TOUR, TR16 y STD.Y
					G.		
			B.				
			W.				
		RGBW	RGB.W	R.	000- 255		
				G.			
		ZOOM		POS.1	000- 255		
				POS.2			
KEY	ON				Activa o desactiva la contraseña		
	OFF						

Valores DMX

TOUR	Canal	Función	Valor	Porcentaje/Configuración
	1	Atenuador	000 ó 255	0–100%
	2	Rojo	000 ó 255	0–100% ( <b>Duración del Paso</b> si <b>Personalizado 1–10</b> está activo en <b>Canal 8</b> )
	3	Verde	000 ó 255	0–100% ( <b>Duración del Fade</b> si <b>Personalizado 1–10</b> está activo en <b>Canal 8</b> )
	4	Azul	000 ó 255	0–100%
	5	Blanco	000 ó 255	0–100%
	6	Macro de Color + Equilibrio de Blancos	000 ó 010	Sin función
			011 ó 030	R: 100% V: 0–100% A: 0
			031 ó 050	R: 100%–0 V: 100% A: 0
			051 ó 070	R: 0 V: 100% A: 0–100%
			071 ó 090	R: 0 V: 100%–0 A: 100%
			091 ó 110	R: 0–100% V: 0 A: 100%
			111 ó 130	R: 100% V: 0 A: 100%–0
			131 ó 150	R: 100% V: 0–100% A: 0–100%
			151 ó 170	R: 100%–0 V: 100%–0 A: 100%
			171 ó 200	R: 100% V: 100% A: 100% B: 100%
			201 ó 205	Blanco 1
			206 ó 210	Blanco 2
			211 ó 215	Blanco 3
			216 ó 220	Blanco 4
			221 ó 225	Blanco 5
			226 ó 230	Blanco 6
	231 ó 235	Blanco 7		
	236 ó 240	Blanco 8		
	241 ó 245	Blanco 9		
	246 ó 250	Blanco 10		
	251 ó 255	Blanco 11		
	7	Estroboscopio	000 ó 009	Sin función
			010 ó 255	0–20 Hz
	8	Programas	000 ó 040	Sin función
			041 ó 050	Auto 1
			051 ó 060	Auto 2
			061 ó 070	Auto 3
			071 ó 080	Auto 4
			081 ó 090	Auto 5
			091 ó 100	Auto 6
			101 ó 110	Auto 7
			111 ó 120	Auto 8
			121 ó 130	Auto 9
			131 ó 140	Auto 10
			141 ó 150	Personalizado 1
			151 ó 160	Personalizado 2
			161 ó 170	Personalizado 3
			171 ó 180	Personalizado 4
			181 ó 190	Personalizado 5
	191 ó 200	Personalizado 6		
	201 ó 210	Personalizado 7		
	211 ó 220	Personalizado 8		
	221 ó 230	Personalizado 9		
	231 ó 255	Personalizado 10		

## Valores DMX (cont.)

<b>TOUR (cont.)</b>	<b>Canal</b>	<b>Función</b>	<b>Valor</b>	<b>Porcentaje/Configuración</b>
	9	Velocidad Automática	000 ó 255	0–100% (solo cuando se usa <b>Auto 1–10</b> en <b>Canal 8</b> )
	10	Velocidad Atenuador	000 ó 009 010 ó 029 030 ó 069 070 ó 129 130 ó 189 190 ó 255	Preconfigura la velocidad del atenuador desde la pantalla de menú Atenuador lineal Curva de atenuación no-lineal 1 (la más rápida) Curva de atenuación no-lineal 2 Curva de atenuación no-lineal 3 Curva de atenuación no-lineal 4 (la más lenta)
	11	Zoom	000 ó 255	0–100%
	12	Reinicio del Zoom	000 ó 200 201 ó 220 221 ó 255	Sin función Reinicio del Zoom Sin función

<b>ARC.1</b>	<b>Canal</b>	<b>Función</b>	<b>Valor</b>	<b>Porcentaje/Configuración</b>
	1	Rojo	000 ó 255	0–100%
	2	Verde	000 ó 255	0–100%
	3	Azul	000 ó 255	0–100%

<b>AR1.D</b>	<b>Canal</b>	<b>Función</b>	<b>Valor</b>	<b>Porcentaje/Configuración</b>
	1	Atenuador	000 ó 255	0–100%
	2	Rojo	000 ó 255	0–100%
	3	Verde	000 ó 255	0–100%
	4	Azul	000 ó 255	0–100%

<b>ARC.2</b>	<b>Canal</b>	<b>Función</b>	<b>Valor</b>	<b>Porcentaje/Configuración</b>
	1	Rojo	000 ó 255	0–100%
	2	Verde	000 ó 255	0–100%
	3	Azul	000 ó 255	0–100%
	4	Blanco	000 ó 255	0–100%

<b>AR2.D</b>	<b>Canal</b>	<b>Función</b>	<b>Valor</b>	<b>Porcentaje/Configuración</b>
	1	Atenuador	000 ó 255	0–100%
	2	Rojo	000 ó 255	0–100%
	3	Verde	000 ó 255	0–100%
	4	Azul	000 ó 255	0–100%
	5	Blanco	000 ó 255	0–100%

Valores DMX (cont.)

AR2.S	Canal	Función	Valor	Porcentaje/Configuración
	1	Atenuador	000 ó 255	0–100%
	2	Rojo	000 ó 255	0–100%
	3	Verde	000 ó 255	0–100%
	4	Azul	000 ó 255	0–100%
	5	Blanco	000 ó 255	0–100%
	6	Estroboscopio	000 ó 255	0–20 Hz

HSV	Canal	Función	Valor	Porcentaje/Configuración
	1	Tono	000 ó 255	0–100%
	2	Saturación	000 ó 255	0–100%
	3	Valor	000 ó 255	0–100%

TR16	Canal	Función	Valor	Porcentaje/Configuración
	1	Atenuador	000 ó 255	0–100%
	2	Atenuador fino	000 ó 255	0–100%
	3	Rojo	000 ó 255	0–100% (Duración del Paso si Personalizado 1–10 está activo en Canal 13)
	4	Rojo nítido	000 ó 255	0–100% (Duración del Fade si Personalizado 1–10 está activo en Canal 13)
	5	Verde	000 ó 255	0–100%
	6	Verde nítido	000 ó 255	0–100%
	7	Azul	000 ó 255	0–100%
	8	Azul nítido	000 ó 255	0–100%
	9	Blanco	000 ó 255	0–100%
	10	Blanco nítido	000 ó 255	0–100%
	11	Macro de Color + Equilibrio de Blancos	000 ó 010 011 ó 030 031 ó 050 051 ó 070 071 ó 090 091 ó 110 111 ó 130 131 ó 150 151 ó 170 171 ó 200 201 ó 205 206 ó 210 211 ó 215 216 ó 220 221 ó 225 226 ó 230 231 ó 235 236 ó 240 241 ó 245 246 ó 250 251 ó 255	Sin función R: 100% V: 0–100% A: 0 R: 100%–0 V: 100% A: 0 R: 0 V: 100% A: 0–100% R: 0 V: 100%–0 A: 100% R: 0–100% V: 0 A: 100% R: 100% V: 0 A: 100%–0 R: 100% V: 0–100% A: 0–100% R: 100%–0 V: 100%–0 A: 100% RVAB: 100% Blanco 1 Blanco 2 Blanco 3 Blanco 4 Blanco 5 Blanco 6 Blanco 7 Blanco 8 Blanco 9 Blanco 10 Blanco 11
	12	Estroboscopio	000 ó 009 010 ó 255	Sin función 0–20 Hz

## Valores DMX (cont.)

TR16 (cont.)	Canal	Función	Valor	Porcentaje/Configuración
13	Programas	000 ó 040	Sin función	
		041 ó 050	Auto 1	
		051 ó 060	Auto 2	
		061 ó 070	Auto 3	
		071 ó 080	Auto 4	
		081 ó 090	Auto 5	
		091 ó 100	Auto 6	
		101 ó 110	Auto 7	
		111 ó 120	Auto 8	
		121 ó 130	Auto 9	
		131 ó 140	Auto 10	
		141 ó 150	Personalizado 1	
		151 ó 160	Personalizado 2	
		161 ó 170	Personalizado 3	
		171 ó 180	Personalizado 4	
		181 ó 190	Personalizado 5	
		191 ó 200	Personalizado 6	
		201 ó 210	Personalizado 7	
		211 ó 220	Personalizado 8	
		221 ó 230	Personalizado 9	
231 ó 255	Personalizado 10			
14	Velocidad Automática	000 ó 255	0–100% (solo cuando se usa <b>Auto 1–10</b> en <b>Canal 13</b> )	
15	Velocidad Atenuador	000 ó 009	Preconfigura la velocidad del atenuador desde la pantalla de menú	
		010 ó 029	Atenuador lineal	
		030 ó 069	Curva de atenuación no-lineal 1 (la más rápida)	
		070 ó 129	Curva de atenuación no-lineal 2	
		130 ó 189	Curva de atenuación no-lineal 3	
190 ó 255	Curva de atenuación no-lineal 4 (la más lenta)			
16	Zoom	000 ó 255	0–100%	
17	Reinicio del Zoom	000 ó 200	Sin función	
		201 ó 220	Reinicio del zoom	
		221 ó 255	Sin función	

## AR2.Z

	Canal	Función	Valor	Porcentaje/Configuración
	1	Atenuador	000 ó 255	0–100%
	2	Rojo	000 ó 255	0–100%
	3	Verde	000 ó 255	0–100%
	4	Azul	000 ó 255	0–100%
	5	Blanco	000 ó 255	0–100%
	6	Zoom	000 ó 255	0–100%
	7	Reinicio del Zoom	000 ó 200	Sin función
			201 ó 220	Reinicio del zoom
			221 ó 255	Sin función

Valores DMX (cont.)

STD.Y	Canal	Función	Valor	Porcentaje/Configuración
	1	Atenuador	000 ó 255	0–100%
	2	Atenuador fino	000 ó 255	0–100%
	3	Rojo	000 ó 255	0–100% (Duración del Paso si Personalizado 1–10 está activo en Canal 13)
	4	Rojo nítido	000 ó 255	0–100% (Duración del Fade si Personalizado 1–10 está activo en Canal 13)
	5	Verde	000 ó 255	0–100%
	6	Verde nítido	000 ó 255	0–100%
	7	Azul	000 ó 255	0–100%
	8	Azul nítido	000 ó 255	0–100%
	9	Blanco	000 ó 255	0–100%
	10	Blanco nítido	000 ó 255	0–100%
	11	Macro de Color + Equilibrio de Blancos	000 ó 010	Sin función
			011 ó 030	R: 100% V: 0–100% A: 0
			031 ó 050	R: 100%–0 V: 100% A: 0
			051 ó 070	R: 0 V: 100% A: 0–100%
			071 ó 090	R: 0 V: 100%–0 A: 100%
			091 ó 110	R: 0–100% V: 0 A: 100%
			111 ó 130	R: 100% V: 0 A: 100%–0
			131 ó 150	R: 100% V: 0–100% A: 0–100%
			151 ó 170	R: 100%–0 V: 100%–0 A: 100%
			171 ó 200	RVAB: 100%
			201 ó 205	Blanco 1
			206 ó 210	Blanco 2
			211 ó 215	Blanco 3
			216 ó 220	Blanco 4
	221 ó 225	Blanco 5		
	226 ó 230	Blanco 6		
	231 ó 235	Blanco 7		
	236 ó 240	Blanco 8		
	241 ó 245	Blanco 9		
	246 ó 250	Blanco 10		
	251 ó 255	Blanco 11		
	12	Estroboscopio	000 ó 009	Sin función
			010 ó 255	0–20 Hz

## Valores DMX (cont.)

STD.Y (cont.)	Canal	Función	Valor	Porcentaje/Configuración
13	Programas	000 ó 040	Sin función	
		041 ó 050	Auto 1	
		051 ó 060	Auto 2	
		061 ó 070	Auto 3	
		071 ó 080	Auto 4	
		081 ó 090	Auto 5	
		091 ó 100	Auto 6	
		101 ó 110	Auto 7	
		111 ó 120	Auto 8	
		121 ó 130	Auto 9	
		131 ó 140	Auto 10	
		141 ó 150	Personalizado 1	
		151 ó 160	Personalizado 2	
		161 ó 170	Personalizado 3	
		171 ó 180	Personalizado 4	
		181 ó 190	Personalizado 5	
		191 ó 200	Personalizado 6	
		201 ó 210	Personalizado 7	
		211 ó 220	Personalizado 8	
		221 ó 230	Personalizado 9	
231 ó 255	Personalizado 10			
14	Velocidad Automática	000 ó 255	0–100% (solo cuando se usa <b>Auto 1–10</b> en <b>Canal 13</b> )	
15	Velocidad Atenuador	000 ó 009	Preconfigura la velocidad del atenuador desde la pantalla de menú	
		010 ó 029	Atenuador lineal	
		030 ó 069	Curva de atenuación no-lineal 1 (la más rápida)	
		070 ó 129	Curva de atenuación no-lineal 2	
		130 ó 189	Curva de atenuación no-lineal 3	
190 ó 255	Curva de atenuación no-lineal 4 (la más lenta)			
16	Zoom	000 ó 255	0–100%	
17	Reinicio del Zoom	000 ó 200	Sin función	
		201 ó 220	Reinicio del zoom	
		221 ó 255	Sin función	

## À Propos de ce Manuel

Le Manuel de Référence du COLORado™ 2-Quad Zoom Tour (MR) reprend des informations de base sur cet appareil notamment en matière de connexions, montage, options de menu et valeurs DMX. Télécharger le Manuel d'Utilisation sur [www.chauvetprofessional.com](http://www.chauvetprofessional.com) pour de plus amples informations.

## Clause de Non-Responsabilité

Les informations et caractéristiques contenues dans ce manuel sont sujettes à changement sans préavis.

## Consignes de Sécurité

- N'ouvrez PAS cet appareil. Il ne contient aucun composant susceptible d'être réparé par l'utilisateur.
- Ne regardez PAS la source lumineuse lorsque l'appareil fonctionne.
- Durant les périodes de non-utilisation, pour éviter toute usure inutile et pour prolonger la durée de vie, déconnectez-entièrement l'appareil en le débranchant de l'alimentation électrique ou en coupant le disjoncteur.
- ATTENTION: Lorsque l'appareil est transféré d'un environnement à température extrême à un autre (par exemple d'un camion froid vers une salle de bal chaude et humide), de la condensation peut se former sur les composants électriques internes. Pour éviter de causer des dommages, laissez l'appareil s'acclimater entièrement au milieu environnant avant de le mettre sous tension.
- ATTENTION: le boîtier de cet appareil est brûlant lors du fonctionnement.
- Montez toujours cet appareil dans un endroit bien ventilé, à au moins, 20 pouces (50 cm) des surfaces adjacentes.
- Ne laissez AUCUNE source inflammable dans un rayon de 50 cm de l'appareil lorsque celui-ci fonctionne.
- Utilisez TOUJOURS un câble de sécurité (inclus) lorsque vous montez cet appareil en hauteur.
- N'utilisez PAS cet appareil en extérieur ou tout autre endroit où de la poussière, une chaleur excessive, de l'eau ou de l'humidité pour en affecter le fonctionnement. (IP20)
- N'utilisez PAS cet appareil si le boîtier, les lentilles ou les câbles vous semblent endommagés.
- Ne connectez PAS cet appareil ni à un gradateur ni à un rhéostat.
- Connectez UNIQUEMENT cet appareil à un circuit protégé et relié à la terre.
- Transportez/Suspendez cet appareil UNIQUEMENT par le support de montage dont il est doté.
- En cas de sérieux problèmes de fonctionnement, arrêtez le système immédiatement.
- La température ambiante maximale supportée par cet appareil est de 113 °F (45 °C). Ne le faites pas fonctionner à des températures plus élevées.



**Contact** En dehors des États-Unis, du Royaume-Uni, de l'Irlande et du Mexique, contactez votre fournisseur si vous avez besoin d'assistance ou de retourner votre appareil. Consultez le site [www.chauvetprofessional.com](http://www.chauvetprofessional.com) pour trouver nos coordonnées.

**Ce Qui est Inclus**

- COLORado™ 2-Quad Zoom Tour
- Un Cordon d'Alimentation powerCON® de Neutrik®
- Support de Gélatine (accessoires 9 pouces/229 mm)
- Gélatine
- Un Câble de Sécurité
- Une Fiche de Garantie
- Un Manuel de Référence

**Alimentation CA** Cet appareil est doté d'une alimentation universelle prenant en charge toute tension d'entrée comprise entre 100 et 240 VCA, 50/60 Hz.

**Connexion Électrique** Vous pouvez connecter entre eux jusqu'à 7 COLORado™ 2-Quad Zoom Tour à 120 V, 13 unités à 208 V, ou 14 unités à 230 V. Ne dépassez jamais cette limite. Vous pouvez vous procurer séparément des cordons d'alimentation.

Prise CA	Connexion	Câble (États-Unis)	Câble (Europe)	Couleur de la vis
Conducteur CA		Noir	Marron	Jaune/Cuivré
Neutre CA		Blanc	Bleu	Argenté
Terre CA		Vert/Jaune	Vert/Jaune	Vert

**Raccordement DMX** Le COLORado™ 2-Quad Zoom Tour fonctionnera avec un jeu d'orgues DMX au moyen de connexions DMX en série standard. Une introduction au DMX est à votre disposition sur [www.chauvetpro.com](http://www.chauvetpro.com).

**Connexion DMX** Le COLORado™ 2-Quad Zoom Tour utilise une connexion de données DMX standard pour ses personnalités DMX: **TOUR, TR16, STD.Y, ARC.1, AR1.D, ARC.2, AR2.D, AR2.S, AR2.Z** et **HSV**. Consultez le Manuel d'Utilisation pour connecter et configurer le système DMX.



**Remarque : Pour une commande optimale des canaux de gradation 16 bits dans les personnalités STD.Y et TR16, veillez à ce que les deux courbes de gradation dans SET > DIM et SET > CURV soient sur OFF.**

**Connexion Maître/Esclave** Le COLORado™ 2-Quad Zoom Tour utilise une connexion de données DMX pour son mode Maître/Esclave. Consultez le Manuel d'Utilisation pour connecter et configurer le mode de fonctionnement Maître/Esclave.

## Installation

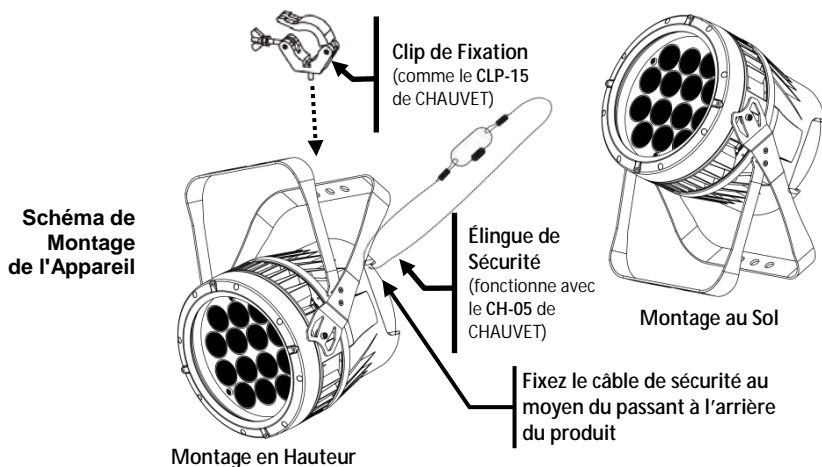

## Description du Tableau de Commandes

Bouton	Fonction
<MENU>	Permet la sortie du menu ou de la fonction en cours
<ENTER>	Permet l'affichage du menu en cours ou permet de configurer la valeur en cours dans la fonction sélectionnée
<UP>	Permet de parcourir les listes ou les menus vers le haut, dans une fonction permet d'augmenter les valeurs numériques
<DOWN>	Permet de parcourir les listes ou les menus vers le bas, dans une fonction permet de diminuer les valeurs numériques

**Mot de Passe** Une fois affiché, saisissez le mot de passe suivant comme suit:

· <UP>, <DOWN>, <UP>, <DOWN>, <ENTER>

Ce mot de passe ne peut pas être modifié et doit être saisi sur demande.

## Options du Menu

Niveau Principal	Niveaux de Programmation				Description				
STAT	R.				000-255	Combine les couleurs rouge, vert, bleu et blanc pour un résultat personnalisé (0-100%)			
	G.								
	B.								
	W.								
	Z.					Change l'angle du faisceau (zoom)			
AUTO	S.				00-20	Sélectionne la fréquence du stroboscope (0-20 Hz)			
	AT.				01-10	10 programmes automatiques			
RUN	PR.				C1-10	10 programmes - personnaliser			
	DMX					Mode DMX			
DMX	SLAV					Mode maître/esclave			
	D.				001-512	Sélectionne l'adresse DMX de départ			
PERS	TOUR					12 canaux: RVBb, gradateur, stroboscope, macro de couleurs, auto/perso, vitesse gradateur, vitesse auto, zoom, réinit. du zoom			
	TR16					17 canaux: RVBb 16 bit, gradateur, stroboscope, macro de couleurs, effet d'anneau, vitesse gradateur, vitesse auto, zoom, réinit. du zoom			
	STD.Y					17 canaux: RVBb 16 bit, gradateur, stroboscope, macro de couleurs, effet d'anneau, vitesse gradateur, vitesse auto, zoom, réinit. du zoom			
	ARC.1					3 canaux: Commande RVB			
	AR1.D					4 canaux: RVB, gradateur			
	ARC.2					4 canaux: Commande RVBb			
	AR2.D					5 canaux: RVBb, gradateur			
	AR2.S					6 canaux: RVBb, gradateur, stroboscope			
	AR2.Z					7 canaux: RVBb, gradateur, zoom, réinit. du zoom			
	HSV.					3 canaux: Commande HSV			
EDIT	PR.	01-10	SC.	01-30	R.	000-255	Combine rouge, vert, bleu et blanc afin de créer une couleur personnalisée (0-100%)		
					G.				
					B.				
					W.				
					Z.			Sélection de l'angle du faisceau (zoom)	
					S.			00-20	Permet la sélection de la fréquence du stroboscope (0-20 Hz)
					T.			000-255	Définit la durée de pas (lent à rapide)
F.	Définit la durée du fondu (lent à rapide)								

Options du Menu (suite)

Niveau Principal	Niveaux de Programmation				Description									
SET	UPLd		**** (Saisir le mot de passe)		Télécharge les programmes personnalisés sur d'autres COLORado™ 2-Quad Zoom Tour									
	REST		**** (Saisir le mot de passe)		Retour aux réglages d'usine par défaut									
	DERR		BLAC		Met l'unité en noir général en cas de perte de signal DMX									
			SAVE		En cas de perte de commande DMX, la dernière commande se maintiendra									
	COLR		OFF		RVB configuré sur 255 = sortie max.									
			RGBW		RVB configuré sur 255 = balance des blancs									
			UC		Balance des couleurs universelle									
	CURV		OFF		Pas de gradateur									
			CV1		Courbes de gradation de CV1 (rapide) à CV3 (lent)									
			CV2											
	DIM		CV3											
			OFF		Pas de gradateur									
			dIM1.		Courbe de gradation									
			dIM2.											
	dIM3.													
ZOOM		dIM4.												
		BASE		Définit la position par défaut du zoom (mouvement intégral)										
		POS.1		Définit la configuration de la position 1 de limite du zoom										
		POS.2		Définit la configuration de la position 2 de limite du zoom										
CAL	PASS (Saisir le mot de passe)	CAL	WT	WH 1-11	R. G. B. W.	000-255	Modifie les couleurs des macros utilisées dans les personnalités TOUR, TR16, et STD.Y							
				RGBW	RGB.W			R. G. B.	000-255	Définit la température de la couleur utilisée quand COLR est configuré sur RGBW				
								ZOOM			POS.1 POS.2	000-255	Définir position mini/maxi du zoom	
								ON OFF			Active ou désactive le mot de passe			

## Valeurs DMX

TOUR	Canal	Fonction	Valeur	Pourcentage/Configuration
	1	Gradateur	000 ◊ 255	0–100%
	2	Rouge	000 ◊ 255	0–100% ( <b>Durée de Pas</b> si <b>Personnalisé 1–10</b> est activé dans <b>Canal 8</b> )
	3	Vert	000 ◊ 255	0–100% ( <b>Durée du Fond</b> si <b>Personnalisé 1–10</b> est activé dans <b>Canal 8</b> )
	4	Bleu	000 ◊ 255	0–100%
	5	Blanc	000 ◊ 255	0–100%
	6	Macros de Couleurs + Balance des Blancs	000 ◊ 010	Pas de fonction
			011 ◊ 030	R: 100% V: 0–100% B: 0
			031 ◊ 050	R: 100%–0 V: 100% B: 0
			051 ◊ 070	R: 0 V: 100% B: 0–100%
			071 ◊ 090	R: 0 V: 100%–0 B: 100%
			091 ◊ 110	R: 0–100% V: 0 B: 100%
			111 ◊ 130	R: 100% V: 0 B: 100%–0
			131 ◊ 150	R: 100% V: 0–100% B: 0–100%
			151 ◊ 170	R: 100%–0 V: 100%–0 B: 100%
			171 ◊ 200	RVBb: 100%
			201 ◊ 205	Blanc 1
			206 ◊ 210	Blanc 2
			211 ◊ 215	Blanc 3
			216 ◊ 220	Blanc 4
			221 ◊ 225	Blanc 5
			226 ◊ 230	Blanc 6
			231 ◊ 235	Blanc 7
	236 ◊ 240	Blanc 8		
	241 ◊ 245	Blanc 9		
	246 ◊ 250	Blanc 10		
	251 ◊ 255	Blanc 11		
	7	Stroboscope	000 ◊ 009	Pas de fonction
			010 ◊ 255	0–20 Hz
	8	Programmes	000 ◊ 040	Pas de fonction
			041 ◊ 050	Auto 1
			051 ◊ 060	Auto 2
			061 ◊ 070	Auto 3
			071 ◊ 080	Auto 4
			081 ◊ 090	Auto 5
			091 ◊ 100	Auto 6
			101 ◊ 110	Auto 7
			111 ◊ 120	Auto 8
			121 ◊ 130	Auto 9
			131 ◊ 140	Auto 10
			141 ◊ 150	Personnalisé 1
			151 ◊ 160	Personnalisé 2
			161 ◊ 170	Personnalisé 3
			171 ◊ 180	Personnalisé 4
			181 ◊ 190	Personnalisé 5
			191 ◊ 200	Personnalisé 6
	201 ◊ 210	Personnalisé 7		
	211 ◊ 220	Personnalisé 8		
	221 ◊ 230	Personnalisé 9		
	231 ◊ 255	Personnalisé 10		

**Valeurs DMX (suite)**

TOUR (suite)	Canal	Fonction	Valeur	Pourcentage/Configuration
	9	Vitesse Auto		000 ó 255
10	Vitesse du Gradateur		000 ó 009 010 ó 029 030 ó 069 070 ó 129 130 ó 189 190 ó 255	Vitesse du gradateur prédéfinie depuis le menu Gradateur linéaire Courbe de gradation non linéaire 1 (le plus rapide) Courbe de gradation non linéaire 2 Courbe de gradation non linéaire 3 Courbe de gradation non linéaire 4 (le moins rapide)
11	Zoom		000 ó 255	0–100%
12	Réinitialisation du Zoom		000 ó 200 201 ó 220 221 ó 255	Pas de fonction Réinitialisation du zoom Pas de fonction

ARC.1	Canal	Fonction	Valeur	Pourcentage/Configuration
	1	Rouge		000 ó 255
2	Vert		000 ó 255	0–100%
3	Bleu		000 ó 255	0–100%

AR1.D	Canal	Fonction	Valeur	Pourcentage/Configuration
	1	Gradateur		000 ó 255
2	Rouge		000 ó 255	0–100%
3	Vert		000 ó 255	0–100%
4	Bleu		000 ó 255	0–100%

## Valeurs DMX (suite)

<b>ARC.2</b>	<b>Canal</b>	<b>Fonction</b>	<b>Valeur</b>	<b>Pourcentage/Configuration</b>
	1	Rouge	000 ó 255	0–100%
	2	Vert	000 ó 255	0–100%
	3	Bleu	000 ó 255	0–100%
	4	Blanc	000 ó 255	0–100%

<b>AR2.D</b>	<b>Canal</b>	<b>Fonction</b>	<b>Valeur</b>	<b>Pourcentage/Configuration</b>
	1	Gradateur	000 ó 255	0–100%
	2	Rouge	000 ó 255	0–100%
	3	Vert	000 ó 255	0–100%
	4	Bleu	000 ó 255	0–100%
	5	Blanc	000 ó 255	0–100%

<b>AR2.S</b>	<b>Canal</b>	<b>Fonction</b>	<b>Valeur</b>	<b>Pourcentage/Configuration</b>
	1	Gradateur	000 ó 255	0–100%
	2	Rouge	000 ó 255	0–100%
	3	Vert	000 ó 255	0–100%
	4	Bleu	000 ó 255	0–100%
	5	Blanc	000 ó 255	0–100%
	6	Stroboscope	000 ó 255	0–20 Hz

<b>HSV</b>	<b>Canal</b>	<b>Fonction</b>	<b>Valeur</b>	<b>Pourcentage/Configuration</b>
	1	Teintes	000 ó 255	0–100%
	2	Saturation	000 ó 255	0–100%
	3	Valeur	000 ó 255	0–100%

Valeurs DMX (suite)

TR16	Canal	Fonction	Valeur	Pourcentage/Configuration
	1	Gradateur	000 ó 255	0–100%
	2	Gradateur fin	000 ó 255	0–100%
	3	Rouge	000 ó 255	0–100% ( <b>Durée de Pas</b> si <b>Personnalisé 1–10</b> est activé dans <b>Canal 13</b> )
	4	Rouge fin	000 ó 255	0–100% ( <b>Durée du Fond</b> si <b>Personnalisé 1–10</b> est activé dans <b>Canal 13</b> )
	5	Vert	000 ó 255	0–100%
	6	Vert fin	000 ó 255	0–100%
	7	Bleu	000 ó 255	0–100%
	8	Bleu fin	000 ó 255	0–100%
	9	Blanc	000 ó 255	0–100%
	10	Blanc fin	000 ó 255	0–100%
	11	<b>Macros de Couleurs + Balance des Blancs</b>	000 ó 010	Pas de fonction
			011 ó 030	R: 100% V: 0–100% B: 0
			031 ó 050	R: 100%–0 V: 100% B: 0
			051 ó 070	R: 0 V: 100% B: 0–100%
			071 ó 090	R: 0 V: 100%–0 B: 100%
			091 ó 110	R: 0–100% V: 0 B: 100%
			111 ó 130	R: 100% V: 0 B: 100%–0
			131 ó 150	R: 100% V: 0–100% B: 0–100%
			151 ó 170	R: 100%–0 V: 100%–0 B: 100%
			171 ó 200	RVBb: 100%
			201 ó 205	Blanc 1
			206 ó 210	Blanc 2
			211 ó 215	Blanc 3
			216 ó 220	Blanc 4
			221 ó 225	Blanc 5
			226 ó 230	Blanc 6
	231 ó 235	Blanc 7		
	236 ó 240	Blanc 8		
	241 ó 245	Blanc 9		
	246 ó 250	Blanc 10		
	251 ó 255	Blanc 11		
	12	Stroboscope	000 ó 009 010 ó 255	Pas de fonction 0–20 Hz



## Valeurs DMX (suite)

TR16 (suite)	Canal	Fonction	Valeur	Pourcentage/Configuration
13	Programmes	000 ó 040	Pas de fonction	
		041 ó 050	Auto 1	
		051 ó 060	Auto 2	
		061 ó 070	Auto 3	
		071 ó 080	Auto 4	
		081 ó 090	Auto 5	
		091 ó 100	Auto 6	
		101 ó 110	Auto 7	
		111 ó 120	Auto 8	
		121 ó 130	Auto 9	
		131 ó 140	Auto 10	
		141 ó 150	Personnalisé 1	
		151 ó 160	Personnalisé 2	
		161 ó 170	Personnalisé 3	
		171 ó 180	Personnalisé 4	
		181 ó 190	Personnalisé 5	
		191 ó 200	Personnalisé 6	
201 ó 210	Personnalisé 7			
211 ó 220	Personnalisé 8			
221 ó 230	Personnalisé 9			
231 ó 255	Personnalisé 10			
14	Vitesse Auto	000 ó 255	0–100% (seulement en utilisation avec <b>Auto 1–10</b> dans <b>Canal 13</b> )	
15	Vitesse du Gradateur	000 ó 009	Vitesse du gradateur prédéfinie depuis le menu	
		010 ó 029	Gradateur linéaire	
		030 ó 069	Courbe de gradation non linéaire 1 (la plus rapide)	
		070 ó 129	Courbe de gradation non linéaire 2	
		130 ó 189	Courbe de gradation non linéaire 3	
190 ó 255	Courbe de gradation non linéaire 4 (la moins rapide)			
16	Zoom	000 ó 255	0–100%	
17	Réinitialisation du Zoom	000 ó 200	Pas de fonction	
		201 ó 220	Réinitialisation du zoom	
		221 ó 255	Pas de fonction	

## AR2.Z

	Canal	Fonction	Valeur	Pourcentage/Configuration
	1	Gradateur	000 ó 255	0–100%
	2	Rouge	000 ó 255	0–100%
	3	Vert	000 ó 255	0–100%
	4	Bleu	000 ó 255	0–100%
	5	Blanc	000 ó 255	0–100%
	6	Zoom	000 ó 255	0–100%
	7	Réinitialisation du Zoom	000 ó 200	Pas de fonction
201 ó 220			Réinitialisation du zoom	
221 ó 255			Pas de fonction	

Valeurs DMX (suite)

STD.Y	Canal	Fonction	Valeur	Pourcentage/Configuration
	1	Gradateur	000 ó 255	0–100%
	2	Gradateur fin	000 ó 255	0–100%
	3	Rouge	000 ó 255	0–100% ( <b>Durée de Pas</b> si <b>Personnalisé 1–10</b> est activé dans <b>Canal 13</b> )
	4	Rouge fin	000 ó 255	0–100% ( <b>Durée du Fond</b> si <b>Personnalisé 1–10</b> est activé dans <b>Canal 13</b> )
	5	Vert	000 ó 255	0–100%
	6	Vert fin	000 ó 255	0–100%
	7	Bleu	000 ó 255	0–100%
	8	Bleu fin	000 ó 255	0–100%
	9	Blanc	000 ó 255	0–100%
	10	Blanc fin	000 ó 255	0–100%
	11	<b>Macros de Couleurs + Balance des Blancs</b>	000 ó 010	Pas de fonction
011 ó 030			R: 100% V: 0–100% B: 0	
031 ó 050			R: 100%–0 V: 100% B: 0	
051 ó 070			R: 0 V: 100% B: 0–100%	
071 ó 090			R: 0 V: 100%–0 B: 100%	
091 ó 110			R: 0–100% V: 0 B: 100%	
111 ó 130			R: 100% V: 0 B: 100%–0	
131 ó 150			R: 100% V: 0–100% B: 0–100%	
151 ó 170			R: 100%–0 V: 100%–0 B: 100%	
171 ó 200			RVBb: 100%	
201 ó 205			Blanc 1	
206 ó 210			Blanc 2	
211 ó 215			Blanc 3	
216 ó 220			Blanc 4	
221 ó 225			Blanc 5	
226 ó 230			Blanc 6	
231 ó 235	Blanc 7			
236 ó 240	Blanc 8			
241 ó 245	Blanc 9			
246 ó 250	Blanc 10			
251 ó 255	Blanc 11			
	12	Stroboscope	000 ó 009 010 ó 255	Pas de fonction 0–20 Hz

## Valeurs DMX (suite)

STD.Y (suite)	Canal	Fonction	Valeur	Pourcentage/Configuration
13	Programmes	000 ó 040	Pas de fonction	
		041 ó 050	Auto 1	
		051 ó 060	Auto 2	
		061 ó 070	Auto 3	
		071 ó 080	Auto 4	
		081 ó 090	Auto 5	
		091 ó 100	Auto 6	
		101 ó 110	Auto 7	
		111 ó 120	Auto 8	
		121 ó 130	Auto 9	
		131 ó 140	Auto 10	
		141 ó 150	Personnalisé 1	
		151 ó 160	Personnalisé 2	
		161 ó 170	Personnalisé 3	
		171 ó 180	Personnalisé 4	
		181 ó 190	Personnalisé 5	
		191 ó 200	Personnalisé 6	
201 ó 210	Personnalisé 7			
211 ó 220	Personnalisé 8			
221 ó 230	Personnalisé 9			
231 ó 255	Personnalisé 10			
14	Vitesse Auto	000 ó 255	0–100% (seulement en utilisation avec <b>Auto 1–10</b> dans <b>Canal 13</b> )	
15	Vitesse du Gradateur	000 ó 009	Vitesse du gradateur prédéfinie depuis le menu	
		010 ó 029	Gradateur linéaire	
		030 ó 069	Courbe de gradation non linéaire 1 (la plus rapide)	
		070 ó 129	Courbe de gradation non linéaire 2	
		130 ó 189	Courbe de gradation non linéaire 3	
190 ó 255	Courbe de gradation non linéaire 4 (la moins rapide)			
16	Zoom	000 ó 255	0–100%	
17	Réinitialisation du Zoom	000 ó 200	Pas de fonction	
		201 ó 220	Réinitialisation du zoom	
		221 ó 255	Pas de fonction	

**Contact WORLD HEADQUARTERS - CHAUVET**

**Us**

**General Information**

Address: 5200 NW 108<sup>th</sup> Avenue  
 Sunrise, FL 33351  
 Voice: (954) 577-4455  
 Fax: (954) 929-5560  
 Toll free: (800) 762-1084

**Technical Support**

Voice: (954) 577-4455 (Press 4)  
 Fax: (954) 756-8015  
 Email: [tech@chauvetlighting.com](mailto:tech@chauvetlighting.com)

**World Wide Web**

[www.chauvetlighting.com](http://www.chauvetlighting.com)

**UNITED KINGDOM AND IRELAND - CHAUVET Europe Ltd.**

**General Information**

Address: Unit 1C  
 Brookhill Road Industrial Estate  
 Pinxton, Nottingham, UK  
 NG16 6NT  
 Voice: +44 (0)1773 511115  
 Fax: +44 (0)1773 511110

**Technical Support**

Email: [uktech@chauvetlighting.com](mailto:uktech@chauvetlighting.com)

**World Wide Web**

[www.chauvetlighting.co.uk](http://www.chauvetlighting.co.uk)

**MEXICO - CHAUVET Mexico**

**General Information**

Address: Av. Santa Ana 30  
 Parque Industrial Lerma  
 Lerma, Mexico C.P. 52000  
 Voice: +52 (728) 285-5000

**Technical Support**

Email: [servicio@chauvet.com.mx](mailto:servicio@chauvet.com.mx)

**World Wide Web**

[www.chauvet.com.mx](http://www.chauvet.com.mx)

Outside the U.S., United Kingdom, Ireland, or Mexico, contact your dealer. Follow their instructions to request support or to return a product. Visit our website for contact details.



UL 1573  
 CSA C22.2 No. 166  
 E113093

