

Made in France



3 year guarantee  
 Garantie 3 ans  
 Garantie 3 Jahre  
 Garanzia 3 anni  
 Garantia 3 años

Read this notice carefully

*Lire attentivement cette notice*  
*Gebrauchsanweisung aufmerksam lesen*  
*Leggere attentamente queste istruzioni*  
*Lea atentamente esta ficha técnica*



# CONNEXION FIXE

C42

Lanyard / anchor strap

Longe / sangle d'amarrage

Verbindungsmitel / Fixierungsschlinge

Longe / fettuccia di ancoraggio

Cabo de anclaje / cinta de anclaje

CE 0197

EN 354  
 EN 795

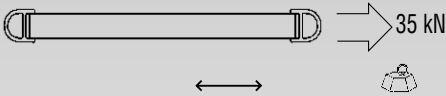

C42.100	100 cm	335 g
C42.150	150 cm	387 g
C42.200	200 cm	438 g

Component part of a fall-arrest system.

This product alone must not be used as fall arrester.

Average lifetime : 6 months heavy use, 12 months normal use, 3 years maximum occasional use.

Composante d'un système d'arrêt des chutes.

Ce produit seul ne doit pas être utilisé comme antichute.

Durée de vie moyenne : 6 mois en utilisation intensive, 12 mois en utilisation normale, 3 ans maxi pour une utilisation occasionnelle.

Teil eines Auffangsystems.

Dieses Produkt allein darf nicht als Auffanggerät verwendet werden.

Durchschnittliche Lebensdauer : 6 Monate bei intensiver Verwendung, 12 Monate bei normaler Verwendung, 3 Jahre bei gelegentlicher Verwendung.

Componente di un sistema d'arresto anticaduta.

Questo prodotto non deve essere utilizzato come anticaduta.

Durata media: 6 mesi con utilizzo intensivo, 12 mesi con utilizzo normale, 3 anni con utilizzo occasionale.

Componente de un sistema anticadidas.

Este producto no debe ser utilizado como un equipo anticadida.

Vidal útil media : 6 meses en uso intensivo, 12 meses en uso normal, 3 años máximo para una utilización ocasional.

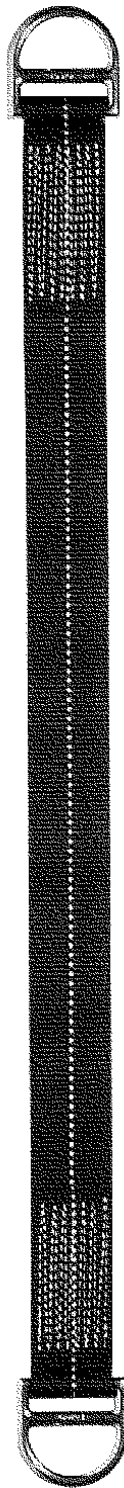

CONNEXION  
 FIXE C42

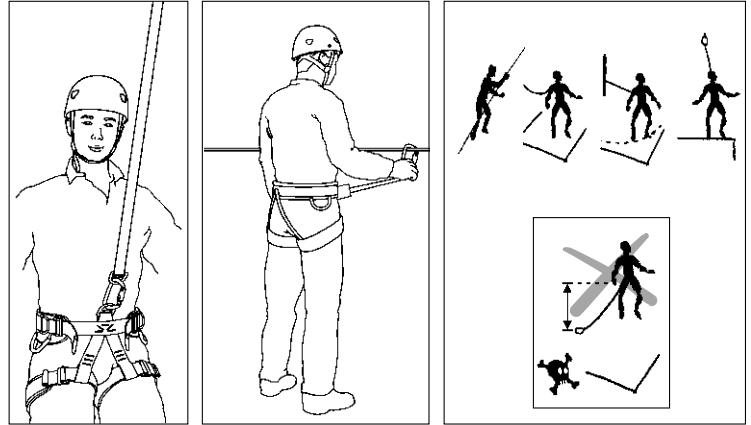
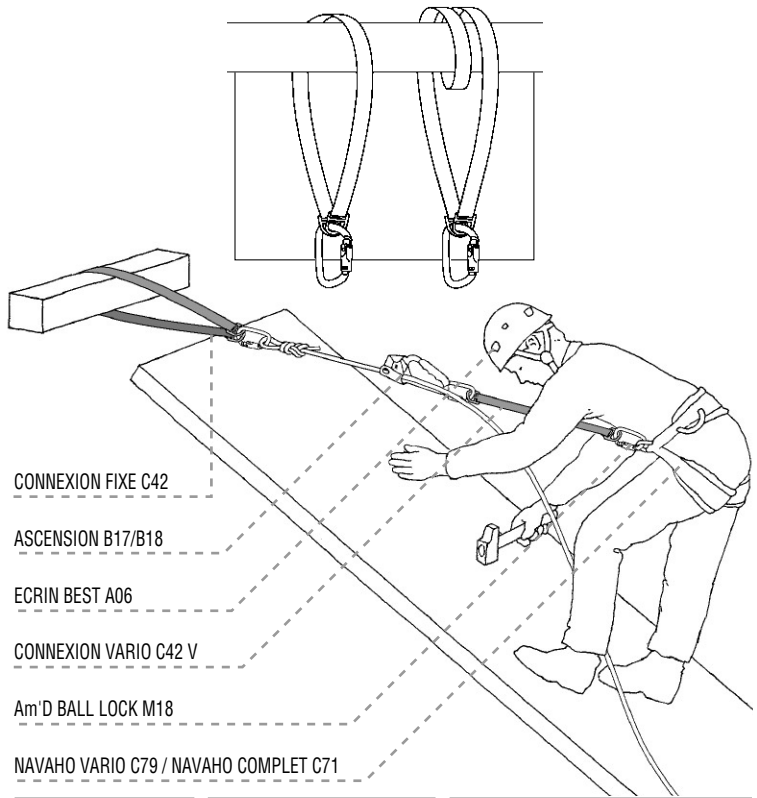

EN 354

CONNEXION  
 FIXE C42

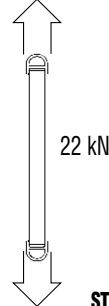

STATIC

CONNEXION  
 VARIO C42V



STATIC

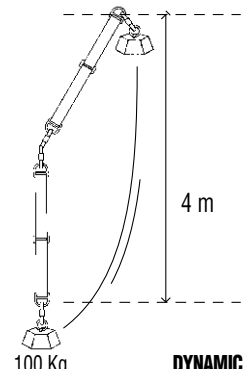

100 Kg

DYNAMIC

EN 795

EN

Work and Rescue  
 Travail et Secours  
 Arbeit und Rettung  
 Lavoro e Soccorso  
 Trabajo y Salvamento

\* This anchor device class B was tested according to the norm EN 795, for use by only one person with an energy absorber complying with the EN 355.

*Ce dispositif d'ancrage classe B a été soumis aux essais conformément à la norme EN 795, pour utilisation par une seule personne avec un absorbeur d'énergie conforme à l'EN 355.*

*Dieser Verankerungs-Schlinge der Klasse B wurde nach Norm EN 795 getestet, nur zur Verwendung für eine Person mit Falldämpfer gemäß EN 355.*

*Questo dispositivo di ancoraggio tipo B è stato testato conformemente alla norma EN 795, per l'utilizzo da parte di una sola persona con un assorbitore di energia conforme alla norma EN 355.*

*Este dispositivo de anclaje clase B ha sido sometido a ensayos conformes a la norma EN 795, para utilización por una sola persona con un absorbedor de energía conforme a la norma EN 355*



3342540027664

PRICE



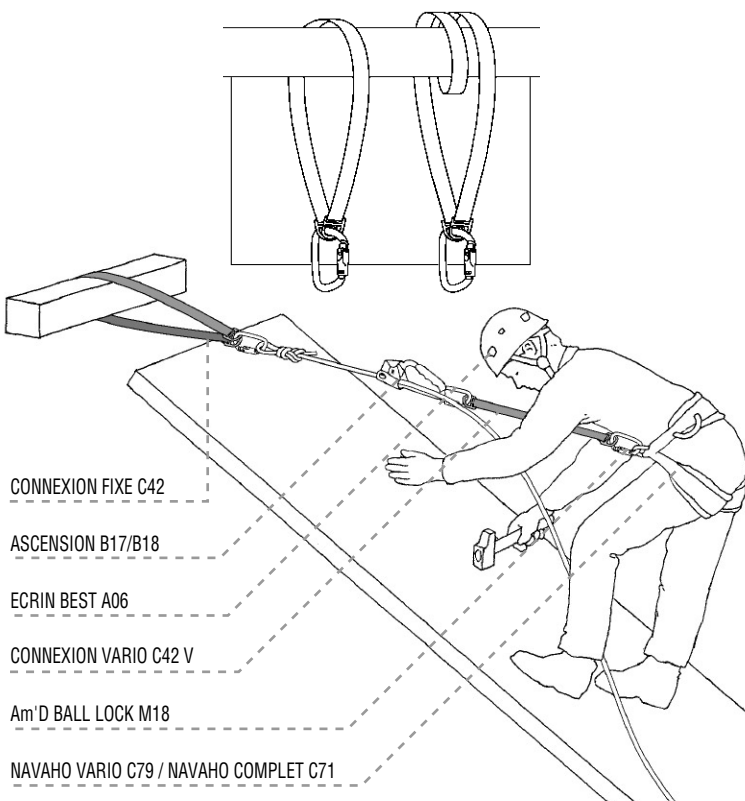

CONNEXION FIXE C42

ASCENSION B17/B18

ECRIN BEST A06

CONNEXION VARIO C42 V

Am'D BALL LOCK M18

NAVAHO VARIO C79 / NAVAHO COMPLET C71

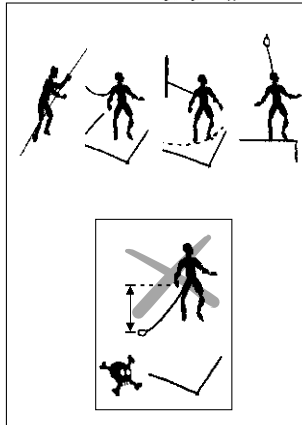
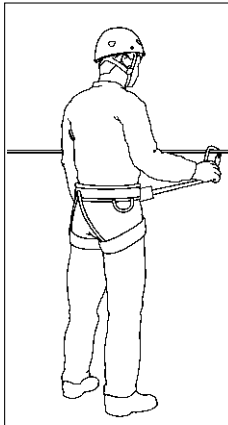
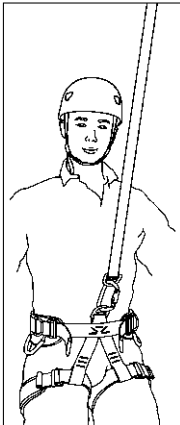

EN 354

CONNEXION  
FIXE C42

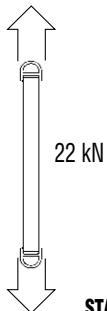

22 kN

STATIC

CONNEXION  
VARIO C42V

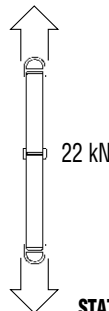

22 kN

STATIC

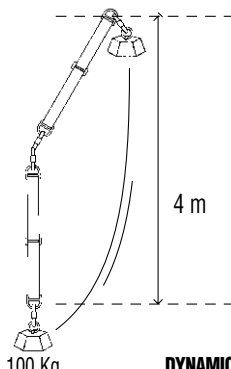

100 Kg

4 m  
DYNAMIC

EN 795

EN

**Work and Rescue**  
Travail et Secours  
Arbeit und Rettung  
Lavoro e Soccorso  
Trabajo y Salvamento

\* This anchor device class B was tested according to the norm EN 795, for use by only one person with an energy absorber complying with the EN 355.

Ce dispositif d'ancrage classe B a été soumis aux essais conformément à la norme EN 795, pour utilisation par une seule personne avec un absorbeur d'énergie conforme à l'EN 355.

Dieser Verankerungs-Schlinge der Klasse B wurde nach Norm EN 795 getestet, nur zur Verwendung für eine Person mit Falldämpfer gemäß EN 355.

Questo dispositivo di ancoraggio tipo B è stato testato conformemente alla norma EN 795, per l'utilizzo da parte di una sola persona con un assorbitore di energia conforme alla norma EN 355.

Este dispositivo de anclaje clase B ha sido sometido a ensayos conformes a la norma EN 795, para utilización por una sola persona con un absorbedor de energía conforme a la norma EN 355



CONNEXION  
VARIO C42 V

Made in France

**PETZL**

3 year guarantee

Garantie 3 ans

Garantie 3 Jahre

Garanzia 3 anni

Garantía 3 años

Read this notice carefully

Lire attentivement cette notice  
Gebrauchsanweisung aufmerksam lesen  
Leggere attentamente queste istruzioni  
Lea atentamente esta ficha técnica



## CONNEXION VARIO C42 V

Lanyard / anchor strap

Longe / sangle d'amarrage

Verbindungsmitel / Fixierungsschlinge

Longe / fettuccia di ancoraggio

Cabo de anclaje / cinta de anclaje

CE 0197

EN 354  
EN 795

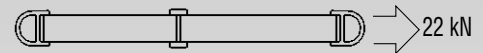

C42 V 80-130 cm 475 g

Component part of a fall-arrest system.

This product alone must not be used as fall arrester.

Average lifetime : 6 months heavy use, 12 months normal use, 3 years maximum occasional use.

Composante d'un système d'arrêt des chutes.

Ce produit seul ne doit pas être utilisé comme antichute.

Durée de vie moyenne : 6 mois en utilisation intensive,

12 mois en utilisation normale, 3 ans maxi pour une utilisation occasionnelle.

Teil eines Auffangsystems.

Dieses Produkt allein darf nicht als Auffanggerät verwendet werden.

Durchschnittliche Lebensdauer : 6 Monate bei intensiver

Verwendung, 12 Monate bei normaler Verwendung,

3 Jahre maxi bei gelegentlicher Verwendung.

Componente di un sistema d'arresto anticaduta.

Questo prodotto non deve essere utilizzato come anticaduta.

Durata media: 6 mesi con utilizzo intensivo,

12 mesi con utilizzo normale, 3 anni con utilizzo occasionale.

Componente de un sistema anticaidas.

Este producto no debe ser utilizado como un equipo anticaida.

Vidal útil media : 6 meses en uso intensivo, 12 meses en uso

normal, 3 años máximo para una utilización ocasional.



3342540027695

MADE IN FRANCE

**PETZL**

C42 V

SANGLE CONNEXION VARIO

SLING CONNEXION VARIO

PRICE

**Temperature / Température / Temperatur / Temperatura**  
Temperatura

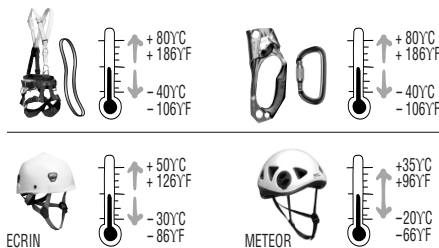

**Storage / Stockage / Lagerung / Conservazione / Almacenamiento**



**Dangerous products / Produits dangereux / Gefährliche Produkte**  
Prodotti pericolosi / Productos peligrosos



**Cleaning / Nettoyage / Reinigung / Pulizia / Limpieza**

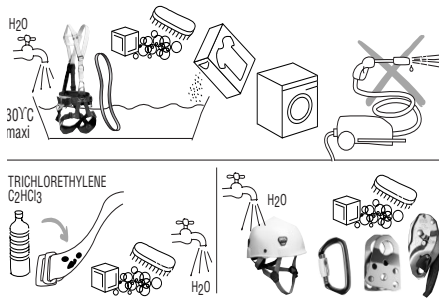

**Disinfection / Désinfection / Desinfektion / Disinfezione**  
Desinfección



**Drying / Séchage / Trocknen / Asciugamento / Secado**



**Maintenance / Entretien / Wartung / Manutenzione / Mantenimiento**



Copyright PETZL

**Model :**

Modèle :

Modell :

Modello :

Modelo :

**CONNEXION FIXE C42**  
**CONNEXION VARIO C42V**

**Batch n° :**

N° de série :

Seriennummer :

N° di serie :

NY de serie :

**Year of manufacture :**

Année de fabrication :

Herstellungsjahr :

Anno di fabbricazione :

Año de fabricación :

**Purchase date :**

Date de l'achat :

Kaufdatum :

Data di acquisto :

Fecha de compra :

**Date of first use :**

Date de la première utilisation :

Datum der ersten Verwendung :

Data del primo utilizzo :

Fecha de la primera utilización :

**User :**

Utilisateur :

Benutzer :

Utilizzatore :

Usuario :

**Comments :**

Commentaires :

Bemerkungen :

Note :

Comentarios :

**Inspection every 3 months**

Inspection tous les 3 mois

Kontrolle alle 3 Monate

Controllo ogni 3 mesi

Inspección cada 3 meses

DATE

DATE

DATUM

DATA

FECHA

OK

INSPECTEUR

INSPECTEUR HABILITE

KONTROLLBEAUFTRAGTER

CONTROLLORE

INSPECTOR

**CE 0197**

**Body controlling the manufacturing of this PPE**  
Organisme contrôlant la fabrication de cet EPI  
Organismus der die Herstellung dieses PSA kontrolliert  
Organismo che controlla la fabbricazione di questo DPI  
Organismo controlador de la fabricación de este EPI

**Batch n°**  
N° de série  
Seriennummer  
N° di serie  
NY de serie

**Year of manufacture**  
Année de fabrication  
Herstellungsjahr  
Anno di fabbricazione  
Año de fabricación

**Production date**  
Jour de fabrication  
Tag der Herstellung  
Giorno di fabbricazione  
Día de fabricación

**Control**  
Contrôle  
Kontrolle  
Controllo  
Control

**Notified body intervening for the CE standard examination**  
Organisme notifié intervenant pour l'examen CE de type  
Zertifikationsorganismus für CE Typen Überprüfung  
Ente riconosciuto che interviene per l'esame CE del tipo  
Organismo notificado que interviene en el examen CE de tipo

**APAVE Lyonaise BP 3, 69811 Tassin Cedex, France, n°0082**

PETZL  
F 38920 Crolles  
www.petzl.com



ISO 9001  
Copyright Petzl  
Printed in France

### Safety instructions

When using this product, be sure your anchor is of sufficient strength for the intended load (minimum strength 15 kN). If it is necessary to wrap the strap around an anchor point, take care that the anchor material and/or surface texture will not damage the anchor strap. Fall arrest systems should preferably be anchored overhead.

### Important notice : Specific training is essential before use

Read this notice carefully, it gives instructions for the use of this product. Only the techniques shown in the diagrams and not crossed out are authorised. All other uses are excluded : danger of death. A few examples of misuse and forbidden uses are also represented (shown in the crossed out diagrams or with the "skull and crossbones" symbol). Many other types of misuse exist and it is impossible to enumerate or even imagine all of them. In case of doubt or difficulty in understanding, contact PETZL.

Activities at height are dangerous activities which may lead to severe injury or even death. Gaining an adequate apprenticeship in appropriate techniques and methods of protection is your own responsibility.

You personally assume all risks and responsibilities for all damage, injury or death which may occur during or following incorrect use of our products in any manner whatsoever. If you are not able, or not in a position to assume this responsibility or to take this risk, do not use this equipment.

### Use

This product must only be used by competent and responsible persons, or those placed under the direct and visual control of a competent and responsible person.

Personal protective equipment (PPE) is to be used only on or with energy absorbing systems (for example dynamic ropes, energy absorbers etc...). Check that this product is compatible with the other components of your equipment.

To prolong the life of this product, care is necessary, when transporting as well as when using it. Avoid impacts, or rubbing against abrasive surfaces or sharp edges.

It is up to the user to foresee situations requiring rescue in case of difficulties encountered while using this product.

### Checking = safety

Do not hesitate to scrap a product showing signs of wear which might affect its strength, or restrict its operation.

For your safety we advise you to adopt a 3-level checking schedule:

- before and after each use it is necessary to check the condition of the product,
- during use, it is important to regularly monitor the condition of the product and of its connections to the other elements of the system.
- Periodically, a more thorough inspection must be carried out by a competent inspector: approximately every three months for textile products and helmets, approximately annually for metallic products.

For more safety and better control of your equipment, we advise you to keep an inspection record for each product or batch of products.

It is preferable to personally issue each user of P.P.E. such as helmets, impact absorbers or textile products, with his or her own set of equipment to ensure better traceability. On the other hand, it is not necessary to personally issue metallic equipment or anchors to a single user.

### Major fall and impact

Do not continue to use this product after a major fall or a major impact (fall of the product or impact on the product). Even though no external signs may be visible, a deformation may restrict its operation or internal damage may have occurred, thus reducing its strength. Do not hesitate to contact PETZL in case of doubt.

### Lifetime = length of time in storage + length of time in use

Length of time in storage (in favourable conditions):

Helmets, harnesses, webbing slings and lanyards: 5 years

Metallic products: no limitation.

Maximum length of time in use (without taking account of wear):

Helmets and harnesses: 5 years

Webbing slings and lanyards: 3 years

Metallic products: no limitation.

The operational lifetime depends on the intensity of use. It is difficult to give a precise lifetime because this depends on the environment where it is used. Certain environments considerably increase the amount of wear: marine or sandy

environments, or where chemicals are present. However wear or damage could occur on the first use which reduces the lifetime of the product to that one single use.

For webbing slings and lanyards, because of their direct contact with supporting structures and the heavy demands that usage places on them, their average operational lifetime is 6 months heavy use, 12 months normal use, 3 years maximum occasional use.

### PETZL guarantee

This product is guaranteed for 3 years against any faults in materials or manufacture. Exclusions from the guarantee: normal wear and tear, modifications or alterations, incorrect storage, damage due to accidents, to negligence, or for use in a way for which the product was not intended.

PETZL is not responsible for the consequences, direct, indirect or accidental, or any other type of damage befalling or resulting from the use of its products.

### Précautions

Lors de l'installation, vérifier la solidité des supports (résistance minimum 15 kN). Assurez vous que les matériaux de ces supports soient compatibles avec les sangles d'amarrage. L'ancrage du système d'arrêt des chutes doit être de préférence situé au dessus de la position de l'utilisateur.

### Informations générales

#### Attention : formation adaptée indispensable avant utilisation

Lire attentivement cette notice qui présente les modes de fonctionnement de ce produit. Seules les techniques présentées non barrées sont autorisées. Tout autre utilisation est à exclure : danger de mort. Quelques exemples de mauvais usages et d'interdictions sont également représentés (schémas barrés d'une croix ou pictogramme : «tête de mort»). Une multitude d'autres mauvaises applications existe et il nous est impossible de les énumérer, ni même de les imaginer. En cas de doute ou de problème de compréhension, renseignez-vous auprès de PETZL.

Les activités en hauteur sont dangereuses et peuvent entraîner des blessures graves, voire mortelles. L'apprentissage des techniques adéquates et des mesures de sécurité s'effectue sous votre seule responsabilité. Vous assumez personnellement tous les risques et responsabilités pour tout dommage, blessure ou mort pouvant survenir suite à une mauvaise utilisation de nos produits de quelque façon que ce soit. Si vous n'êtes pas en mesure d'assumer cette responsabilité ou de prendre ce risque, n'utilisez pas ce matériel.

#### Utilisation

Ce produit ne doit être utilisé que par des personnes compétentes et avisées, ou placées sous le contrôle visuel direct d'une personne compétente et avisée.

Les équipements de protection individuelle (EPI) sont à utiliser seulement sur, ou avec, des systèmes qui absorbent de l'énergie (par exemple cordes dynamiques, absorbeurs d'énergie, etc...). Vérifier la compatibilité de ce produit avec les autres éléments de votre matériel.

Afin d'augmenter la longévité de ce produit, il est nécessaire d'être soigneux lors de son transport et de son utilisation. Évitez les chocs, le frottement sur des matériaux abrasifs ou sur des parties tranchantes. L'utilisateur doit envisager les possibilités de secours en cas de difficultés rencontrées en utilisant ce produit.

#### Vérification = sécurité

Ne pas hésiter à mettre au rebut un produit présentant des faiblesses réduisant sa résistance, ou limitant son fonctionnement. Pour votre sécurité, nous vous conseillons 3 niveaux de vérification :

- avant et après chaque utilisation, il est obligatoire de vérifier l'état du produit,

- pendant l'utilisation, il est important de contrôler régulièrement l'état du produit et de ses connections avec les autres éléments du système.

- périodiquement, un contrôle approfondi doit être fait par un contrôleur habilité: environ tous les 3 mois pour les produits textiles et les casques, environ tous les 12 mois pour les produits métalliques.

Pour plus de sécurité et un meilleur suivi de votre matériel, nous vous conseillons d'attribuer à chaque produit, ou lot de produits, une "fiche de suivi".

Il est préférable d'attribuer de manière nominative, à un utilisateur unique, tous les EPI comme les casques, absorbeurs ou produits textiles, afin d'en assurer un meilleur suivi. Par contre, il n'est pas nécessaire d'attribuer de manière nominative, les produits métalliques ou amarrages, à un utilisateur unique.

#### Chute et choc important

Après une chute importante ou un choc important (chute du produit ou choc sur le produit), ce produit ne doit plus être utilisé. Une déformation peut limiter son fonctionnement ou des ruptures internes non apparentes peuvent entraîner une diminution de sa résistance.

Ne pas hésiter à contacter PETZL en cas de doute.

#### Durée de vie = durée de stockage + durée d'utilisation

Durée de stockage (dans de bonnes conditions) :

Casques, harnais, sangles et longues : 5 ans,

Produits métalliques : pas de limitation.

Durée d'utilisation maximale (sans tenir compte de l'usure) :

Casques et harnais : 5 ans

Sangles et longues : 3 ans

Produits métalliques : pas de limitation.

La durée d'utilisation est dépendante de l'intensité de cette utilisation.

Il est difficile de donner une durée d'utilisation précise car celle-ci dépend du milieu d'utilisation. Certains milieux accélèrent considérablement l'usure : milieu marin ou sableux, environnement chimique. Une usure ou une détérioration exceptionnelle peut limiter cette durée de vie à une seule utilisation.

Pour les sangles et longues, en raison de leur contact direct avec les supports et d'une forte sollicitation, leur durée de vie moyenne est de 6 mois en utilisation intensive, 12 mois en utilisation normale, 3 ans maxi pour une utilisation occasionnelle.

#### Garantie PETZL

Ce produit est garanti pendant 3 ans contre tout défaut de matière ou de fabrication. Sont exclus de la garantie: l'usure normale, les modifications ou retouches, le mauvais stockage, les dommages dus aux accidents, aux négligences, aux utilisations pour lesquelles ce produit n'est pas destiné. PETZL n'est pas responsable des conséquences directes, indirectes, accidentelles ou de tout autre type de dommages survenus ou résultant de l'utilisation de ses produits.



## (D) DEUTSCH

### Gebrauchsanweisung

#### Vorsichtsmaßnahmen

Überprüfen Sie die Festigkeit der Struktur an welcher Sie sich befestigen (Festigkeit mindestens 15 kN). Achten Sie auch auf die Verträglichkeit zwischen der Struktur-oberfläche und der Schlinge. Die Fixierung des Auffangsystems sollte vorzugsweise oberhalb der Arbeitsfläche sein.

### Allgemeine information

#### **Achtung: Gründliche Ausbildung ist vor Verwendung unbedingt notwendig**

Lesen Sie die Gebrauchsanweisung von diesem Produkt sorgfältig durch. Sie zeigt die verschiedenen Anwendungen dieses Produktes. Nur die dargestellten, nicht durchgestrichenen Verwendungstechniken sind erlaubt. Jede andere Verwendung ist verboten: Lebensgefahr. Einige Beispiele von Mißbrauch und verbotener Verwendung sind ebenfalls angeführt (in durchgestrichenen Zeichnungen oder mit Totenkopf-Symbol). Eine Vielzahl von anderen falschen Verwendungen existiert, deshalb ist es uns weder möglich sie aufzuzählen noch vorzustellen. Im Zweifelsfall oder bei Verständnisschwierigkeit, wenden Sie sich bitte an PETZL. Aktivitäten in der Höhe sind gefährlich und können bedrohliche Verletzungen hervorrufen, sogar zum Tode führen. Das Erlernen der entsprechenden Techniken und der Sicherheitsmaßnahmen liegen in Ihrer eigenen Verantwortung.

Sie selbst übernehmen alle Risiken und die Haftung für jede Art von Schäden, Verletzung oder Tod, die durch falsche Verwendung unserer Produkte in jeglicher Art und Weise hervorgerufen werden können. Wenn Sie diese Verantwortung und dieses Risiko nicht übernehmen können, dann verwenden Sie dieses Material nicht.

#### **Verwendung**

Nur ausgebildete Personen dürfen dieses Produkt verwenden. Ist dies nicht der Fall, muß der Verwender unter dauernder Sichtkontrolle einer ausgebildeten Person stehen. Persönliche Schutzausrüstung (PSA) darf nur in Verbindung mit Energie aufnehmenden Elementen verwendet werden (z.B. dynamisches Seil oder Falldämpfer). Versichern Sie sich, daß dieses Produkt mit den anderen Teilen Ihrer Ausrüstung kompatibel ist.

Um die Lebensdauer dieses Produktes zu verlängern, müssen Sie es sorgfältig transportieren und sachgemäß verwenden. Vermeiden Sie harte Schläge oder Stöße sowie Abrieb an rauen Oberflächen oder scharfen Kanten. Bevor dieses Produkt verwendet wird, muß sich der Benutzer über mögliche notwendige Rettungsaktionen informiert haben.

#### **Sicherheit = Kontrolle**

Zögern Sie nicht, ein Produkt, das Spuren von Abnutzung zeigt, welche seine Bruchfestigkeit beeinflussen können, auszusondern. Für Ihre Sicherheit empfehlen wir Ihnen, sich einen 3-Stufen-Kontrollplan anzueignen:

- vor und nach jedem Gebrauch ist es notwendig, den Zustand des Produktes zu überprüfen.
- während des Gebrauchs ist es wichtig, regelmäßig den Zustand des Produktes und seine Verbindung mit den anderen Teilen des Systems zu kontrollieren.
- regelmäßig muß eine genauere Prüfung durch einen kompetenten Prüfer durchgeführt werden: ungefähr alle 3 Monate bei textilen Produkten und Helmen, ungefähr jährlich bei Produkten aus Metall.

Für eine bessere Sicherheit und bessere Kontrolle Ihrer Ausrüstung empfehlen wir Ihnen, sich eine Wartungsliste für jedes Produkt anzulegen.

Es ist vorzuziehen, jedem Anwender von P.S.A., wie Helme, Falldämpfer oder textile Produkte, sein eigenes Ausrüstungsset persönlich zuzuteilen, um eine bessere Kontrolle zu gewährleisten. Auf der anderen Seite ist es nicht notwendig, einem einzelnen Benutzer persönlich Ausrüstungsgegenstände aus Metall oder Bohrhaken zuzuteilen.

#### **Großer Sturz und Belastung**

Nach einem großen Sturz oder einer großen Belastung (Absturz des Produktes oder Einwirkung auf das Produkt) darf dieses Produkt nicht mehr benutzt werden. Verformung oder innere, nicht erkennbare Risse können seine Festigkeit und Funktion vermindern. Scheuen Sie sich nicht, im Zweifelsfall Kontakt mit PETZL aufzunehmen.

#### **Lebenszeit = Lagerungszeit + Gebrauchszeit**

Lagerungszeit (unter günstigen Bedingungen):  
Helme, Gurte, Bandschlingen und Leinen: 5 Jahr  
Metallprodukte: unbegrenzt

Maximale Gebrauchszeit (ohne die Abnutzung zu berücksichtigen):

Helme und Gurte: 5 Jahre  
Bandschlingen und Leinen: 3 Jahre  
Metallprodukte: unbegrenzt

Die Einsatzzeit hängt von der Intensität des Gebrauches ab. Es ist schwierig eine genaue Lebenszeit anzugeben, weil diese von den Umwelteinflüssen abhängt, denen der Gegenstand ausgesetzt ist. Bestimmte Umwelteinflüsse erhöhen erheblich die Abnutzung: Salzwasser oder sandige Umgebungen, oder Chemikalien. Jedoch können Abnutzung oder Schaden beim ersten Gebrauch auftreten, wodurch die Lebenszeit des Produktes auf diesen einen Gebrauch reduziert wird. Bandschlingen und Leinen halten aufgrund der starken Beanspruchung durchschnittlich 6 Monate bei häufigem Gebrauch, 12 Monate bei normalem Gebrauch und maximal 3 Jahre bei gelegentlichem Gebrauch.

#### **PETZL Garantie**

Auf dieses Produkt werden 3 Jahre Garantie für Material- und Herstellungsfehler gewährt. Normale Abnutzung, Verschleißerscheinungen, Veränderungen, Überarbeitungen sowie falsche Lagerung sind von der Garantie ausgeschlossen. Ebenso von der Garantie ausgeschlossen sind Schäden aufgrund von Unfällen, Nachlässigkeiten und aufgrund von Verwendungen, für die das Produkt nicht vorgesehen ist.

PETZL übernimmt keine Haftung für direkte, indirekte und unfallbedingte Folgen oder jegliche andere Art von Schäden, die als Folge oder aufgrund der Verwendung seiner Produkte entstanden sind.

### Precauzioni

Al momento della sistemazione, verificare la tenuta dei supporti (resistenza minima 15 kN). Assicurarsi che i materiali di tali supporti siano compatibili con le fettucce di ancoraggio. L'ancoraggio di un sistema di arresto anticaduta deve essere posto preferibilmente più in alto della posizione dell'utilizzatore.

### Attenzione: formazione specifica indispensabile prima dell'uso

Leggere attentamente queste istruzioni che descrivono i modi di funzionamento di questo prodotto. Sono autorizzate solo le tecniche di utilizzo presentate senza barratura. Deve essere escluso ogni altro modo di utilizzo: pericolo di morte. Vi sono rappresentati anche alcuni esempi di utilizzo improprio e di divieto (figure barrate da una croce o sovrimpressioni del teschio), ma esistono molti altri esempi di applicazioni sbagliate che è impossibile elencare o immaginare. In caso di dubbi o di problemi di comprensione, rivolgersi direttamente a PETZL.

Le attività in altezza sono pericolose e possono comportare ferite gravi o mortali. L'apprendimento delle tecniche adeguate e delle misure di sicurezza è unicamente sotto la sola vostra responsabilità.

Voi vi assumete personalmente tutti i rischi e le responsabilità per qualsiasi danno, ferita o morte che possano sopraggiungere, in qualsiasi modo, conseguentemente al cattivo utilizzo dei nostri prodotti. Se non siete in grado di assumervi queste responsabilità e questi rischi, non utilizzate questo materiale.

### Utilizzo

Questo prodotto deve essere utilizzato esclusivamente da persone competenti e addestrate, o sottoposte al controllo vivo diretto di una persona competente e addestrata. I dispositivi di protezione individuale (DPI) devono essere utilizzati unicamente in unione a sistemi in grado di assorbire energia (come le corde dinamiche, gli assorbitori di energia, etc). Verificare la compatibilità di questo prodotto con gli altri elementi del vostro materiale.

Per aumentare la durata di questo prodotto, è necessario averne cura durante il trasporto e l'utilizzo. Evitare gli urti e lo sfregamento su materiali abrasivi o su parti taglienti.

L'utilizzatore deve considerare le possibilità di soccorso in caso di difficoltà incontrate utilizzando questo prodotto.

### Verifica = Sicurezza

Non esitare a scartare un prodotto che presenti dei difetti che ne riducono la resistenza, o che ne limitano il funzionamento. Per la vostra sicurezza, vi consigliamo 3 livelli di verifica:

- prima e dopo ogni utilizzo è obbligatorio verificare lo stato del prodotto,
- durante l'utilizzo è importante controllare regolarmente lo stato del prodotto e dei suoi collegamenti agli altri elementi del sistema.
- far effettuare periodicamente un controllo approfondito ad un controllore abilitato: ogni 3 mesi circa per i prodotti tessili e i caschi, ogni anno circa per i prodotti metallici.

Per una maggiore sicurezza e un miglior controllo del materiale, consigliamo di destinare ad ogni prodotto (o ad un intero lotto) una "scheda di verifica".

È meglio destinare personalmente ad ognuno degli utilizzatori tutti i DPI come i caschi, i dissipatori o i prodotti tessili per garantirne un miglior controllo. Non è invece necessario attribuire personalmente ad ognuno degli utilizzatori i prodotti metallici o gli ancoraggi.

### Caduta e urto violenti

Questo prodotto non deve essere più utilizzato dopo una forte caduta o un forte impatto (caduta del prodotto o urto sul prodotto).

Una deformazione può limitarne il funzionamento e rotture interne non visibili possono causarne una diminuzione di resistenza. In caso di dubbio non esitare a contattare PETZL direttamente.

### Durata totale = durata di conservazione + durata di utilizzo

Durata di conservazione (in condizioni ottimali):

Caschi, imbracature, fettucce e cordini: 5 anni

Prodotti metallici: senza limite.

Durata di utilizzo massimo (senza tener conto dell'usura):

Caschi e imbracature: 5 anni

Fettucce e cordini: 3 anni

Prodotti metallici: senza limite.

La durata di utilizzo dipende dall'intensità di questo utilizzo.

È difficile stabilire con precisione la durata di utilizzo, perché questa dipende dall'ambiente di utilizzo. Alcuni ambienti accelerano notevolmente l'usura: ambiente marino o sabbioso, ambiente chimico. Un'usura o un deterioramento eccezionali possono limitarne la durata anche ad un solo utilizzo.

Per le fettucce e i cordini, a causa del loro contatto diretto con i supporti e per la forte sollecitazione, la loro durata media è di 6 mesi con utilizzo intensivo, 12 mesi con utilizzo normale e massimo 3 anni con utilizzo occasionale.

### Garanzia PETZL

Questo prodotto ha una garanzia di 3 anni contro ogni difetto del materiale o di fabbricazione. Limitazione della garanzia: non sono coperti dalla garanzia l'usura normale, le modifiche o i ritocchi, la cattiva conservazione, i danni dovuti agli incidenti, alle negligenze e agli utilizzi ai quali questo prodotto non è destinato.

PETZL non è responsabile delle conseguenze dirette, indirette, accidentali o di ogni altro tipo di danno verificatosi o causato dall'utilizzo dei suoi prodotti.

### Precauciones

En el momento de la instalación, verifique la solidez de los soportes (resistencia mínima 15 kN). Asegúrese de que los materiales de estos soportes sean compatibles con las cintas de anclaje. La fijación del sistema anticaídas debe realizarse preferentemente por encima de la posición del usuario.

### Informaciones generales

#### Atención : Es indispensable una formación apropiada antes de su utilización.

Lea atentamente esta ficha técnica que presenta los modos de utilización de este producto. Sólo están autorizadas las técnicas de utilización presentadas y no tachadas. Cualquier otra utilización debe ser excluida : peligro de muerte. Algunos casos de mala utilización y de prohibición más corrientes son también representados (dibujos tachados con un aspa o pictograma: 'calavera'). Existe una multitud de otras malas utilidades que nos es imposible enumerar e incluso imaginar. En caso de duda o de problemas de comprensión, diríjase a PETZL.

Las actividades en altura son peligrosas y pueden comportar heridas graves e incluso mortales. El aprendizaje de las técnicas apropiadas y de las medidas de seguridad se efectúa bajo su única responsabilidad.

Usted asume personalmente todos los riesgos y responsabilidades por todo daño, herida o muerte que pudiera ocurrir tras una mala utilización de nuestros productos sea de la forma que sea. Si no está dispuesto a asumir esta responsabilidad o a correr este riesgo, no utilice este material.

#### Utilización

Este producto sólo debe ser utilizado por personas capacitadas y con experiencia, de lo contrario, el usuario deberá estar bajo el control visual directo de una persona competente y experta.

Los equipos de protección individual (EPI) se han de utilizar únicamente con, o en combinación con sistemas que absorban energía, por ejemplo: cuerdas dinámicas, absorbedores de energía etc.. Compruebe la compatibilidad de este producto con el resto de su material.

Para aumentar la vida de este producto, es necesario ser cuidadoso durante el transporte y su utilización. Evite los golpes, el rozamiento con materiales abrasivos o con partes cortantes.

El usuario debe prever la posibilidad de necesitar ayuda, si se encuentra en dificultades mientras utiliza este producto.

#### Comprobación = seguridad

No dude en desechar un producto que presente deficiencias que pudieran reducir su resistencia, o limitar su funcionamiento.

Para su seguridad, le aconsejamos 3 niveles de comprobación - antes y después de cada utilización, es obligatorio comprobar el estado del producto,

- Durante la utilización es importante controlar regularmente el estado del producto y de sus conexiones con el resto de elementos del sistema.

- periódicamente, hay que realizar un control más exhaustivo por un controlador habilitado: aproximadamente cada 3 meses para todos los productos textiles y los cascos y cada 12 meses para los productos metálicos.

Para más seguridad y un mejor seguimiento de su material, le aconsejamos asignar a cada producto o lote de productos, una "ficha de seguimiento".

Es preferible atribuir de forma nominativa, a un usuario único, todos los EPI como los cascos, absorbedores o productos textiles a fin de asegurar un mejor seguimiento. Sin embargo, no es necesario atribuir de forma nominativa los productos metálicos o anclajes a un usuario único.

#### Caída y golpe importante

Después de una caída importante o un golpe importante (por caída del producto o golpe sobre el producto), este producto no debe volver a ser utilizado: una deformación puede limitar su funcionamiento, o roturas internas no apreciables a simple vista pueden provocar una disminución de su resistencia.

En caso de duda contacte con PETZL.

#### Vida útil = tiempo de almacenamiento + tiempo de utilización

Tiempo de almacenamiento (en buenas condiciones) : Cascos, arneses, cintas y elementos de amarre : 5 años.

Productos metálicos : no existe limitación.

Tiempo máximo de utilización (sin tener en cuenta el desgaste):

Cascos y arneses: 5 años.

Cintas y elementos de amarre : 3 años.

Productos metálicos : no existe limitación.

El tiempo de utilización depende de la intensidad de esta utilización. Es difícil establecer una duración de utilización precisa, puesto que ésta depende del medio en que se utilice. Ciertos medios aceleran considerablemente el desgaste: medios marinos o arenosos, ambientes químicos. Un desgaste o deterioro excepcional puede limitar la vida útil a una sola utilización.

Para las cintas y los elementos de amarre, a causa del contacto directo con los soportes y de su gran sollicitación, la vida útil media es de 6 meses en uso intensivo, 12 meses en uso normal y 3 años máximo para una utilización ocasional.

#### Garantía PETZL

Este producto está garantizado durante 3 años contra todo defecto en los materiales o de fabricación. Excluido de la garantía: el desgaste normal, modificaciones o retoques, un mal almacenamiento, daños debidos a accidentes, a negligencias y a utilidades para las cuales este producto no está destinado.

PETZL no es responsable de las consecuencias directas, indirectas, accidentales o de cualquier otro tipo de daño surgido o resultante de la utilización de sus productos.